

THOMSON

FR

Radio-réveil FM avec port de charge USB (CR80)

Radio-réveil FM DAB avec port de charge USB (CR80DAB)



MODE D'EMPLOI

LISEZ COMPLÈTEMENT CE MANUEL D'UTILISATION AVANT
D'UTILISER CET APPAREIL ET CONSERVEZ CE LIVRET POUR
VOUS Y RÉFÉRER ULTÉRIEUREMENT

Table des matières

Table des matières	1	Régler l'heure de l'alarme (version FM)	6
Démarrage	1	Régler l'heure de l'alarme (version DAB)	7
Avertissements et précautions de sécurité	1	Désactiver l'alarme	7
Entretien du produit	2	Répétition d'alarme	7
Respect de l'environnement	2	Luminosité	7
Contenu de l'emballage	3	Sommeil (version FM)	7
Description des pièces (VERSION FM)	4	Sommeil (version DAB)	8
Description des pièces (VERSION DAB)	4	Écouter la radio FM	8
Alimentation électrique	5	Écouter la radio DAB (version DAB uniquement)	9
Démarrer l'appareil/Introduction (version FM)	5	Affichage d'informations (version DAB uniquement)	
Démarrer l'appareil/Introduction (version DAB)	6		10
Alimentation	6	Recharger votre téléphone	10
Régler l'horloge (version FM)	6	Remarques	11
Régler l'horloge (version DAB)	6		

Démarrage

- Enlevez l'appareil du carton d'emballage.
- Enlevez tous les matériaux d'emballage du produit.
- Placez les matériaux d'emballage dans le carton puis rangez-le ou jetez-le dans un endroit approprié.

Avertissements et précautions de sécurité

Lisez et comprenez toutes les instructions avant d'utiliser ce produit. Si un dommage est causé par un non-respect des instructions, la garantie ne couvrira pas un tel dommage.

Sécurité

Avertissement

- Ne retirez jamais le boîtier de cet appareil.
- Ne lubrifiez jamais aucun composant de cet appareil.
- Ne placez jamais cet appareil sur un autre équipement électrique.
- Veillez à ce que l'appareil ne soit pas exposé à la lumière directe du soleil, à une flamme nue ni à une source de chaleur.
- Ne regardez jamais directement le faisceau laser à l'intérieur de cet appareil.
- Veillez à toujours pouvoir accéder facilement au câble d'alimentation, à la fiche ou à l'adaptateur pour débrancher l'appareil de l'alimentation.
- Une distance minimum de 10 cm doit être respectée autour de l'appareil pour assurer une ventilation suffisante.
- Veillez à ce que les ouvertures de ventilation ne soient jamais obstruées par des objets, par exemple un journal, une nappe, des rideaux, etc.
- Aucune source de flamme nue, par exemple une bougie allumée, ne doit être placée sur cet appareil.
- Veillez au respect de l'environnement lors de la mise au rebut des piles.
- L'appareil doit être utilisé dans des climats tempérés.



- 1) Lisez ces instructions.
- 2) Conservez ces instructions.
- 3) Prenez en compte tous les avertissements.
- 4) Respectez toutes les instructions.
- 5) N'utilisez pas cet appareil à proximité d'un point d'eau.
- 6) Nettoyez l'appareil exclusivement avec un chiffon sec.
- 7) N'obstruez aucun des orifices de ventilation du produit. Installez l'appareil en respectant les instructions du fabricant.

- 8) Ne placez pas l'appareil près d'une source de chaleur, par exemple un radiateur, une grille de distribution d'air chaud, un réchaud/cuisinière et tout autre appareil (y compris les amplificateurs) produisant de la chaleur.
- 9) Disposez le câble de manière à ce qu'il ne puisse pas être piétiné ou écrasé, notamment au niveau de la fiche, de la prise de courant et du connecteur de branchement sur l'appareil.
- 10) Utilisez uniquement les pièces de rechange/accessoires spécifiés par le fabricant.
- 11) Débranchez l'appareil durant les orages et avant toute période d'inutilisation prolongée.
- 12) Toute réparation doit être confiée à un réparateur qualifié. Faites systématiquement réviser le produit s'il a été endommagé de quelque manière que ce soit, par exemple si son câble d'alimentation ou sa fiche est endommagé, si un liquide s'est déversé sur l'appareil, si des objets sont tombés dessus, si l'appareil a été exposé à la pluie ou à l'humidité, s'il ne fonctionne plus correctement ou s'il est tombé.
- 13) L'appareil ne doit pas être exposé à des égouttements ou des éclaboussures.
- 14) Ne placez aucune source de danger sur l'appareil (par exemple, un objet rempli de liquide ou une bougie allumée).
- 15) Si la fiche du câble d'alimentation (ou adaptateur CA/CC) ou un coupleur d'appareil sert de dispositif de coupure de l'alimentation, celui-ci doit toujours rester directement accessible.
- 16) Assurez-vous qu'il y a assez d'espace libre autour de l'appareil pour la ventilation.
- 17) Les piles (ou bloc de piles ou batterie) ne doivent pas être exposées à une chaleur excessive, comme la lumière du soleil, le feu, etc.
- 18) La plaque signalétique se trouve sous l'appareil.
- 19) Ne dormez pas avec l'appareil.
Le produit doit être à une distance minimum de 20 cm du corps humain lors de son fonctionnement.

Entretien du produit

- 1) Débranchez toujours l'appareil avant de le nettoyer et quand vous ne l'utilisez pas.
- 2) N'écoutez pas la musique à un niveau sonore excessif, car cela pourrait provoquer une perte d'acuité auditive ou endommager l'appareil.
- 3) N'utilisez pas cet appareil dans un environnement humide ou mouillé.
- 4) Débranchez toujours l'appareil de la prise secteur avant de le nettoyer. Nettoyez le produit avec un chiffon doux, humide et sans ouate. N'utilisez pas de produit nettoyant agressif ou abrasif.

Respect de l'environnement



Votre produit est conçu et fabriqué avec des matériaux et composants de haute qualité qui peuvent être recyclés et réutilisés.



Lorsque le symbole d'une poubelle barrée sur roues se trouve sur un produit, cela signifie que le produit est couvert par la Directive Européenne 2002/96/CE. Veuillez vous informer du système local de collecte séparée pour les produits électriques et électroniques. Veuillez agir selon les règles locales et ne jetez pas vos anciens produits avec les ordures ménagères. En assurant l'élimination de ce produit, vous aidez également à prévenir les conséquences potentiellement négatives pour l'environnement et la santé humaine.



L'éclair avec la pointe de flèche dans un triangle indique la présence dans l'appareil d'éléments à haute tension non-isolés, d'une puissance suffisante pour constituer un risque de décharge électrique.



Le point d'exclamation dans un triangle indique la présence, dans la documentation qui accompagne l'appareil, de consignes d'utilisation et d'entretien (réparation) importantes.

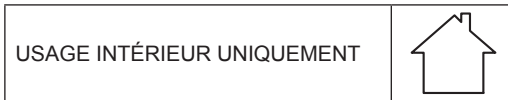

Contenu de l'emballage

Vérifiez et identifiez le contenu de l'emballage :

- Unité principale
- Câble de chargement USB
- Notice d'utilisation

Type	Spécifités	Type	Spécifités
Haut-parleur	2.5" (3W)	Temps de chargement	N/A
Haut-parleur principal	N/A	Autonomie	N/A
Puissance RMS	0.5W	Version Bluetooth	N/A
Puissance absorbée	0.21W (lampes éteintes)/ 7.5W (lampes allumées)	Fréquence Bluetooth	N/A
Puissance d'entrée	N/A	Fréquence haut-parleur	80 Hz-20 kHz
Impédance haut-parleur	8Ω	Entrée	5 V CC
Rapport signal sur bruit	80dB	Pilote	Enceinte 2.5" 8 Ω
Type de Batterie	N/A	Distance de transmission	N/A
Sortie (V,A)	5.0V, 1.5A	Dimensions	246 x 138 x 126 mm

Description des pièces (VERSION FM)

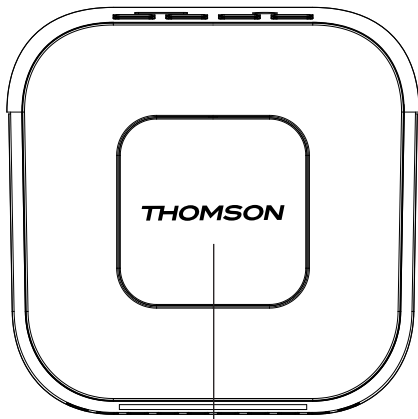
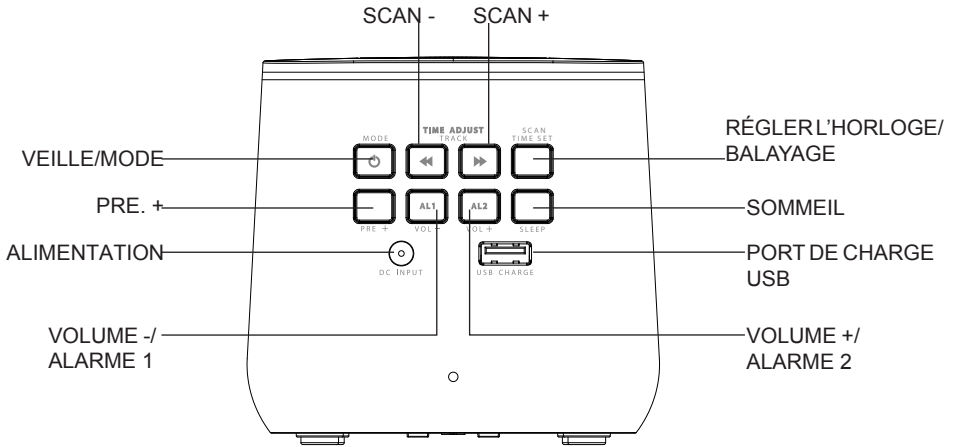

RÉPÉTITION D'ALARME/LUMINOSITÉ

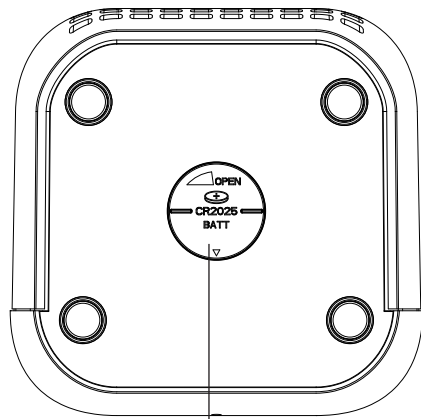

COMPARTIMENT DE LA PILE

Description des pièces (VERSION DAB)

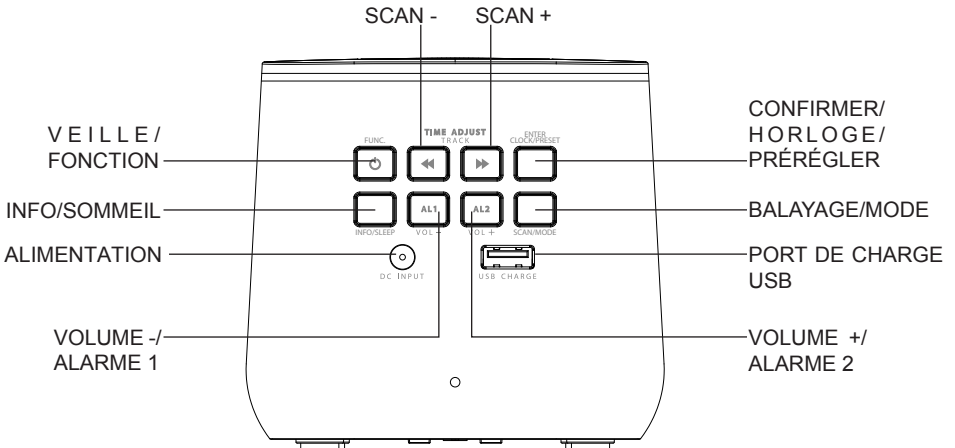

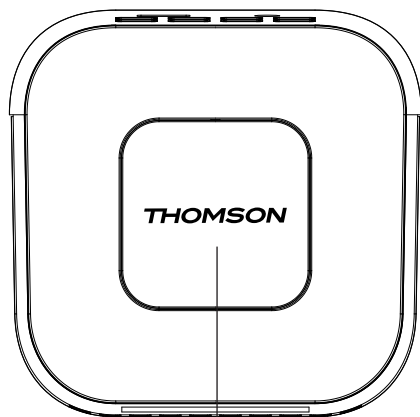

MENU/RÉPÉTITION D'ALARME/
LUMINOSITÉ

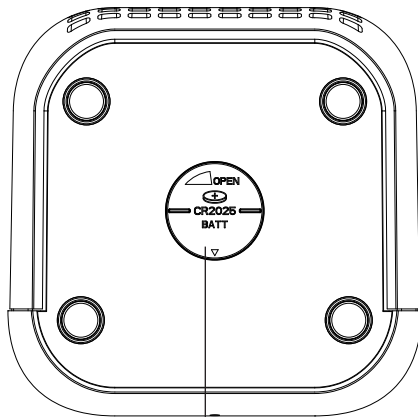

COMPARTIMENT DE LA PILE

Alimentation électrique

ATTENTION

- Risque de détérioration du produit ! Vérifiez que la tension du secteur correspond à la tension indiquée sur la plaque signalétique de l'appareil.
- Risque de choc électrique ! Pour débrancher le câble secteur, tirez toujours sur la fiche de l'adaptateur. Ne tirez jamais sur le câble.
- Avant de brancher le câble d'alimentation secteur, vérifiez que tous les autres branchements ont été effectués.

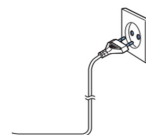

Alimentation secteur

Positionnez l'appareil à l'endroit désiré et déroulez le câble d'alimentation. Branchez le câble dans la prise d'alimentation et mettez l'appareil en marche.

Alimentation par pile :

Assurez-vous que les piles sont correctement insérées pour éviter tout dommage sur l'appareil. Enlevez toujours les piles de l'appareil si celui-ci ne sera pas utilisé durant une longue période, car cela pourrait causer une fuite des piles et par conséquent, des dommages sur l'appareil.

Les piles utilisées doivent impérativement être de même type. N'utilisez jamais différents types de piles ensemble.

Ne jetez pas les piles dans un feu, et ne les exposez pas au soleil ou à une source de chaleur.

Si le liquide contenu dans les piles entre en contact avec les yeux ou la peau, lavez la zone immédiatement et soigneusement à l'eau fraîche et consultez un médecin.



Veillez tenir compte des informations suivantes : Utilisez uniquement les sources d'alimentation énumérées ci-dessous.

Démarrer l'appareil/Introduction (version FM)

- Retirez le film protecteur de l'écran s'il est encore présent.
- Appuyez sur la touche VEILLE/MODE pour allumer l'appareil.
- Appuyez à nouveau sur la touche VEILLE/MODE pour passer en mode veille.

Démarrer l'appareil/Introduction (version DAB)

- Retirez le film protecteur de l'écran s'il est encore présent.
- Appuyez sur la touche VEILLE/FONCTION pour allumer l'appareil.
- Appuyez sur la touche VEILLE/FONCTION pendant environ 3 secondes pour passer en mode veille.

Alimentation

Branchez le câble d'alimentation à l'arrière de votre radio-réveil. Branchez ensuite l'adaptateur secteur dans votre prise murale.

Pile (non fournie)

- 1) Ouvrez le couvercle du compartiment de la pile situé sous l'appareil. Tournez le couvercle du compartiment vers l'inscription « OPEN ».
- 2) Insérez une pile bouton de type CR 2025. Veillez à une polarité correcte (voir le couvercle du compartiment).
- 3) Refermez le couvercle du compartiment de la pile.

Remarque : La pile mémorise l'heure réglée en cas de panne de courant.

Régler l'horloge (version FM)

L'appareil doit être en mode veille pour régler l'horloge.

- 1) Restez appuyé(e) sur le bouton RÉGLER L'HORLOGE/BALAYAGE pendant environ 2 secondes.
- 2) Les chiffres de l'heure commencent à clignoter. Utilisez les touches SCAN + et SCAN - pour régler les heures.
- 3) Appuyez sur la touche RÉGLER L'HORLOGE/BALAYAGE pour confirmer le réglage des heures.
- 4) Répétez les étapes 2 et 3 pour régler les minutes.

Régler l'horloge (version DAB)

L'appareil doit être en mode veille pour régler l'horloge.

- 1) Maintenez appuyée la touche CONFIRMER/HORLOGE/PRÉRÉGLER pendant environ 2 secondes.
- 2) Utilisez les touches SCAN + et SCAN - pour choisir le format de l'heure entre 12 et 24 heures.
- 3) Appuyez sur la touche CONFIRMER/HORLOGE/PRÉRÉGLER pour confirmer le format de l'heure.
- 4) Les chiffres de l'heure commencent à clignoter. Utilisez les touches SCAN + et SCAN - pour régler les heures.
- 5) Appuyez sur la touche CONFIRMER/HORLOGE/PRÉRÉGLER pour confirmer l'heure.
- 6) Répétez les étapes 4 et 5 pour régler les minutes et la date.

Régler l'heure de l'alarme (version FM)

L'appareil doit être en mode veille pour régler l'alarme.

- 1) Maintenez appuyée la touche VOLUME -/ALARME 1 pendant 2 secondes pour entrer dans le mode de réglage d'alarme.
- 2) Les chiffres de l'heure commencent à clignoter. Utilisez les touches SCAN + et SCAN - pour régler les heures.
- 3) Appuyez sur la touche VOLUME - / ALARME 1 pour confirmer l'heure.
- 4) Répétez les étapes 2 et 3 pour régler les minutes.
- 5) Appuyez sur la touche SCAN + ou SCAN - pour sélectionner la fonction 1 ou 2 ci-dessous pour le réveil.
1 : SONNERIE, 2 : BALAYAGE (RADIO)
- 6) Appuyez sur la touche VOLUME -/ALARME 1 pour confirmer.
- 7) Utilisez les touches SCAN + et SCAN - pour régler les heures pour régler le volume de l'alarme.
- 8) Appuyez sur la touche VOLUME -/ALARME 1 pour confirmer. L'écran affiche « AL1 ».

Pour régler l'heure de la deuxième alarme, répétez chacune des étapes ci-dessus en appuyant sur la touche VOLUME +/ALARME 2.

Régler l'heure de l'alarme (version DAB)

L'appareil doit être en mode veille pour régler l'horloge.

- 1) Activer le mode de réglage de l'alarme : Restez appuyé(e) sur le bouton VOLUME-/ALARME 1 pendant 3 secondes.
- 2) L'écran affiche « Alarm 1 Setup ». Appuyez sur le bouton VOLUME -/ALARME 1 pour confirmer.
- 3) Les chiffres de l'heure correspondant à l'alarme actuellement définie commenceront à clignoter.
- 4) Appuyez sur les touches SCAN + et SCAN - pour régler l'heure. Appuyez sur le bouton VOLUME -/ALARME 1 pour confirmer.
Les chiffres des minutes commencent à clignoter.
- 5) Appuyez sur les touches SCAN + et SCAN - pour régler les minutes. Appuyez sur le bouton VOLUME -/ALARME 1 pour confirmer.
- 6) Appuyez sur les touches SCAN + et SCAN - pour régler la durée. Appuyez sur le bouton VOLUME -/ALARME 1 pour confirmer.
- 7) Vous pouvez utiliser le bouton SCAN + ou SCAN - pour choisir l'un des modes de l'alarme : SONNERIE/DAB/FM.
Appuyez sur le bouton VOLUME -/ALARME 1 pour confirmer.
- 8) Vous pouvez utiliser le bouton SCAN + ou SCAN - pour choisir la station, puis appuyez sur la touche VOLUME -/ALARME 1 pour confirmer (disponible uniquement en modes alarme DAB et FM). Les stations radio doivent être préréglées avant de pouvoir les sélectionner.
- 9) Vous pouvez utiliser le bouton SCAN + ou SCAN - pour choisir l'un des réglages de l'alarme :
Tous les jours/du lundi au vendredi/week-end/une seule fois
- 10) Appuyez sur le bouton VOLUME -/ALARME 1 pour confirmer.
- 11) Appuyez sur les touches SCAN + et SCAN - pour régler le volume de l'alarme. Appuyez sur le bouton VOLUME -/ALARME 1 pour confirmer.

Pour régler l'heure de la deuxième alarme, répétez chacune des étapes ci-dessus en appuyant sur le bouton VOLUME +/ALARME 2.

Désactiver l'alarme

Appuyez sur le bouton VOLUME -/ALARME 1 ou VOLUME +/ALARME 2 pour désactiver l'alarme.

Répétition d'alarme

Appuyez sur la touche RÉPÉTITION D'ALARME/LUMINOSITÉ pour interrompre l'alarme pendant quelques minutes (version FM).

Appuyez sur la touche MENU/RÉPÉTITION D'ALARME/LUMINOSITÉ pour interrompre l'alarme pendant quelques minutes (version DAB).

L'alarme retentira à nouveau au bout de 9 minutes environ.

Luminosité

REMARQUE : Cette fonction peut être utilisée à la fois en mode veille et en mode actif.

- 1) Appuyez sur la touche RÉPÉTITION D'ALARME/LUMINOSITÉ pour sélectionner la luminosité (version FM).
- 2) Appuyez sur la touche MENU/RÉPÉTITION D'ALARME/LUMINOSITÉ pour sélectionner la luminosité (version DAB).

La luminosité peut être réglée sur 3 niveaux (100 % -> 30 % -> 0 %).

Sommeil (version FM)

REMARQUE : L'appareil doit être en mode radio pour régler le minuteur de sommeil.

- 1) Appuyez sur la touche SOMMEIL pour commencer.
- 2) Appuyez à nouveau sur la touche SOMMEIL pour régler le minuteur (120, 110, 100 ○○○ 10, 5, ARRÊT).
- 3) Pour annuler le mode SOMMEIL, suivez les étapes 1 et 2, puis réglez le minuteur sur ARRÊT.

Sommeil (version DAB)

REMARQUE : L'appareil doit être en mode radio ou DAB pour régler le minuteur de sommeil.

Restez appuyé(e) sur le bouton INFO/SOMMEIL pour entrer dans la fonction sommeil. Appuyez brièvement sur le bouton INFO/SOMMEIL pour régler le minuteur de sommeil par durées de 10 minutes entre 120 minutes et 10, 5 minutes ou ARRÊT.

Écouter la radio FM

- 1) Appuyez sur la touche VEILLE/MODE pour allumer l'appareil et écouter la radio FM. (version FM).
 - 2) Sélectionnez le mode RADIO à l'aide du bouton VEILLE/FONCTION jusqu'à ce que « FM » s'affiche à l'écran (version DAB).
2. Deux options s'offrent à vous pour rechercher et préréglage des stations de radio.

• Balayage automatique des stations FM :

Appuyez sur la touche SCAN + ou SCAN - pendant 2 secondes environ, l'appareil recherchera la station suivante ou précédente.

• Balayage manuel des stations FM :

Appuyez brièvement sur la touche SCAN + ou SCAN - jusqu'à ce que vous trouviez la station recherchée.

Préréglage automatique des stations (version FM) :

- 1) Restez appuyé(e) sur le bouton RÉGLER L'HORLOGE/BALAYAGE pendant environ 2-3 secondes pour démarrer le préréglage automatique.
- 2) L'écran affichera le numéro de séquence mémorisée et les stations seront automatiquement préréglées sous ce numéro de séquence (Remarque : chaque numéro de séquence correspond à 1 station préréglée dans le processus de préréglage automatique.)
- 3) Une fois toutes les stations préréglées, appuyez sur la touche PRE + jusqu'à ce que le numéro de séquence mémorisée s'affiche.
- 4) Appuyez sur la touche SCAN + ou SCAN - pour trouver la station préréglée souhaitée.
- 5) Appuyez sur PRE + pour confirmer et écouter la station souhaitée.

Préréglage automatique des stations (version DAB) :

Restez appuyé(e) sur le bouton BALAYAGE/MODE pendant environ 3 secondes. Le système balaye toute la bande de fréquence pour détecter des stations de radio. Toute station détectée sera préréglée de la plus basse à la plus haute fréquence.

Préréglage manuel (version FM) :

- 1) Recherchez une station comme indiqué dans « Balayage automatique des stations FM » ou « Balayage manuel des stations FM ».
- 2) Appuyez sur RÉGLER L'HORLOGE/BALAYAGE pour entrer dans le mode de préréglage manuel.
- 3) « P01 » clignote à l'écran.
- 4) Appuyez sur SCAN + ou SCAN - pour choisir la station préréglée.
- 5) Appuyez sur RÉGLER L'HORLOGE/BALAYAGE pour confirmer la station préréglée choisie.
- 6) Une fois les stations préréglées, appuyez sur la touche PRE + jusqu'à ce que le numéro de séquence mémorisée s'affiche.
- 7) Appuyez sur la touche SCAN + ou SCAN - pour trouver la station préréglée souhaitée.
- 8) Appuyez sur PRE + pour confirmer et écouter la station souhaitée.

Préréglage manuel (version DAB)

- 1) Utilisez le balayage automatique ou manuel jusqu'à ce que vous trouviez la station recherchée.
- 2) Appuyez sur le bouton BALAYAGE/MODE.
- 3) Appuyez sur SCAN + ou SCAN - pour choisir la station préréglée.
- 4) Appuyez sur CONFIRMER/HORLOGE/PRÉRÉGLER pour confirmer la station préréglée choisie.
- 5) Une fois les stations préréglées, restez appuyé(e) sur CONFIRMER/HORLOGE/PRÉRÉGLER.
- 6) Appuyez sur la touche SCAN + ou SCAN - pour trouver la station préréglée souhaitée.
- 7) Appuyez sur CONFIRMER/HORLOGE/PRÉRÉGLER pour confirmer et écouter la station souhaitée.

Menu FM (version DAB uniquement)

En mode FM, appuyez sur le bouton MENU/LUMINOSITÉ pour entrer dans le menu FM. Appuyez sur SCAN + ou SCAN - pour choisir l'un des menus FM suivants et confirmez avec le bouton HORLOGE/PRÉRÉGLER :

- Paramètres de balayage : sélectionnez l'option souhaitée pour la recherche de stations automatique.
- Toutes les stations : rechercher toutes les stations pouvant être reçues. Avec cette option, la recherche s'arrête également sur les stations au signal faible.
- Stations au signal puissant uniquement : seules les stations bien reçues sont détectées.
- Système
- Heure

Vous pouvez utiliser la touche SCAN + ou SCAN - pour sélectionner le sous-menu souhaité et confirmer avec la touche CONFIRMER/HORLOGE/PRÉRÉGLER.

« Set Time/Date » : réglage manuel de l'heure et de la date

« Auto update » : choix entre mise à jour FM, mise à jour DAB, toute mise à jour ou aucune

« Set 12/24 hour » : choix entre le format 12 ou 24 heures

« Set date format » : choix entre JJ-MM-AAAA ou MM-JJ-AAAA

- Langue

Vous pouvez utiliser la touche SCAN + ou SCAN - pour sélectionner la langue et confirmer avec la touche CONFIRMER/HORLOGE/PRÉRÉGLER.

- Réinitialisation

Sélectionnez une option à l'aide des boutons SCAN + ou SCAN -. Appuyez sur le bouton CONFIRMER/HORLOGE/PRÉRÉGLER pour confirmer.

- Version logicielle

Vous pouvez voir la version logicielle actuelle de l'appareil.

Écouter la radio DAB (version DAB uniquement)

Sélectionnez le mode DAB à l'aide du bouton VEILLE/FONCTION jusqu'à ce que « DAB » s'affiche à l'écran.

La radio fera automatiquement un balayage complet des stations DAB+. La liste des stations est ensuite sauvegardée, évitant ainsi de balayer à nouveau la bande au prochain allumage de la radio. Une fois le balayage terminé, les stations sont sauvegardées par ordre alphabétique. La première station disponible sera entendue.

REMARQUE : S'il n'y a aucune réception DAB+, ajustez la position de l'appareil ou de l'antenne. Restez appuyé(e) sur le bouton BALAYAGE/MODE pendant environ 3 secondes pour lancer une nouvelle recherche.

Vous pouvez sélectionner la station suivante ou précédente à l'aide du bouton SCAN + ou SCAN -.

Confirmez votre sélection avec le bouton CONFIRMER/HORLOGE/PRÉRÉGLER.

Menu DAB

Appuyez sur la touche MENU/RÉPÉTITION D'ALARME/LUMINOSITÉ pour sélectionner le menu radio DAB. Appuyez sur SCAN + ou SCAN - pour choisir l'un des menus DAB suivants et confirmez avec le bouton CONFIRMER/HORLOGE/PRÉRÉGLER :

- Balayage complet

La radio fera automatiquement un balayage complet des stations DAB+.

- Réglage manuel

Sélectionnez une fréquence à l'aide des boutons SCAN + ou SCAN -. Appuyez sur le bouton CONFIRMER/HORLOGE/PRÉRÉGLER pour confirmer.

- DRC

Le compresseur DRC élimine ou ajoute le degré d'adaptation requis pour pallier les différences de gamme dynamique entre les stations.

Sélectionnez une option à l'aide des boutons SCAN + ou SCAN -. Appuyez sur le bouton CONFIRMER/HORLOGE/PRÉRÉGLER pour confirmer.

Les options suivantes sont disponibles à l'écran :

- DRC élevé : DRC activé ; réglage par défaut recommandé pour les environnements bruyants.
- DRC bas : DRC est réglé sur 50 % du niveau normal.
- DRC éteint : DRC est désactivé.
- TA (information trafic)

Des informations trafic peuvent être reçues manuellement ou automatiquement avec la fonction TA.

Sélectionnez une option à l'aide des boutons SCAN + ou SCAN -. Appuyez sur le bouton CONFIRMER/HORLOGE/PRÉRÉGLER pour confirmer.

- Filtrage

Il se peut que vous ne receviez plus certaines stations après un balayage ou un changement de position. Cette fonction vous permet de supprimer ces stations de la liste de réception. Sélectionnez « YES » et confirmez à l'aide du bouton CONFIRMER/HORLOGE/PRÉRÉGLER.

- Système

- Heure

Vous pouvez utiliser la touche SCAN + ou SCAN - pour sélectionner le sous-menu souhaité et confirmer avec la touche CONFIRMER/HORLOGE/PRÉRÉGLER.

« Set Time/Date » : réglage manuel de l'heure et de la date

« Auto update » : choix entre mise à jour FM, mise à jour DAB, toute mise à jour ou aucune

« Set 12/24 hour » : choix entre le format 12 ou 24 heures

« Set date format » : choix entre JJ-MM-AAAA ou MM-JJ-AAAA

- Langue

Vous pouvez utiliser la touche SCAN + ou SCAN - pour sélectionner la langue et confirmer avec la touche CONFIRMER/HORLOGE/PRÉRÉGLER.

- Réinitialisation

Sélectionnez une option à l'aide des boutons SCAN + ou SCAN -. Appuyez sur le bouton CONFIRMER/HORLOGE/PRÉRÉGLER pour confirmer.

- Version logicielle

Vous pouvez voir la version logicielle actuelle de l'appareil.

Affichage d'informations (version DAB uniquement)

Appuyez sur le bouton INFO/SOMMEIL pour afficher les informations DAB.

Recharger votre téléphone

Vous pouvez recharger votre téléphone via le port de charge USB.

- 1) Branchez un appareil externe à l'aide d'un câble USB (câble non fourni) au port de charge USB situé à l'arrière de l'appareil.
- 2) Le niveau de charge est indiqué sur votre appareil externe comme d'habitude.

Remarques:

- THOMSON est une marque déposée de TECHNICOLOR SA ou de ses filiales utilisée sous licence par Bigben Interactive.
- Vous pouvez trouver les informations sur la plaque située à l'arrière de l'unité.

DECLARATION DE CONFORMITE SIMPLIFIEE

Par la présente Bigben Interactive déclare que l'équipement radioélectrique du type CR80 FM DAB est conforme à la directive 2014/53/UE.

Le texte complet de la déclaration UE de conformité est disponible à l'adresse internet suivante: www.bigben.fr/support

Fabriqué par BIGBEN INTERACTIVE

396, Rue de la Voyette

CRT2 - FRETIN

CS 90414

59814 LESQUIN Cedex - France

www.bigben.eu

Fabriqué en Chine

Email: support.thomson@bigben.fr



Fabricant : Bigben Interactive FRANCE

396, Rue de la Voyette, C.R.T. 2, Fretin,
CS90414 - 59814 Lesquin Cedex, France

Bigben Interactive DEUTSCHLAND GmbH

Walter Gropius Str. 28, 50126 Bergheim, Deutschland

Bigben Interactive Belgium s.a./n.v.

Waterloo Office Park / Bâtiment H
Drève Richelle 161 bte 15 1410 Waterloo, Belgium

Bigben Interactive NEDERLAND b.v.

's-Gravelandseweg 80, 1217 EW Hilversum, Nederland

Bigben Interactive SPAIN S.L.

C/ Musgo 5, 2ª planta, 28023 Madrid, Spain

Bigben Interactive ITALIA s.r.l

Corso Sempione 221, 20025 Legnano - MI, Italia

FABRIQUÉ EN CHINE / MADE IN CHINA

HOTLINE

FRANCE, du lundi au vendredi (sauf jours fériés) :
9h00-19h00 ou support.thomson@bigben.fr

N°Cristal 09 69 32 59 62

APPEL NON SURTAXE

DEUTSCHLAND, Montag bis Freitag von

09:00 bis 18:00 Uhr (außer an Feiertagen)

Tel.: 02271-9047997

Mail: support@bigben-interactive.de

BELGIQUE, customerservice@bigben-interactive.be

NEDERLAND, customerservice@bigben-interactive.nl

ESPAÑA, sat@bigbenespana.es

ITALIA, support@bigbeninteractive.it

www.bigben.eu

FM Clock Radio With USB Charge (CR80)
DAB FM Clock Radio With USB Charge (CR80DAB)



OPERATING INSTRUCTIONS

PLEASE READ THIS USER MANUAL CAREFULLY BEFORE
OPERATING THIS UNIT AND RETAIN FOR
FUTURE REFERENCE

Contents

Contents	1	Setting the clock (DAB version)	6
Getting Started	1	Setting of the alarm time (FM version)	7
Safety and Notice	1	Setting of the alarm time (DAB version)	7
Care for your product	2	Deactivate the alarm	7
Care of the environment	2	Snooze	7
What's in the box	3	Dimmer	8
Description of Part (FM VERSION)	4	Sleep (FM version)	8
Description of Part (DAB VERSION)	5	Sleep (DAB version)	8
Power	5	Listening to the FM Radio	8
Start-up of the device/ introduction (FM version)	6	Listening to the DAB (DAB version only)	9
Start-up of the device/ introduction (DAB version)	6	Info display (DAB version only)	10
Power supply	6	Charge Your Phone	10
Setting the clock (FM version)	6	Remarks	11

Getting Started

- Remove the appliance from the box.
- Remove any packaging from the product.
- Place the packaging inside the box and either or dispose of safely.

Safety and Notice

Read and understand all instructions before you use this product. If damage is caused by failure to follow the instructions, the warranty does not apply.

Safety

Warning

- Never remove the casing of this apparatus.
- Never lubricate any part of this apparatus.
- Never place this apparatus on other electrical equipment.
- Keep this apparatus away from direct sunlight, naked flames or heat.
- Never look into the laser beam inside this apparatus.
- Ensure that you always have easy access to the power cord, plug or adaptor to disconnect this apparatus from the power
- Minimum distances 10 cm around the apparatus for sufficient ventilations
- The ventilation should not be impeded by covering the ventilation openings with items, such as newspapers, table-cloths, curtains, etc
- No naked flame sources such as lighted candles should be placed on the apparatus
- Attention should be drawn to environmental aspects of battery disposal
- The use of apparatus in moderate climates.



- 1) Read these instructions.
- 2) Keep these instructions.
- 3) Heed all warnings.
- 4) Follow all instructions.
- 5) Do not use this apparatus near water.
- 6) Clean only with dry cloth.
- 7) Do not block any ventilation openings. Install in accordance with the manufacturer's instructions.
- 8) Do not install near any heat sources such as radiators, heat registers, stoves, or other apparatus (including amplifiers) that produce heat.
- 9) Protect the power cord from being walked on or pinched, particularly at plugs, convenience receptacles, and the Point where they exit from the apparatus.

- 10) Only use attachments/accessories specified by the manufacturer.
- 11) Unplug this apparatus during lightning storms or when unused for long periods of time.
- 12) Refer all servicing to qualified service personnel. Servicing is required when the apparatus has been damaged in anyway, such as power-supply cord or plug is damaged, liquid has been spilled or objects have fallen into the apparatus, apparatus has been exposed to rain or moisture, does not operate normally, or has been dropped.
- 13) Apparatus shall not be exposed to dripping or splashing.
- 14) Do not place any sources of danger on the apparatus (e.g. liquid filled objects, lighted candles).
- 15) Where the MAINS plug (or AC/DC adaptor) or an appliance coupler is used as the disconnect device, the disconnect device shall remain readily operable.
- 16) Make sure there is enough free space around the product for ventilation.
- 17) Batteries (battery pack or batteries installed) shall not be exposed to excessive heat such as sunshine, fire or the like.
- 18) The rating label is placed on the bottom side of apparatus
- 19) Don't sleep with the product.
The product must be at a minimum distance of 20 cm from human body when working.

Care for your product

- 1) Always unplug the appliance when not in use and before cleaning.
- 2) Do not play music at excessive volume levels as damage to hearing and or the equipment may occur.
- 3) Do not use this unit in wet or damp conditions.
- 4) Always disconnect the unit from the mains power supply before cleaning. Clean the appliance with a soft, damp, lint free cloth. Do not use abrasives or harsh cleaners.

Care of the environment



Your product is designed and manufactured with high quality materials and components, which can be recycled and reused.



When this crossed-out wheeled bin symbol is attached to a product it means that the product is covered by the European Directive 2002/96/EC. Please inform yourself about the local separate collection system for electrical and electronic products. Please act according to your local rules and do not dispose of your old products with your normal household waste. Correct disposal of your old product helps to prevent potential negative consequences for the environment and human health.





The lightning bolt with an arrowhead within a triangle indicates the presence of uninsulated dangerous voltage within the product enclosure that may be of sufficient magnitude to constitute a risk of electric shock to persons.



The exclamation point within a triangle indicates the presence of important operating and maintenance (servicing) instructions in the literature accompanying the unit.



What's in the box

Check and identify the contents of your package:

- Main unit
- USB charging cable
- Instruction manual

Type	Specifications	Type	Specifications
Speaker	2.5" (3W)	Charging Time	N/A
Peak Speaker	N/A	Playing Time	N/A
RMS Power	0.5W	Bluetooth Version	N/A
Power Consumptions	0.21W (Standby)/ 7.5W (Operation)	Bluetooth Frequency	N/A
Power Input	N/A	Speaker Frequency	80 Hz-20 kHz
Speaker Impedance	8Ω	Input	DC 5V
S/N Ratio	80dB	Driver	2.5" 8Ohms speaker
Battery Capacity	N/A	Transmission Distance	N/A
Output (V,A)	5.0V, 1.5A	Dimension	246 x 138 x 126 mm

Description of Part (FM VERSION)

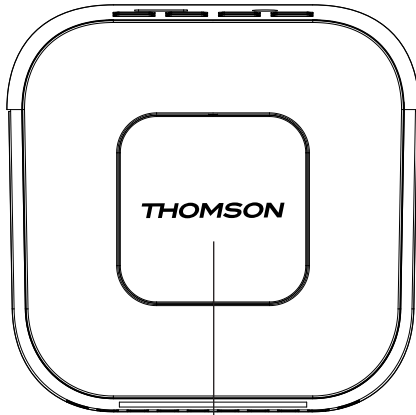
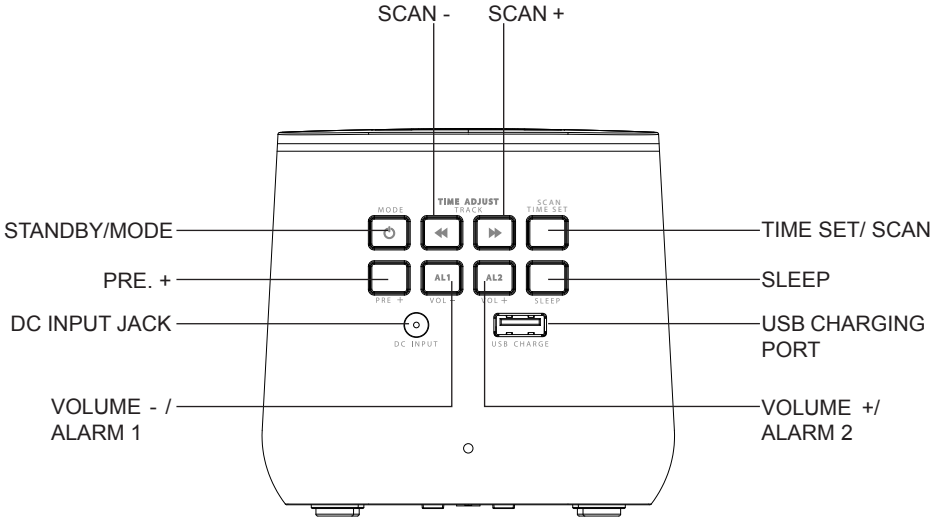

SNOOZE/ DIMMER

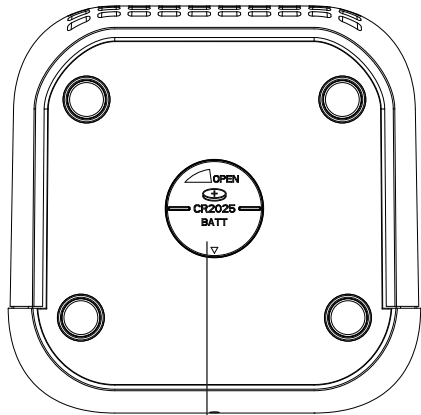

BACKUP BATTERY DOOR

Description of Part (DAB VERSION)

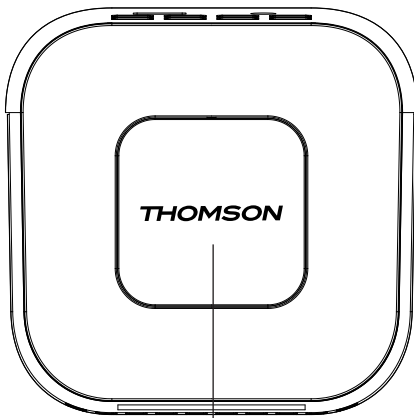
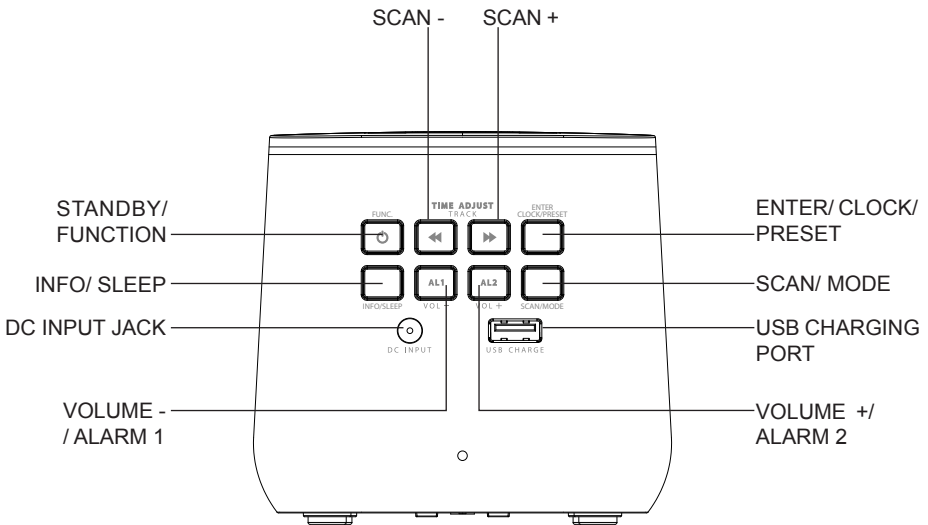

MENU/SNOOZE/DIMMER

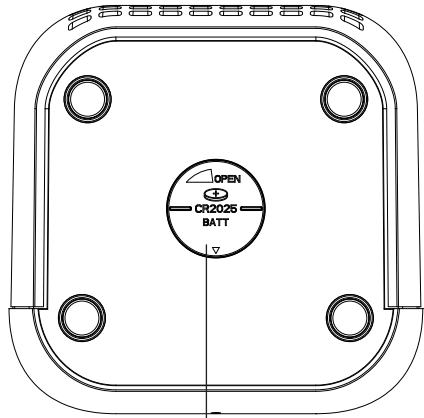

BACKUP BATTERY DOOR

Power



CAUTION

- Risk of product damage! Make sure that the power voltage corresponds to the voltage printed on the back label.
- Risk of electric shock! When you unplug the AC power cord always pull the plug from the socket. Never pull the cord
- Before connecting the AC power cord, ensure you have completed all other connections

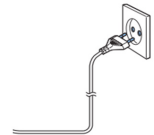

When AC power supply...

Place the unit in the desired position and unravel the mains cable. Insert the cable into the supply socket and switch on if applicable.

Battery power:

Be sure that the batteries are inserted correctly to avoid damage to the appliance. Always remove the batteries when appliance will not be used for a long period of time, as this will cause leakage to the batteries and subsequently damage to your set.

Use batteries of the same type. Never use different types of batteries together.

Do not throw the battery into the fire, or exposed to sunshine or the like.

If the liquid contained in the batteries comes in contact with eyes or skin, wash the area immediately and carefully with clear water and consult a doctor.



Note the following information: Only use the power supplies listed below.

Start-up of the device/ introduction (FM version)

- Remove the protective film from the display if it is still present.
- Press the “STANDBY/ MODE” button to turn on the device.
- Press the “STANDBY/ MODE” button again to switch into the standby mode.

Start-up of the device/ introduction (DAB version)

- Remove the protective film from the display if it is still present.
- Press the “STANDBY/ FUNCTION” button to turn on the device.
- Press the “STANDBY/ FUNCTION” button for approx. 3 seconds to switch into the standby mode.

Power supply

Insert the DC jack to the back case of your clock radio. Then insert the AC/DC power adapter into a standard AC wall outlet.

Back-up Battery (not supplied)

- 1) Open the battery compartment on the bottom. Turn the battery compartment lid in the direction “OPEN”.
- 2) Insert a button cell battery of the type CR 2025. Ensure the correct polarity (see battery compartment lid).
- 3) Close the battery compartment again.

Note: The back-up battery preserves the clock time in case of a temporary power blackout.

Setting the clock (FM version)

The system must be in standby mode in order to set the clock.

- 1) Press and hold the “TIME SET / SCAN” button for approx.2 seconds.
- 2) The hour digits start flashing. Use the “SCAN +” & “SCAN -” buttons to set the hours accordingly.
- 3) Press the “TIME SET / SCAN” button to confirm the hour.
- 4) Repeat step 2 and 3 to set the minute.

Setting the clock (DAB version)

The system must be in standby mode in order to set the clock.

- 1) Press and hold the “ENTER / CLOCK / PRESET” button for approx.2 seconds.
- 2) Use the “SCAN+” & “SCAN-” buttons to set the time format “12 / 24hr”.
- 3) Press the “ENTER / CLOCK / PRESET” button to confirm time format.
- 4) The hour digits start flashing. Use the “SCAN+” & “SCAN-” buttons to set the hours accordingly.
- 5) Press the “ENTER / CLOCK / PRESET” button to confirm the hour.
- 6) Repeat step 4 and 5 to set the minute / date.

Setting of the alarm time (FM version)

The system must be in standby mode in order to set the alarm.

- 1) Press and hold the "VOL - / ALARM 1" button for 2 seconds to entry alarm set mode.
- 2) The hour digits start flashing. Use the "SCAN +" & "SCAN -" buttons to set the hour accordingly.
- 3) Press the "VOL - / ALARM 1" button to confirm the hour.
- 4) Repeat step 2 and 3 to set the minute.
- 5) Press the "SCAN +" or "SCAN -" button to select below 1, or 2 for wake-up function.

1 - BUZZ, 2 - SCAN(RADIO)

- 6) Press the "VOL - / ALARM 1" button to confirm.
- 7) Use the "SCAN +" & "SCAN -" buttons to set the Alarm volume.
- 8) Press the "VOL - / ALARM 1" button to confirm. The display will show "AL1".

To set the second alarm time, repeat each of the above steps with the "VOL. + / ALARM 2" button.

Setting of the alarm time (DAB version)

The system must be in standby mode in order to set the clock.

- 1) Activate alarm setting mode: Press and hold "VOLUME- / ALARM 1" button for 3 seconds.
- 2) The display will show "Alarm 1 Setup". Press ""VOLUME- / ALARM 1" button to confirm.
- 3) The hours of the currently set alarm time will start to flash.
- 4) Press "SCAN+" or "SCAN-" buttons to set the hour. Press "VOLUME- / ALARM 1" button to confirm.
The minute indicator starts blinking.
- 5) Press "SCAN+" or "SCAN-" buttons to set the minutes. Press "VOLUME- / ALARM 1" button to confirm.
- 6) Press "SCAN+" or "SCAN-" buttons to set the Duration. Press "VOLUME- / ALARM 1" button to confirm.
- 7) You can use the "SCAN+" or "SCAN-" buttons to choose one of the Alarm mode: BUZZER / DAB / FM.
Press "VOLUME- / ALARM 1" button to confirm.
- 8) You can use "SCAN+" or "SCAN-" buttons to choose the channel and press "VOLUME- / ALARM 1" button to confirm. (Only available in DAB & FM Alarm mode.) Radio stations must be stored before to allow you to select channel.
- 9) You can use the "SCAN+" or "SCAN-" buttons to choose one of the Alarm setting:
Daily / Weekdays / Weekends / Once
- 10) Press "VOLUME- / ALARM 1" button to confirm.
- 11) Press "SCAN+" or "SCAN-" buttons to set the Alarm volume. Press "VOLUME- / ALARM 1" button to confirm.

To set the second alarm time, repeat each of the above steps with the "VOLUME+ / ALARM 2" button.

Deactivate the alarm

Press "VOLUME- / ALARM 1" or "VOLUME+ / ALARM 2" button to turn off the alarm.

Snooze

Press "SNOOZE / DIMMER" button to suspend alarm sound for a few minutes. (FM version)

Press "MENU / SNOOZE / DIMMER" button to suspend alarm sound for a few minutes. (DAB version)

The alarm will start again after approx. 9 minutes.

Dimmer

NOTE: This function can be used in both "Standby Mode" and "Turned On Mode"

- 1) Press the "SNOOZE / DIMMER" button to select dimmer. (FM version)
- 2) Press and hold the "MENU / SNOOZE / DIMMER" button to select dimmer. (DAB version)

Dimmer has 3 steps (100% brightness -> 30% brightness -> 0% brightness)

Sleep (FM version)

NOTE: The system must be in "Radio mode" in order to set the sleep timer

- 1) Press the "SLEEP" button to enter.
- 2) Press the "SLEEP" button to set SLEEP time (120, 110, 100 ○○○ 10, 5, OFF)
- 3) To cancel SLEEP, follow above step 1 to 2 and set the SLEEP time to "OFF".

Sleep (DAB version)

NOTE: The system must be in "Radio mode" or "DAB mode" in order to set the sleep timer.

Press and hold the "INFO / SLEEP" button to enter the sleep function. Press "INFO / SLEEP" button shortly to adjust the sleep timer in 10 minutes steps from 120 minutes to 10 and 5 to OFF.

Listening to the FM Radio

- 1) Press the "STANDBY / MODE" button to turn on the device to listen the FM radio. (FM version)
- 2) Press the "STANDBY / FUNCTION" button, until "FM" is shown in the display. (DAB version)
 2. There are two options to search for and preset radio stations.

• Automatic scan for FM stations:

Press the "SCAN +" or "SCAN -" buttons for approx.2 seconds, the device will search to the previous or next radio station respectively.

• Manual scan for FM stations:

Briefly press the "SCAN +" & "SCAN -" buttons, until you have found the radio station which you are looking for.

Automatic preset station (FM version) :

- 1) Press and hold the "TIME SET/SCAN" button on unit for about 2-3 seconds to start the automatic preset process.
- 2) Display will show the memory sequence number and radio stations will be automatically preset into the sequence number (Note: Each sequence number means 1 preset station while during automatic preset process.)
- 3) Once all the stations were preset, press the "PRE +" button until you see memory sequence number.
- 4) Press the "SCAN +" or "SCAN -" buttons to search for the desired preset station.
- 5) Press "PRE +." button to confirm and listen to your desired radio stations.

Automatic preset station (DAB version) :

Press and hold the "SCAN / MODE" button for approx.3 seconds. The system scans the entire frequency band for radio stations. Any stations found will be preset from lowest to highest frequency.

Manual memory preset (FM version) :

- 1) Search for a station as described in "Automatic scan for FM stations" or "Manual scan for FM stations".
- 2) Press "TIME SET/SCAN" button to enter manual preset station setting.
- 3) Display will show "P01" flashing.
- 4) Press "SCAN +" or "SCAN -" buttons to choose preset station number.
- 5) Press "TIME SET/SCAN" button to confirm chosen preset station number.
- 6) Once the stations were preset, press the "PRE +" button until you see memory sequence number.

- 7) Press the "SCAN +" & "SCAN -" buttons to search for the desired preset station.
- 8) Press "PRE +" button to confirm and listen to your desired radio stations.

Manual memory preset (DAB version)

- 1) Use the Automatic scan or Manual scan, until you have found the radio station which you are looking for.
- 2) Press "SCAN / MODE" button.
- 3) Press "SCAN+" or "SCAN-" button to choose the preset station number.
- 4) Press "ENTER / CLOCK / PRESET" button to confirm chosen preset station number.
- 5) Once the stations were preset, Press and hold "ENTER / CLOCK / PRESET" button.
- 6) Press "SCAN+" or "SCAN-" button to search for the desired preset station.
- 7) Press "ENTER / CLOCK / PRESET" button to confirm and listen to your desired radio stations.

FM Menu (DAB version only)

In FM mode, press the "MENU / SNOOZE / DIMMER" button to enter the FM menu. Press "SCAN+" or "SCAN-" buttons to choose the following FM menus and confirm with "ENTER / CLOCK / PRESET" button:

- Scan setting: Select the desired option for automatic station search.
- All stations: Search for all stations that can be received. In this case, station search also stops for weak stations.
- Strong stations only: Only clear stations are searched.
- System
- Time

You can use the "SCAN+" or "SCAN-" button to select the desired sub-menu and confirm with "ENTER / CLOCK / PRESET" button.

<Set Time/Date> manual time and date setting

<Auto update> Choice of FM Update, DAB Update, Any or No Update

<Set 12/24 hour> Choice of 12 or 24 hour format

<Set date format> Choice of DD-MM-YYYY or MM-DD-YYYY

- Language

You can use the "SCAN+" or "SCAN-" button to select the language and confirm with "ENTER / CLOCK / PRESET" button.

- Factory Reset

Select an options with "SCAN+" or "SCAN-" button. Press "ENTER / CLOCK / PRESET" button to confirm.

- SW version

You can see the current SW version of the unit.

Listening to the DAB (DAB version only)

Select the DAB mode with the "STANDBY / FUNCTION" button, until "DAB" is shown in the display.

The radio will automatically do a full scan of DAB+ stations. The list of stations is then stored, eliminating the need for another full scan when the radio is turned on next time. When the scan is complete, the stations are stored in alphabetical order. The first available station will be played back.

NOTE: If there is no DAB+ reception at any time, change the position of the unit or adjust the antenna. Press and hold the "SCAN / MODE" button for approx. 3 seconds to start a new search.

You can select the next or the previous station by using the "SCAN +" & "SCAN -" buttons.

Confirm your selection with the "ENTER / CLOCK / PRESET" button.

DAB Menu

Press the "MENU / SNOOZE / DIMMER" button to select the DAB radio menu. Press "SCAN+" or "SCAN-" buttons to choose the following DAB menus and confirm with "ENTER / CLOCK / PRESET" button:

- Full scan

The radio will automatically perform a full scan of DAB+ stations.

- Manual tune

Select a frequency with "SCAN+" or "SCAN-" button. Press "ENTER / CLOCK / PRESET" button to confirm.

- DRC

Dynamic Range Control removes or adds the degree of adaptation, required for the differences in dynamic range between stations.

Select an options with "SCAN+" or "SCAN-" button. Press "ENTER / CLOCK / PRESET" button to confirm.

Following options are available on the display:

- DRC high: DRC turned on; default setting recommended for noisy environments.
- DRC low: DRC is set to half the normal level.
- DRC off: DRC is turned off.
- TA (Traffic announcement)

Traffic information can be received manually or automatically with the TA function.

Select an options with "SCAN+" or "SCAN-" button. Press "ENTER / CLOCK / PRESET" button to confirm.

- Prune

It may be that you can no longer receive some stations after a station scan or change of location. With this function you can delete these stations from the reception list. Select "YES" and confirm with the "ENTER / CLOCK / PRESET" button.

- System
- Time

You can use the "SCAN+" or "SCAN-" button to select the desired sub-menu and confirm with "ENTER / CLOCK / PRESET" button.

<Set Time/Date> manual time and date setting

<Auto update> Choice of FM Update, DAB Update, Any or No Update

<Set 12/24 hour> Choice of 12 or 24 hour format

<Set date format> Choice of DD-MM-YYYY or MM-DD-YYYY

- Language

You can use the "SCAN+" or "SCAN-" button to select the language and confirm with "ENTER / CLOCK / PRESET" button.

- Factory Reset

Select an options with "SCAN+" or "SCAN-" button. Press "ENTER / CLOCK / PRESET" button to confirm.

- SW version

You can see the current SW version of the unit.

Info display (DAB version only)

Press the "INFO / SLEEP" button to show the DAB information.

Charge Your Phone

You can charge your phone via USB charger slot.

- 1) Connect an external device via a USB cable(cable not included) to the USB charging port on the back of the device for charging.
- 2) The charge state is indicated in your external device as usual.

Remarks:

- THOMSON is a trademark of TECHNICOLOR SA or its affiliates used under license to Bigben Interactive.
- You can find the information on the plate located at the back of the unit.

DECLARATION OF CONFORMITY

The undersigned, Bigben Interactive declares that the radio equipment of the CR80 FM DAB complies with the 2014/53/EU directive.

The complete text is available at <https://www.bigben-interactive.co.uk/support/>

Manufactured by BIGBEN INTERACTIVE

396, Rue de la Voyette

CRT2 - FRETIN

CS 90414

59814 LESQUIN Cedex - France

www.bigben.eu

Made in China

Email: support.thomson@bigben.fr



Fabricant : Bigben Interactive FRANCE

396, Rue de la Voyette, C.R.T. 2, Fretin,

CS90414 - 59814 Lesquin Cedex, France

Bigben Interactive DEUTSCHLAND GmbH

Walter Gropius Str. 28, 50126 Bergheim, Deutschland

Bigben Interactive Belgium s.a./n.v.

Waterloo Office Park / Bâtiment H

Drève Richelle 161 bte 15 1410 Waterloo, Belgium

Bigben Interactive NEDERLAND b.v.

's-Gravelandseweg 80, 1217 EW Hilversum, Nederland

Bigben Interactive SPAIN S.L.

C/ Musgo 5, 2ª planta, 28023 Madrid, Spain

Bigben Interactive ITALIA s.r.l

Corso Sempione 221, 20025 Legnano - MI, Italia

FABRIQUÉ EN CHINE / MADE IN CHINA

HOTLINE

FRANCE, du lundi au vendredi (sauf jours fériés) :

9h00-19h00 ou support.thomson@bigben.fr

N°Cristal 09 69 32 59 62

APPEL NON SURTAXE

DEUTSCHLAND, Montag bis Freitag von

09:00 bis 18:00 Uhr (außer an Feiertagen)

Tel.: 02271-9047997

Mail: support@bigben-interactive.de

BELGIQUE, customerservice@bigben-interactive.be

NEDERLAND, customerservice@bigben-interactive.nl

ESPAÑA, sat@bigbenespana.es

ITALIA, support@bigbeninteractive.it

www.bigben.eu

THOMSON

ES

Radio reloj FM con carga USB (CR80)

Radio reloj DAB FM con carga USB (CR80DAB)



INSTRUCCIONES DE FUNCIONAMIENTO

LE ROGAMOS QUE LEA ÍNTEGRAMENTE EL MANUAL DE USUARIO ANTES DE UTILIZAR EL EQUIPO Y QUE CONSERVE ESTE FOLLETO PARA PODER CONSULTARLO EN EL FUTURO.

Contenido

Contenido	1	Ajuste del reloj (versión FM)	6
Primeros pasos	1	Ajuste del reloj (versión DAB)	6
Medidas de seguridad y advertencias	1	Ajuste de la hora de la alarma (versión FM)	6
Cuidado del producto	2	Ajuste de la hora de la alarma (versión DAB)	6
Cuidado del medioambiente	2	Desactivar la alarma	7
Contenido del embalaje	3	Repetición de la alarma	7
Descripción de las partes (VERSIÓN FM)	4	Atenuar	7
Descripción de las partes (VERSIÓN DAB)	4	Dormir (Versión FM)	7
Alimentación eléctrica	5	Dormir (Versión DAB)	7
Poner en marcha el aparato / Introducción (versión FM)	5	Cómo escuchar la radio FM	8
Poner en marcha el aparato / Introducción (versión DAB)	5	Escuchar DAB (solo la versión DAB)	9
Alimentación eléctrica	6	Mostrar información (solo versión DAB)	10
		Cargar el teléfono	10
		Nota	11

Primeros pasos

- Saque el aparato del embalaje.
- Retire todo el material de embalaje del producto.
- Coloque el material de embalaje dentro de la caja y deséchelo todo de forma segura.

Medidas de seguridad y advertencias

Lea y entienda las instrucciones antes de usar este producto. Si el producto resultara dañado por incumplimiento de las instrucciones, la garantía quedaría anulada.

Seguridad

Advertencia

- No abra nunca la carcasa de este aparato.
- No lubrique nunca ninguna de las piezas de este aparato.
- No coloque nunca este aparato sobre otros equipos eléctricos.
- Mantenga este aparato alejado de la luz directa del sol o de fuentes de calor.
- No mire nunca directamente al rayo láser ubicado dentro del aparato.
- Compruebe que el cable, el enchufe o el adaptador para desconectar este aparato de la toma de corriente son fácilmente accesibles.
- Deje una distancia mínima de 10 cm alrededor del aparato para que haya suficiente ventilación.
- La ventilación no debe obstaculizarse cubriendo los orificios de ventilación con objetos como periódicos, manteles, cortinas, etc.
- No deben colocarse sobre el aparato llamas abiertas, como velas encendidas.
- Deberán tenerse en cuenta los aspectos medioambientales al eliminar las pilas.
- El aparato está diseñado para usarse en climas moderados.



- 1) Lea estas instrucciones.
- 2) Conserve estas instrucciones.
- 3) Preste atención a todas las advertencias.
- 4) Siga todas las instrucciones.
- 5) No use este aparato cerca del agua.
- 6) Limpie el aparato solo con un paño seco.
- 7) No bloquee las ranuras de ventilación. Instale el aparato de acuerdo a las instrucciones del fabricante.
- 8) No instale el aparato cerca de fuentes de calor, tales como radiadores, calentadores, cocinas o cualquier otro aparato (incluso amplificadores) que produzca calor.

- 9) Coloque el cable de alimentación de forma que no se pueda pisar o pinzar, especialmente a la altura de los enchufes, tomas de corriente y otros puntos de salida del aparato.
- 10) Use solo complementos/accesorios recomendados por el fabricante.
- 11) Desenchufe el aparato cuando haya tormentas eléctricas o si no va a utilizarse durante largos periodos de tiempo.
- 12) El aparato debe ser reparado siempre por personal autorizado. Lleve el aparato a reparar si alguno de los siguientes elementos han sufrido daños: cuando el cable de alimentación o el enchufe están deteriorados, si le ha caído líquido o algún objeto se ha introducido en su interior, si ha quedado expuesto a la lluvia o a la humedad, si no funciona con normalidad o se ha caído al suelo.
- 13) No exponga el aparato a goteos o salpicaduras de líquidos.
- 14) No coloque ningún tipo de objeto que pueda presentar un peligro sobre el aparato (por ejemplo: recipientes con líquidos o velas encendidas).
- 15) Si se utiliza como dispositivo de desconexión el enchufe de conexión a la red eléctrica (o adaptador CA/CC) o un acoplador de aparatos, deberá poder accederse fácilmente al mismo en todo momento.
- 16) Compruebe que haya siempre suficiente espacio libre alrededor del aparato para su ventilación.
- 17) Las pilas (pack de pilas o pilas instaladas) no deben estar expuestas al calor excesivo, a la luz del sol, al fuego o similares
- 18) La placa identificativa está situada en la parte de abajo del aparato.
- 19) No duerma con el producto.
El producto debe estar a una distancia mínima de 20 cm del cuerpo humano durante su funcionamiento.

Cuidado del producto

- 1) Desenchufe siempre el aparato cuando no esté usándolo y antes de limpiarlo.
- 2) No reproduzca música a un nivel de volumen excesivo ya que puede dañarse el oído o el aparato.
- 3) No use este aparato en lugares mojados o húmedos.
- 4) Desenchufe siempre el aparato de la toma de corriente antes de limpiarlo. Limpie el aparato con un paño suave, húmedo y sin fibras. No use productos de limpieza abrasivos o ásperos.

Cuidado del medioambiente



Este producto está diseñado y fabricado con materiales y componentes de alta calidad que pueden reciclarse o reutilizarse.



Quando el producto posee el símbolo de un contenedor con ruedas tachado significa que se encuentra conforme con la Directiva europea 2002/96/CE. Infórmese sobre el sistema local de recolección separado de productos eléctricos y electrónicos. Siga la normativa local y no deseche los productos usados junto con los residuos domésticos. Una eliminación correcta de este producto ayuda a evitar las consecuencias negativas para el medioambiente y la salud humana.



El símbolo del rayo terminado en punta de flecha dentro de un triángulo indica la presencia de tensión peligrosa no aislada dentro de la carcasa del producto, que podría ser de magnitud suficiente para suponer un riesgo de electrocución para las personas.



El signo de exclamación dentro de un triángulo indica la presencia de instrucciones importantes para el manejo y el mantenimiento (reparación) en la documentación que se adjunta al aparato.



Contenido del embalaje

Compruebe e identifique el contenido del embalaje:

- Aparato principal
- Cable de carga USB
- Manual de instrucciones

Tipo	Especificaciones	Tipo	Especificaciones
Altavoz	2.5" (3W)	Tiempo de carga	N/A
Potencia pico del altavoz	N/A	Tiempo de reproducción	N/A
Potencia RMS	0.5W	Versión de Bluetooth	N/A
Consumo eléctrico	0.21W (luces apagadas)/ 7.5W (luces encendidas)	Frecuencia de Bluetooth	N/A
Potencia de entrada	N/A	Frecuencia del altavoz	80 Hz-20 kHz
Impedancia del altavoz	8Ω	Entrada	CC 5 V
Relación señal/ruido	80dB	Controlador	2.5" altavoz 8 ohmios
Tipo de batería	N/A	Distancia de transmisión	N/A
Salida (V,A)	5.0V, 1.5A	Dimensiones	246 x 138 x 126 mm

Descripción de las partes (VERSIÓN FM)

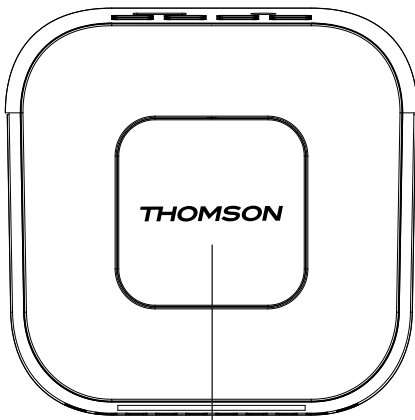
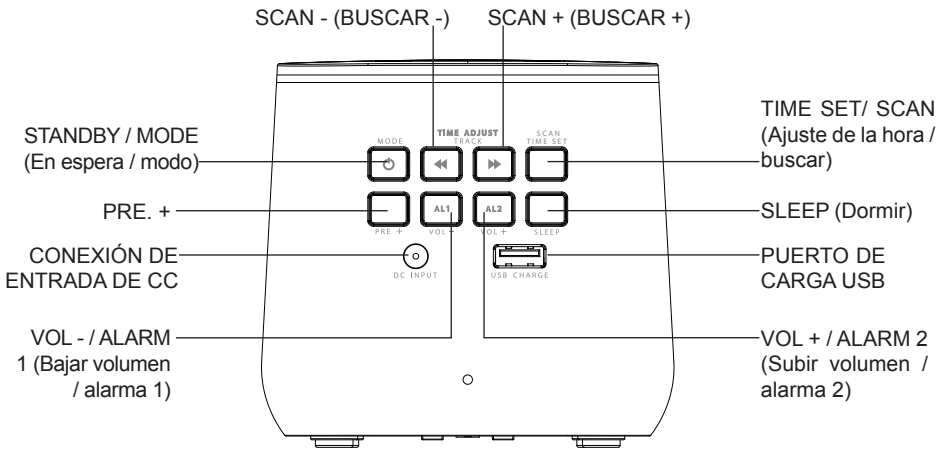

SNOOZE / DIMMER
(Repetición de la alarma / atenuar)

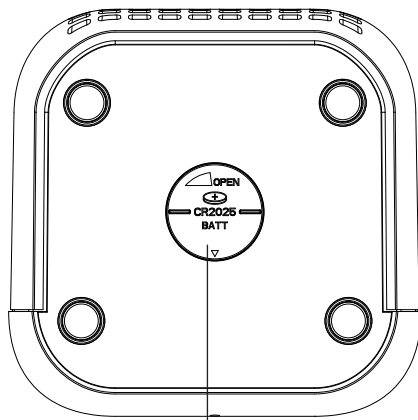

TAPA DE LAS PILAS DE RESPALDO

Descripción de las partes (VERSIÓN DAB)

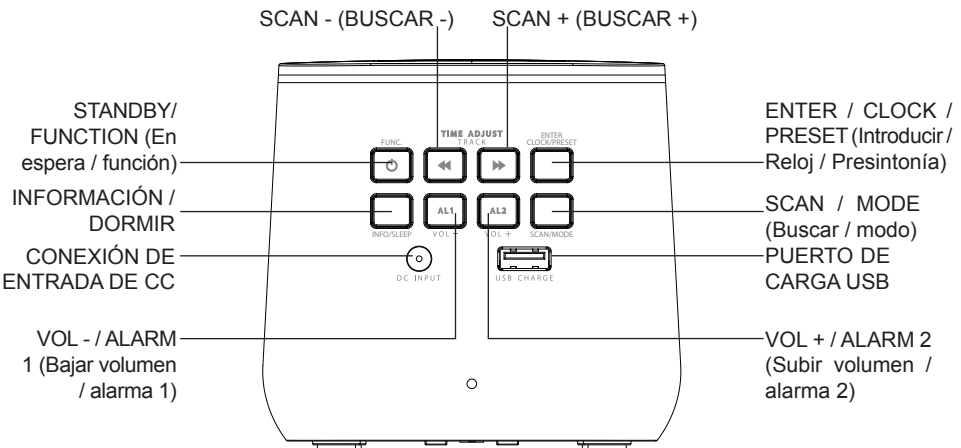

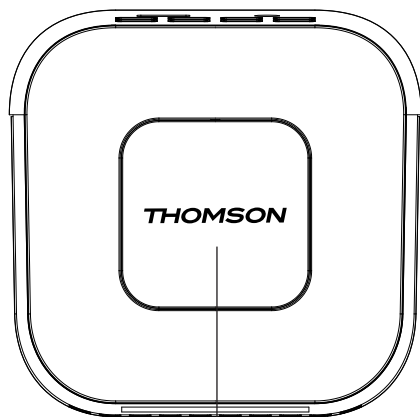

MENU / SNOOZE / DIMMER
(Menú / repetición de la alarma / atenuar)

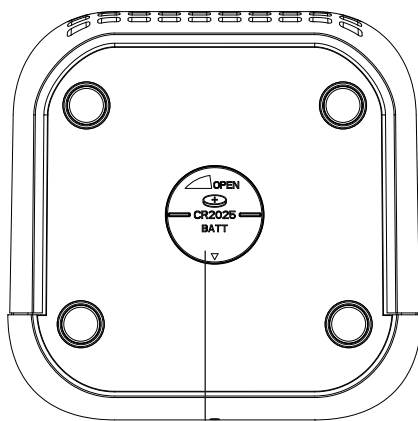

TAPA DE LAS PILAS DE RESPALDO

Alimentación eléctrica

PRECAUCIÓN

- ¡Riesgo de dañar el producto! Compruebe que el voltaje de la toma de corriente se corresponde con el voltaje indicado en la etiqueta ubicada en la parte posterior del aparato.
- ¡Riesgo de descargas eléctricas! Al desenchufar el cable de alimentación de la toma de corriente tire siempre del enchufe. No tire nunca del cable.
- Antes de conectar el cable de alimentación a la toma de corriente, compruebe que ha completado todas las demás conexiones.

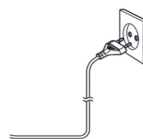

Cuando el aparato se alimente con CA...

Coloque el aparato en la ubicación deseada y extienda el cable de alimentación. Inserte el cable en la toma de corriente y encienda el aparato si fuera aplicable.

Alimentación por pilas:

Asegúrese de instalar las pilas observando la polaridad correcta para así evitar que se produzcan daños en el aparato. Retire siempre las pilas del aparato si no va a utilizarlo durante periodos prolongados, ya que, de lo contrario, podrían producirse fugas de ácido que acabarían dañándolo.

Utilice siempre pilas de un mismo tipo. Nunca mezcle entre sí pilas de diferentes tipos.

No deseche las pilas arrojándolas al fuego ni las deje expuestas a la luz solar directa o fuentes de calor por el estilo.

Si el ácido que contienen las pilas llegara a entrar en contacto con los ojos o la piel, enjuague minuciosamente e inmediatamente la zona afectada con agua limpia y consulte a un médico.



Tenga en cuenta la información siguiente: utilice solo las fuentes de alimentación que se indican abajo.

Poner en marcha el aparato / Introducción (versión FM)

- Quite la lámina protectora de la pantalla si todavía está puesta.
- Pulse el botón «STANDBY / MODE» para encender el aparato.
- Pulse de nuevo el botón «STANDBY / MODE» para pasar al modo de espera.

Poner en marcha el aparato / Introducción (versión DAB)

- Quite la lámina protectora de la pantalla si todavía está puesta.
- Pulse el botón «STANDBY / FUNCTION» para encender el aparato.
- Pulse el botón «STANDBY / FUNCTION» durante 3 segundos aprox. para cambiar al modo de espera.

Alimentación eléctrica

Enchufe el conector de CC en la parte trasera de la radio reloj. A continuación, enchufe el adaptador de CA/CC a una toma de corriente CA estándar.

Pila de respaldo (no incluida)

- 1) Abra la tapa del compartimento de la pila en la parte de abajo. Gire la tapa del compartimento de la pila en la dirección «OPEN» (abierto).
- 2) Introduzca una pila de botón del tipo CR 2025. Asegúrese de colocarla con la polaridad correcta (ver la tapa del compartimento de la pila).
- 3) Vuelva a cerrar la tapa del compartimento de la pila.

Nota: la pila de respaldo sirve para mantener la hora del reloj en caso de fallo de corriente temporal.

Ajuste del reloj (versión FM)

El sistema debe estar en el modo de espera para poder ajustar el reloj.

- 1) Mantenga pulsado el botón TIME SET / MODE» durante 2 segundos aproximadamente.
- 2) Los dígitos de las horas empiezan a parpadear. Utilice los botones SCAN +» y «SCAN -» para ajustar las horas adecuadamente.
- 3) Pulse el botón «TIME SET / SCAN» para confirmar las horas.
- 4) Repita los pasos 2 y 3 para ajustar los minutos.

Ajuste del reloj (versión DAB)

El sistema debe estar en el modo de espera para poder ajustar el reloj.

- 1) Mantenga pulsado el botón «ENTER / CLOCK / PRESET» durante 2 segundos aproximadamente.
- 2) Utilice los botones «SCAN +» y «SCAN -» para ajustar el formato de «12 / 24 h».
- 3) Pulse el botón «ENTER / CLOCK / PRESET» para confirmar el formato de la hora.
- 4) Los dígitos de las horas empiezan a parpadear. Utilice los botones «SCAN +» y «SCAN -» para ajustar las horas adecuadamente.
- 5) Pulse el botón «ENTER / CLOCK / PRESET» para confirmar las horas.
- 6) Repita los pasos 4 y 5 para ajustar los minutos y la fecha.

Ajuste de la hora de la alarma (versión FM)

El sistema debe estar en el modo de espera para poder ajustar la alarma.

- 1) Mantenga pulsado el botón «VOL - / ALARM 1» durante 2 segundos para acceder al modo de ajuste de la alarma.
- 2) Los dígitos de las horas empiezan a parpadear. Utilice los botones «SCAN +» y «SCAN -» para ajustar las horas adecuadamente.
- 3) Pulse el botón «VOL - / ALARM 1» para confirmar las horas.
- 4) Repita los pasos 2 y 3 para ajustar los minutos.
- 5) Pulse los botones SCAN +» o «SCAN -» para seleccionar 1 o 2 para la función del despertador.
1 - BUZZ (timbre), 2 - SCAN(RADIO) (Buscar-Radio)
- 6) Pulse el botón «VOL - / ALARM 1» para confirmar.
- 7) Utilice los botones «SCAN +» o «SCAN -» para ajustar el volumen de la alarma.
- 8) Pulse el botón «VOL - / ALARM 1» para confirmar. En la pantalla se indica «AL1».

Para ajustar la hora de la segunda alarma, repita todos los pasos anteriores con el botón «VOL + / ALARM 2».

Ajuste de la hora de la alarma (versión DAB)

El sistema debe estar en el modo de espera para poder ajustar el reloj.

- 1) Activar el modo de ajuste de la alarma: mantenga pulsado el botón «VOL - / ALARM 1» durante 3 segundos.
- 2) En la pantalla se indica «Alarm 1 Setup» (Ajuste de la alarma 1). Pulse el botón «VOL - / ALARM 1» para confirmar.

- 3) Las horas de la alarma actual empezarán a parpadear.
- 4) Pulse los botones «SCAN +» o «SCAN -» para ajustar las horas. Pulse el botón «VOL - / ALARM 1» para confirmar.
El indicador de los minutos empezará a parpadear.
- 5) Pulse los botones «SCAN +» o «SCAN -» para ajustar los minutos. Pulse el botón «VOL - / ALARM 1» para confirmar.
- 6) Pulse los botones «SCAN +» o «SCAN -» para ajustar la duración. Pulse el botón «VOL - / ALARM 1» para confirmar.
- 7) Puede usar los botones «SCAN +» o «SCAN -» para seleccionar uno de los modos de alarma: BUZZER (TIMBRE) / DAB / FM.
Pulse el botón «VOL - / ALARM 1» para confirmar.
- 8) Puede utilizar los botones «SCAN +» o «SCAN -» para seleccionar el canal y pulsar el botón «VOL - / ALARM 1» para confirmar. (Disponible solo en el modo de alarma DAB y FM). Es necesario guardar primero las emisoras de radio para poder seleccionar el canal.
- 9) Puede usar los botones «SCAN +» o «SCAN -» para seleccionar uno de los ajustes de la alarma: «Daily» (todos los días) / «Weekdays» (de lunes a viernes) / «Weekends» (fines de semana) / «Once» (una sola vez)
- 10) Pulse el botón «VOL - / ALARM 1» para confirmar.
- 11) Pulse los botones «SCAN+» o «SCAN-» para ajustar el volumen de la alarma. Pulse el botón «VOL - / ALARM 1» para confirmar.

Para ajustar la hora de la segunda alarma, repita todos los pasos anteriores con el botón «VOL + / ALARM 2».

Desactivar la alarma

Pulse los botones «VOL - / ALARM 1» o «VOL + / ALARM 2» para apagar la alarma.

Repetición de la alarma

Pulse el botón «SNOOZE / DIMMER» para suspender el sonido de la alarma durante algunos minutos. (Versión FM)

Pulse el botón «MENU / SNOOZE / DIMMER» para suspender el sonido de la alarma durante algunos minutos. (Versión DAB)

La alarma comenzará de nuevo al cano de aprox. 9 minutos.

Atenuar

Nota: esta función se puede usar tanto en el modo de espera como en el modo encendido.

- 1) Pulse el botón «SNOOZE / DIMMER» para seleccionar la función de atenuación. (Versión FM)
- 2) Mantenga pulsado del botón «MENU / SNOOZE / DIMMER» para seleccionar la función de atenuación. (Versión DAB)

La atenuación tiene 3 niveles (100 % de brillo -> 30 % de brillo -> 0 % de brillo)

Dormir (Versión FM)

Nota: el sistema debe estar en el modo de radio para poder ajustar el temporizador del modo dormir.

- 1) Pulse el botón «SLEEP» para acceder.
- 2) Pulse el botón «SLEEP» para ajustar el temporizador del modo dormir (120, 110, 100 o 10, 5, «OFF» (apagado))
- 3) Para cancelar el modo Dormir, siga los pasos 1 y 2 anteriores y ajuste el temporizador del modo dormir a «OFF» (apagado).

Dormir (Versión DAB)

NOTA: el sistema debe estar en el modo de radio para poder ajustar el temporizador del modo dormir.

Mantenga pulsado el botón «INFO / SLEEP» para acceder al modo dormir. Pulse brevemente el botón

«INFO / SLEEP» para ajustar el temporizador a intervalos de 10 minutos, desde 120 minutos a 10 y 5 para apagar.

Cómo escuchar la radio FM

- 1) Pulse el botón «STANDBY / MODE» para encender el aparato y escuchar la radio FM. (Versión FM)
- 2) Pulse el botón «STANDBY / FUNCTION» hasta que en la pantalla se indique «FM». (Versión DAB)
 2. Hay dos opciones para buscar y presintonizar emisoras de radio.

• Búsqueda automática de emisoras de FM:

Pulse los botones «SCAN +» o «SCAN -» durante aprox. 2 segundos. El aparato buscará la emisora anterior o la siguiente, respectivamente.

• Búsqueda manual de emisoras de FM:

Pulse brevemente los botones «SCAN +» y «SCAN -» hasta que encuentre la emisora de radio que está buscando.

Presintonización automática de emisoras (versión FM):

- 1) Mantenga pulsado el botón «TIME SET / SCAN» de la unidad durante aproximadamente 2 o 3 segundos para iniciar el proceso de presintonización automática.
- 2) En la pantalla se mostrará el número consecutivo de la memoria y las emisoras de radio se presintonizarán automáticamente en el número consecutivo (nota: cada número consecutivo representa 1 estación presintonizada durante el proceso de presintonización automática).
- 3) Cuando estén presintonizadas todas las emisoras, pulse el botón «PRE +» hasta que vea el número consecutivo en la memoria.
- 4) Pulse los botones «SCAN +» o «SCAN -» para buscar la emisora presintonizada que desee.
- 5) Pulse el botón «PRE +» para confirmar y escuchar las emisoras de radio que desee.

Presintonización automática de emisoras (versión DAB):

Mantenga pulsado el botón «SCAN / MODE» durante 3 segundos aproximadamente. El sistema rastrea toda la banda de frecuencias en busca de emisoras de radio. Todas las emisoras que se encuentren se presintonizan desde la frecuencia más baja hasta la más alta.

Memoria de presintonización manual (versión FM):

- 1) Busque una emisora como se explica en el apartado «Búsqueda automática de emisoras de FM» o «Búsqueda manual de emisoras de FM».
- 2) Pulse el botón «TIME SET / SCAN» para acceder al ajuste de la presintonización manual de emisoras.
- 3) En la pantalla parpadeará «P01».
- 4) Pulse los botones «SCAN+» o «SCAN-» para seleccionar el número de la emisora presintonizada.
- 5) Pulse el botón «TIME SET / SCAN» para confirmar el número seleccionado de la emisora presintonizada.
- 6) Cuando estén presintonizadas las emisoras, pulse el botón «PRE +» hasta que vea el número consecutivo en la memoria.
- 7) Pulse los botones «SCAN +» y «SCAN -» para buscar la emisora presintonizada que desee.
- 8) Pulse el botón «PRE +» para confirmar y escuchar las emisoras de radio que desee.

Memoria de presintonización manual (versión DAB):

- 1) Utilice las funciones de búsqueda automática o búsqueda manual hasta que encuentre la emisora de radio que está buscando.
- 2) Pulse el botón «SCAN / MODE».
- 3) Pulse los botones «SCAN+» o «SCAN-» para seleccionar el número de la emisora presintonizada.
- 4) Pulse el botón «ENTER / CLOCK / PRESET» para confirmar el número seleccionado de la emisora presintonizada.
- 5) Cuando todas las emisoras estén presintonizadas, mantenga pulsado el botón «ENTER / CLOCK / PRESET».
- 6) Pulse los botones «SCAN +» o «SCAN -» para buscar la emisora presintonizada que desee.
- 7) Pulse el botón «ENTER / CLOCK / PRESET» para confirmar y escuchar las emisoras de radio que desee.

Menú FM (solo versión DAB)

En el modo FM, pulse el botón «MENU / SNOOZE / DIMMER» para entrar en el menú FM. Pulse los botones «SCAN+» o «SCAN-» para seleccionar los siguientes menús FM y confirme con el botón «ENTER / CLOCK / PRESET»:

- Ajuste de búsqueda: seleccione la opción que desee para la búsqueda automática de emisoras.
- Todas las emisoras: busca todas las emisoras que se pueden recibir. En este caso, la búsqueda de emisoras se para también en las emisoras con recepción débil.
- Solo emisoras fuertes: solo se buscan las emisoras que se reciben claramente.
- Sistema
- Hora

Puede usar los botones «SCAN +» o «SCAN -» para seleccionar el submenú que desee y confirmar con «ENTER / CLOCK / PRESET».

<Set Time/Date> Ajuste manual de la hora y la fecha

<Auto update> Selección de actualización de FM, actualización de DAB, todas o ninguna actualización

<Set 12/24 hour> Selección del formato de 12 o 24 horas

<Set date format> Selección de DD-MM-AAAA o MM-DD-AAAA

- Idioma

Puede usar los botones «SCAN +» o «SCAN -» para seleccionar el idioma y confirmar con el botón «ENTER / CLOCK / PRESET».

- Restablecer ajuste de fábrica

Seleccione una opción con los botones «SCAN+» o «SCAN-». Pulse el botón «ENTER / CLOCK / PRESET» para confirmar.

- Versión de software

Puede ver la versión de software actual del aparato.

Escuchar DAB (solo la versión DAB)

Seleccione el modo DAB con el botón «STANDBY / FUNCTION» hasta que en la pantalla se indique «DAB».

La radio realizará automáticamente una búsqueda completa de emisoras DAB+. A continuación se guarda la lista de emisoras, por lo que no será necesario hacer otra búsqueda completa la próxima vez que se encienda la radio. Una vez finalizada la búsqueda, las emisoras se guardan por orden alfabético. Se reproducirá la primera emisora disponible.

NOTA: Si en algún momento no hay recepción de DAB+, cambie la posición del aparato o ajuste la antena. Mantenga pulsado el botón «SCAN / MODE» durante aproximadamente 3 segundos para iniciar una nueva búsqueda.

Puede seleccionar la emisora siguiente o la anterior con los botones «SCAN +» y «SCAN -».

Confirme la selección con el botón «ENTER / CLOCK / PRESET».

Menú DAB

Pulse el botón «MENU / SNOOZE / DIMMER» para seleccionar el menú de la radio DAB. Pulse los botones «SCAN+» o «SCAN-» para seleccionar los siguientes menús DAB y confirme con el botón «ENTER / CLOCK / PRESET»:

- Búsqueda completa

La radio realizará automáticamente una búsqueda completa de emisoras DAB+.

- Sintonización manual

Seleccione una frecuencia con los botones «SCAN+» o «SCAN-». Pulse el botón «ENTER / CLOCK / PRESET» para confirmar.

- DRC

El «Dynamic Range Control» (control de rango dinámico) elimina o añade el grado de adaptación necesario para las diferencias

en el rango dinámico entre emisoras.

Seleccione una opción con los botones «SCAN+» o «SCAN-». Pulse el botón «ENTER / CLOCK /

PRESET» para confirmar.

En la pantalla están disponibles las opciones siguientes:

- DRC alto: DRC encendido; ajuste predeterminado recomendado para entornos ruidosos.
- DRC bajo: el DRC está ajustado a la mitad del nivel normal.
- DRC apagado: el DRC está apagado.
- TA (Aviso de tráfico)

La información del tráfico se puede recibir manual o automáticamente con la función TA.

Seleccione una opción con los botones «SCAN+» o «SCAN-». Pulse el botón «ENTER / CLOCK / PRESET» para confirmar.

- Prune

Es posible que ya no pueda recibir emisoras después de una búsqueda o de un cambio de ubicación. Con esta función puede borrar esas emisoras de la lista de recepción. Seleccione «YES» (SI) y confirme con el botón «ENTER / CLOCK / PRESET».

- Sistema
- Hora

Puede usar los botones «SCAN +» o «SCAN -» para seleccionar el submenú que desee y confirmar con «ENTER / CLOCK / PRESET».

<Set Time/Date> Ajuste manual de la hora y la fecha

<Auto update> Selección de actualización de FM, actualización de DAB, todas o ninguna actualización

<Set 12/24 hour> Selección del formato de 12 o 24 horas

<Set date format> Selección de DD-MM-AAAA o MM-DD-AAAA

- Idioma

Puede usar los botones «SCAN +» o «SCAN -» para seleccionar el idioma y confirmar con el botón «ENTER / CLOCK / PRESET».

- Restablecer ajuste de fábrica

Seleccione una opción con los botones «SCAN+» o «SCAN-». Pulse el botón «ENTER / CLOCK / PRESET» para confirmar.

- Versión de software

Puede ver la versión de software actual del aparato.

Mostrar información (solo versión DAB)

Pulse el botón «INFO / SLEEP» para visualizar la información de DAB.

Cargar el teléfono

Puede cargar un teléfono con la conexión USB.

- 1) Para cargar un dispositivo externo, conéctelo a través de un cable USB cable (cable no incluido) al puerto de carga USB situado en la parte trasera del aparato.
- 2) El nivel de carga se indica en el dispositivo externo del modo habitual.

Nota:

- THOMSON es una marca comercial de TECHNICOLOR SA o sus afiliados usada por Bigben Interactive bajo licencia.
- Encontrará esta información en la placa de especificaciones técnicas situadas en la parte posterior del aparato.

DECLARACIÓN UE DE CONFORMIDAD SIMPLIFICADA

Yo, el abajo firmante, Bigben Interactive declaro que el equipo radioeléctrico del tipo CR80 FM DAB cumple con la directiva 2014/53/UE.

El texto completo de la Declaración UE de conformidad está disponible en la dirección Internet siguiente: <https://www.bigbeninteractive.es/asistencia-tecnica/>

Fabricado por BIGBEN INTERACTIVE

396, Rue de la Voyette

CRT2 - FRETIN

CS 90414

59814 LESQUIN Cedex - Francia

www.bigben.eu

Fabricado en China

Email: support.thomson@bigben.fr



Fabricant : Bigben Interactive FRANCE

396, Rue de la Voyette, C.R.T. 2, Fretin,
CS90414 - 59814 Lesquin Cedex, France

Bigben Interactive DEUTSCHLAND GmbH

Walter Gropius Str. 28, 50126 Bergheim, Deutschland

Bigben Interactive Belgium s.a./n.v.

Waterloo Office Park / Bâtiment H
Drève Richelle 161 bte 15 1410 Waterloo, Belgium

Bigben Interactive NEDERLAND b.v.

's-Gravelandseweg 80, 1217 EW Hilversum, Nederland

Bigben Interactive SPAIN S.L.

C/ Musgo 5, 2ª planta, 28023 Madrid, Spain

Bigben Interactive ITALIA s.r.l

Corso Sempione 221, 20025 Legnano - MI, Italia

FABRIQUÉ EN CHINE / MADE IN CHINA

HOTLINE

FRANCE, du lundi au vendredi (sauf jours fériés) :
9h00-19h00 ou support.thomson@bigben.fr

N°Cristal 09 69 32 59 62

APPEL NON SURTAXE

DEUTSCHLAND, Montag bis Freitag von

09:00 bis 18:00 Uhr (außer an Feiertagen)

Tel.: 02271-9047997

Mail: support@bigben-interactive.de

BELGIQUE, customerservice@bigben-interactive.be

NEDERLAND, customerservice@bigben-interactive.nl

ESPAÑA, sat@bigbenespana.es

ITALIA, support@bigbeninteractive.it

www.bigben.eu

THOMSON

IT

Radiosveglia FM con caricabatteria USB (CR80)

Radiosveglia DAB/FM con caricabatteria USB (CR80DAB)



ISTRUZIONI D'USO

PRIMA DI UTILIZZARE L'APPARECCHIO, LEGGERE PER INTERO IL PRESENTE MANUALE E CONSERVARLO PER CONSULTAZIONI FUTURE.

Indice

Indice	1	Impostazione dell'orologio (versione DAB)	6
Operazioni preliminari	1	Impostazione della sveglia (versione FM)	6
Avvertenze di sicurezza ed altre informazioni	1	Impostazione della sveglia (versione DAB)	6
Manutenzione del prodotto	2	Disattivazione della sveglia	7
Protezione dell'ambiente	2	Posticipo della sveglia	7
Contenuto della confezione	3	Luminosità del display	7
Descrizione delle parti (VERSIONE FM)	4	Spegnimento automatico (versione FM).	7
Descrizione delle parti (VERSIONE DAB)	4	Spegnimento automatico (versione DAB).	8
Alimentazione elettrica	5	Ascolto della radio FM	8
Accensione dell'apparecchio / Introduzione (versione FM)	5	Ascolto della radio DAB (solo versione DAB)	9
Accensione dell'apparecchio / Introduzione (versione DAB)	5	Visualizzazione delle informazioni (solo versione DAB)	10
Alimentazione elettrica	6	Caricabatteria per telefono	10
Impostazione dell'orologio (versione FM)	6	Nota	11

Operazioni preliminari

- Estrarre l'apparecchiatura dalla confezione.
- Rimuovere tutti i materiali di imballaggio dal prodotto.
- Rimettere i materiali di imballaggio nella confezione o smaltirli in modo adeguato.

Avvertenze di sicurezza ed altre informazioni

Leggere con attenzione tutte le istruzioni prima di utilizzare questo prodotto. La garanzia decade in caso di danni causati dalla mancata osservanza delle istruzioni.

Sicurezza

Avvertenze

- Non rimuovere l'alloggiamento dell'apparecchiatura.
- Non lubrificare nessun componente dell'apparecchiatura.
- Non posizionare l'apparecchiatura sopra altri dispositivi elettrici.
- Tenere l'apparecchiatura lontana dalla luce solare diretta, da fiamme libere e da sorgenti di calore.
- Non guardare direttamente il raggio laser all'interno di questo apparecchio.
- Assicurarsi di poter sempre raggiungere facilmente il cavo di alimentazione, la spina o l'adattatore per scollegare l'apparecchio dall'alimentazione elettrica.
- Lasciare intorno all'apparecchio uno spazio libero di almeno 10 cm per garantire una corretta ventilazione.
- Non ostruire le aperture di ventilazione con oggetti come giornali, tovaglie, tende, ecc.
- Non posizionare sull'apparecchio fonti di fiamme libere, ad esempio candele accese.
- Assicurarsi di smaltire le batterie nel rispetto dell'ambiente.
- Usare l'apparecchio esclusivamente in climi moderati.



- 1) Leggere queste istruzioni.
- 2) Conservare queste istruzioni.
- 3) Rispettare tutte le avvertenze.
- 4) Seguire tutte le istruzioni.
- 5) Non utilizzare l'apparecchiatura vicino all'acqua.
- 6) Pulire solo con un panno asciutto.
- 7) Non ostruire le aperture di ventilazione. Installare in conformità con le istruzioni del produttore.
- 8) Non installare vicino a fonti di calore come radiatori, termosifoni, stufe o altri apparecchi (inclusi gli amplificatori) che producono calore.

- 9) Proteggere il cavo di alimentazione dall'essere calpestato o schiacciato, particolarmente in corrispondenza di spine, prese di corrente e del punto in cui esce dall'apparecchiatura.
- 10) Utilizzare solo accessori specificati dal produttore.
- 11) Scollegare il dispositivo durante i temporali o se non viene utilizzato per lunghi periodi di tempo.
- 12) Per qualsiasi intervento di assistenza, rivolgersi a tecnici qualificati. L'assistenza è necessaria quando l'apparecchio ha subito in qualche modo dei danni, per esempio se il cavo di alimentazione o la spina sono danneggiati, se è stato versato del liquido o sono caduti degli oggetti dell'apparato, se l'apparecchio è stato esposto a pioggia o umidità, se non funziona normalmente o è caduto.
- 13) L'apparecchio non deve essere esposto a spruzzi o gocce d'acqua.
- 14) Non collocare sull'apparecchio eventuali fonti di pericolo (per esempio contenitori con liquidi, candele accese).
- 15) Se la spina di alimentazione o un adattatore di corrente sono utilizzati come dispositivo di disconnessione dalla rete elettrica, tale dispositivo deve rimanere sempre accessibile.
- 16) Assicurarsi che vi sia sufficiente spazio libero attorno al prodotto per la ventilazione.
- 17) Le batterie (batterie singole o pacco batterie) non devono essere esposte a calore eccessivo come luce solare diretta, fuoco o simili.
- 18) Le specifiche tecniche sono riportate sulla parte posteriore dell'apparecchio.
- 19) Non dormire con il prodotto.
Durante il funzionamento, il prodotto deve trovarsi a una distanza di almeno 20 cm dal corpo umano.

Manutenzione del prodotto

- 1) Scollegare sempre l'apparecchio quando non in uso e prima della pulizia.
- 2) Non riprodurre musica a volume troppo elevato per evitare il rischio di danni all'udito e/o all'apparecchio stesso.
- 3) Non utilizzare l'apparecchio in condizioni di eccessiva umidità.
- 4) Scollegare sempre l'apparecchio dalla rete di alimentazione prima della pulizia. Pulire l'apparecchio con un panno morbido, umido e privo di lanugine. Non utilizzare detergenti abrasivi o caustici.

Protezione dell'ambiente



Il prodotto è stato progettato e fabbricato con materiali e componenti di alta qualità che possono essere riciclati e riutilizzati.



Il simbolo del bidone della spazzatura barrato da una croce indica che il prodotto è soggetto alla direttiva europea 2002/96/CE. Si prega di informarsi sul sistema di raccolta differenziata per i rifiuti RAEE (prodotti elettrici ed elettronici). Attenersi alle normative locali e non smaltire i vecchi prodotti con i normali rifiuti domestici. Lo smaltimento corretto del prodotto aiuta a prevenire potenziali conseguenze negative per l'ambiente e la salute.





Il simbolo del fulmine con punta a forma di freccia all'interno di un triangolo equilatero indica la presenza di tensione pericolosa non isolata all'interno del prodotto di potenza tale da costituire un rischio di folgorazione.



Il punto esclamativo all'interno di un triangolo equilatero indica la presenza di istruzioni importanti sul funzionamento o la manutenzione dell'apparecchio nella documentazione fornita insieme al prodotto.

UTILIZZARE SOLO IN AMBIENTI CHIUSI



Contenuto della confezione

Controllare e identificare il contenuto della confezione:

- Unità principale
- Cavo di ricarica USB
- Manuale di istruzioni

Tipo	Specifiche	Tipo	Specifiche
Altoparlante	2.5" (3W)	Tempo di ricarica	N/A
Picco altoparlante	N/A	Autonomia in riproduzione	N/A
Potenza RMS	0.5W	Versione Bluetooth	N/A
Consumo di energia	0.21W (luci spente)/ 7.5W (luci accese)	Frequenza Bluetooth	N/A
Potenza in ingresso	N/A	Frequenza altoparlante	80 Hz-20 kHz
Impedenza altoparlante	8Ω	Ingresso	CC 5 V
Rapporto S/N	80dB	Driver	Altoparlante 2.5" da 8 Ohms
Tipo batteria	N/A	Distanza di trasmissione	N/A
Uscita (V,A)	5.0V, 1.5A	Dimensioni	246 x 138 x 126 mm

Descrizione delle parti (VERSIONE FM)

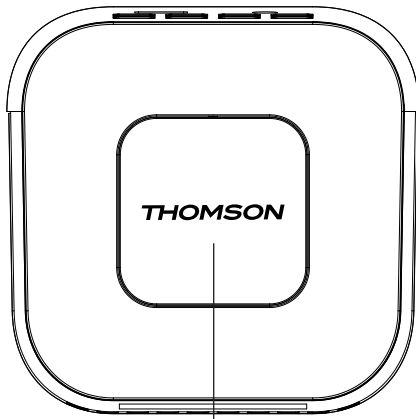
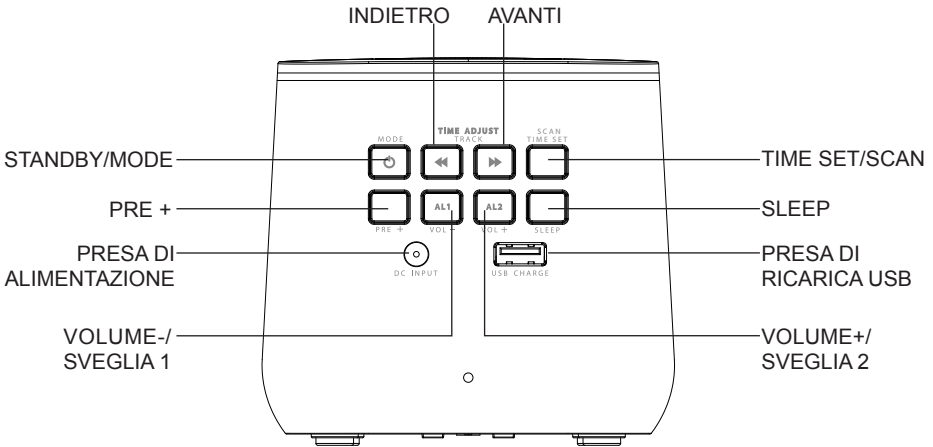

SNOOZE/RETROILLUMINAZIONE

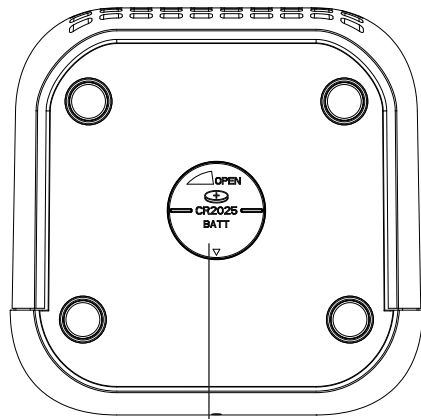

VANO PER BATTERIA DI EMERGENZA

Descrizione delle parti (VERSIONE DAB)

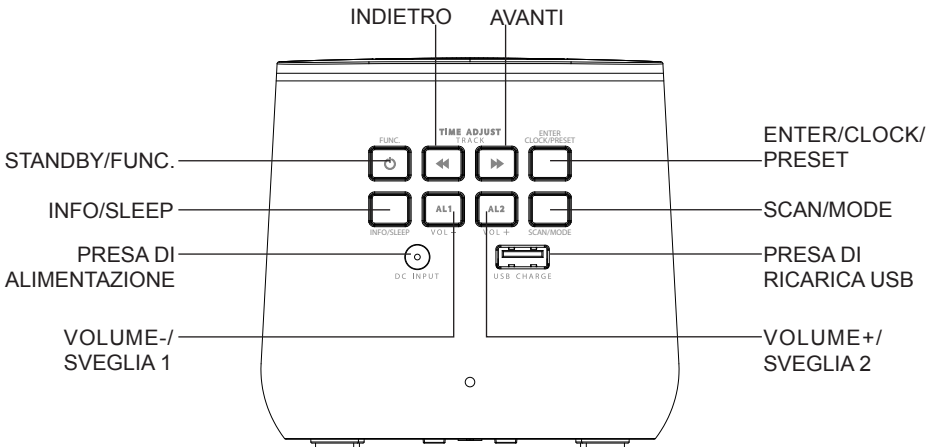

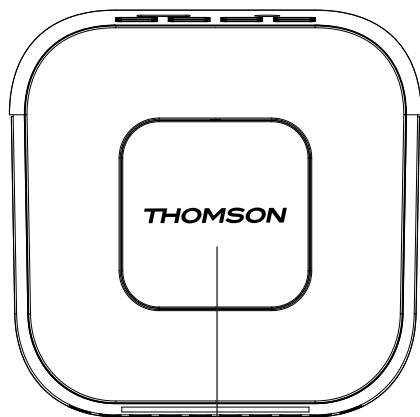

MENU/SNOOZE/RETROILLUMINAZIONE

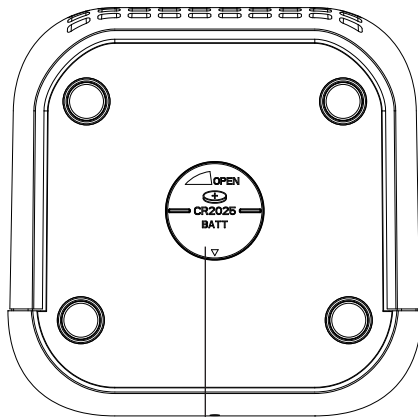

VANO PER BATTERIA DI EMERGENZA

Alimentazione elettrica

ATTENZIONE



- Rischio di danneggiare il prodotto! Assicurarsi che la tensione di alimentazione corrisponda a quella indicata sull'etichetta sul retro.
- Rischio di scossa elettrica! Quando si stacca il cavo di alimentazione CA, afferrare la spina per estrarla dalla presa di corrente. Non tirare mai il cavo di alimentazione.
- Prima di collegare il cavo di alimentazione CA, accertarsi di aver eseguito tutti gli altri collegamenti.

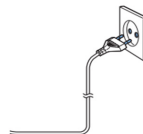

Alimentazione elettrica CA

Collocare l'unità nella posizione desiderata e srotolare il cavo di alimentazione. Inserire il cavo nella presa di alimentazione e accendere l'interruttore, se applicabile.

Alimentazione a batteria

Assicurarsi che le batterie siano inserite correttamente per evitare di danneggiare l'apparecchio. Rimuovere le batterie quando l'apparecchio non sarà utilizzato per un lungo periodo, poiché ciò causerà la perdita di liquido dalle batterie e, dunque, danni all'apparecchio.

Utilizzare batterie dello stesso tipo. Non usare tipi diversi di batterie contemporaneamente.

Non gettare le batterie nel fuoco e non esporle al sole o a simili fonti di calore.

Se il liquido contenuto nelle batterie entra in contatto con gli occhi o la pelle, lavare immediatamente e accuratamente l'area con acqua pulita e consultare un medico.



Nota: utilizzare esclusivamente fonti di alimentazione con le specifiche elencate di seguito.

Accensione dell'apparecchio / Introduzione (versione FM)

- Rimuovere la pellicola protettiva dal display, se presente.
- Premere il pulsante STANDBY/MODE per accendere l'apparecchio.
- Premere nuovamente il pulsante STANDBY/MODE per attivare la modalità di standby.

Accensione dell'apparecchio / Introduzione (versione DAB)

- Rimuovere la pellicola protettiva dal display, se presente.
- Premere il pulsante STANDBY/FUNC. per accendere l'apparecchio.
- Tenere premuto il pulsante STANDBY/FUNC. per circa 3 secondi per attivare la modalità di standby.

Alimentazione elettrica

Collegare il cavo di alimentazione alla presa sul retro della radiosveglia. Quindi collegare l'adattatore di corrente CA/CC a una presa di corrente CA.

Batteria di emergenza (non fornita)

- 1) Aprire il vano batteria situato sulla parte inferiore dell'apparecchio. Ruotare il coperchio del vano batteria verso il simbolo OPEN.
- 2) Inserire una batteria a bottone CR 2025. Assicurarsi di rispettare la corretta polarità (indicata sul coperchio del vano batteria).
- 3) Chiudere il vano batteria.

Nota: la batteria di emergenza memorizza l'orologio in caso di interruzione di corrente.

Impostazione dell'orologio (versione FM)

Per poter impostare l'orologio, l'apparecchio deve essere in modalità di standby.

- 1) Tenere premuto il pulsante TIME SET/SCAN per circa 2 secondi.
- 2) Le cifre delle ore inizieranno a lampeggiare. Usare i pulsanti AVANTI e INDIETRO per impostare le ore.
- 3) Premere il pulsante TIME SET/SCAN per confermare le ore.
- 4) Ripetere i passaggi 2 e 3 per impostare i minuti.

Impostazione dell'orologio (versione DAB)

Per poter impostare l'orologio, l'apparecchio deve essere in modalità di standby.

- 1) Tenere premuto il pulsante ENTER/CLOCK/PRESET per circa 2 secondi.
- 2) Usare i pulsanti AVANTI e INDIETRO per impostare il formato orario 12 o 24 ore.
- 3) Premere il pulsante ENTER/CLOCK/PRESET per confermare il formato orario.
- 4) Le cifre delle ore inizieranno a lampeggiare. Usare i pulsanti AVANTI e INDIETRO per impostare le ore.
- 5) Premere il pulsante ENTER/CLOCK/PRESET per confermare le ore.
- 6) Ripetere i passaggi 4 e 5 per impostare i minuti e la data.

Impostazione della sveglia (versione FM)

Per poter impostare la sveglia, l'apparecchio deve essere in modalità di standby.

- 1) Tenere premuto il pulsante VOLUME-/SVEGLIA 1 per 2 secondi per accedere alla modalità di impostazione della sveglia.
- 2) Le cifre delle ore inizieranno a lampeggiare. Usare i pulsanti AVANTI e INDIETRO per impostare le ore.
- 3) Premere il pulsante VOLUME-/SVEGLIA 1 per confermare le ore.
- 4) Ripetere i passaggi 2 e 3 per impostare i minuti.
- 5) Premere il pulsante AVANTI o INDIETRO per selezionare la modalità della sveglia tra 1 e 2:
1 = SUONERIA, 2 = RADIO
- 6) Premere il pulsante VOLUME-/SVEGLIA 1 per confermare.
- 7) Usare i pulsanti AVANTI e INDIETRO per impostare il volume della sveglia.
- 8) Premere il pulsante VOLUME-/SVEGLIA 1 per confermare. Sul display apparirà "AL1".

Per impostare l'orario della seconda sveglia, ripetere i passaggi precedenti con il pulsante VOLUME+/SVEGLIA 2.

Impostazione della sveglia (versione DAB)

Per poter impostare l'orologio, l'apparecchio deve essere in modalità di standby.

- 1) Attivare la modalità di impostazione della sveglia: tenere premuto il pulsante VOLUME-/SVEGLIA 1 per 3 secondi.

- 2) Sul display apparirà "Impostazione sveglia 1". Premere il pulsante VOLUME-/SVEGLIA 1 per confermare.
- 3) Le cifre dell'ora della sveglia inizieranno a lampeggiare.
- 4) Usare i pulsanti AVANTI e INDIETRO per impostare le ore. Premere il pulsante VOLUME-/SVEGLIA 1 per confermare.
Le cifre dei minuti inizieranno a lampeggiare.
- 5) Usare i pulsanti AVANTI e INDIETRO per impostare i minuti. Premere il pulsante VOLUME-/SVEGLIA 1 per confermare.
- 6) Usare i pulsanti AVANTI e INDIETRO per impostare la durata. Premere il pulsante VOLUME-/SVEGLIA 1 per confermare.
- 7) Usare i pulsanti AVANTI e INDIETRO per selezionare la modalità della sveglia: SUONERIA / DAB / FM.
Premere il pulsante VOLUME-/SVEGLIA 1 per confermare.
- 8) Usare i pulsanti AVANTI e INDIETRO per selezionare la stazione radio e premere VOLUME-/SVEGLIA 1 per confermare (disponibile esclusivamente nelle modalità della sveglia DAB e FM).
Le stazioni radio devono essere state memorizzate per poterle selezionare.
- 9) Usare i pulsanti AVANTI e INDIETRO per selezionare la ripetizione della sveglia:
Ogni giorno / Giorni feriali / Weekend / Una volta
- 10) Premere il pulsante VOLUME-/SVEGLIA 1 per confermare.
- 11) Usare i pulsanti AVANTI e INDIETRO per impostare il volume della sveglia. Premere il pulsante VOLUME-/SVEGLIA 1 per confermare.

Per impostare l'orario della seconda sveglia, ripetere i passaggi precedenti con il pulsante VOLUME+/SVEGLIA 2.

Disattivazione della sveglia

Premere il pulsante VOLUME-/SVEGLIA 1 o VOLUME+/SVEGLIA 2 per disattivare la sveglia.

Posticipo della sveglia

Premere il pulsante SNOOZE/RETROILLUMINAZIONE per posticipare la sveglia di qualche minuto (versione FM).

Premere il pulsante MENU/SNOOZE/RETROILLUMINAZIONE per posticipare la sveglia di qualche minuto (versione DAB).

La sveglia suonerà nuovamente dopo circa 9 minuti.

Luminosità del display

NOTA: Questa funzione è attiva sia quando l'unità è in standby che quando è accesa.

- 1) Premere il pulsante SNOOZE/RETROILLUMINAZIONE per selezionare il livello di luminosità (versione FM).
- 2) Tenere premuto il pulsante MENU/SNOOZE/RETROILLUMINAZIONE per selezionare il livello di luminosità (versione DAB).

Sono disponibili 3 livelli di luminosità (100% -> 30% -> 0%).

Spegnimento automatico (versione FM).

NOTA: per poter impostare lo spegnimento automatico, l'apparecchio deve essere in modalità Radio.

- 1) Premere il pulsante SLEEP per accedere alla modalità di impostazione dello spegnimento automatico.
- 2) Premere il pulsante SLEEP per selezionare l'intervallo di spegnimento automatico (120, 110, 100○○○ 10, 5, OFF).
- 3) Per annullare lo spegnimento automatico, ripetere i passaggi precedenti e selezionare OFF.

Spegnimento automatico (versione DAB).

NOTA: per poter impostare lo spegnimento automatico, l'apparecchio deve essere in modalità Radio o in modalità DAB.

Tenere premuto il pulsante INFO/SLEEP per accedere alla modalità di impostazione dello spegnimento automatico. Premere brevemente il pulsante SLEEP per impostare lo spegnimento automatico a intervalli di 10 minuti da 120 a 10 minuti, 5 minuti e OFF.

Ascolto della radio FM

- 1) Premere il pulsante STANDBY/MODE per accendere l'apparecchio e ascoltare la radio (versione FM).
- 2) Premere il pulsante STANDBY/FUNC. finché sul display non appare "FM". (versione DAB).
 2. Sono disponibili due opzioni per cercare e memorizzare le stazioni radio.

• Ricerca automatica delle stazioni FM

Tenere premuto il pulsante AVANTI o INDIETRO per circa 2 secondi; l'apparecchio cercherà le stazioni successive o precedenti.

• Ricerca manuale delle stazioni FM

Premere brevemente i pulsanti AVANTI o INDIETRO fino a trovare la stazione radio desiderata.

Memorizzazione automatica delle stazioni (versione FM)

- 1) Tenere premuto il pulsante TIME SET/SCAN per circa 2-3 secondi per avviare il processo di memorizzazione automatica.
- 2) Sul display apparirà il numero di memorizzazione di ogni stazione radio (nota: a ogni stazione verrà assegnato un numero in memoria durante il processo di memorizzazione automatica).
- 3) Dopo aver memorizzato automaticamente le stazioni, premere il pulsante PRE+ finché non appare il numero di memorizzazione.
- 4) Premere i pulsanti AVANTI e INDIETRO per cercare la stazione memorizzata.
- 5) Premere il pulsante PRE+ per confermare e ascoltare la stazione radio.

Memorizzazione automatica delle stazioni (versione DAB)

Tenere premuto il pulsante SCAN/MODE per circa 3 secondi. L'apparecchio cercherà le stazioni radio nell'intera banda di frequenza. Tutte le stazioni trovate verranno memorizzate, dalla frequenza più bassa a quella più alta.

Memorizzazione manuale delle stazioni (versione FM)

- 1) Sintonizzarsi su una stazione come descritto alla sezione "Ricerca automatica delle stazioni FM" o "Ricerca manuale delle stazioni FM".
- 2) Premere il pulsante TIME SET/SCAN per accedere alla modalità di memorizzazione manuale delle stazioni.
- 3) Sul display lampeggerà "P01".
- 4) Premere il pulsante AVANTI o INDIETRO per selezionare il numero di memorizzazione.
- 5) Premere il pulsante TIME SET/SCAN per confermare il numero di memorizzazione.
- 6) Dopo aver memorizzato le stazioni, premere il pulsante PRE+ finché non appare il numero di memorizzazione.
- 7) Premere i pulsanti AVANTI e INDIETRO per cercare la stazione memorizzata desiderata.
- 8) Premere il pulsante PRE+ per confermare e ascoltare la stazione radio.

Memorizzazione manuale delle stazioni (versione DAB)

- 1) Sintonizzarsi sulla stazione radio desiderata usando la ricerca automatica o manuale.
- 2) Premere il pulsante SCAN/MODE.
- 3) Premere il pulsante AVANTI o INDIETRO per selezionare il numero di memorizzazione.
- 4) Premere il pulsante ENTER/CLOCK/PRESET per confermare il numero di memorizzazione.
- 5) Dopo aver memorizzato le stazioni, tenere premuto il pulsante ENTER/CLOCK/PRESET.
- 6) Premere i pulsanti AVANTI e INDIETRO per cercare la stazione memorizzata desiderata.
- 7) Premere il pulsante ENTER/CLOCK/PRESET per confermare e ascoltare la stazione radio.

Menu FM (solo versione DAB)

In modalità FM, premere il pulsante MENU/SNOOZE/RETROILLUMINAZIONE per accedere al menu FM. Premere il pulsante AVANTI o INDIETRO per selezionare una delle seguenti voci del menu FM, e confermare con il pulsante ENTER/CLOCK/PRESET.

- Modalità di ricerca: selezionare la modalità di ricerca desiderata per la ricerca automatica delle stazioni.
- Tutte le stazioni: l'apparecchio cercherà tutte le stazioni disponibili. In tal caso, l'unità memorizzerà anche le stazioni con segnale debole.
- Solo stazioni forti: l'apparecchio cercherà solo le stazioni con segnale forte.
- Sistema
- Orologio

Premere il pulsante AVANTI o INDIETRO per selezionare una delle seguenti voci del sottomenu Orologio, e confermare con il pulsante ENTER/CLOCK/PRESET.

Impostazione manuale: impostazione manuale di data e ora.

Impostazione automatica: Tramite FM, Tramite DAB, Qualsiasi o Nessuna.

Formato orario: selezione del formato orario a 12 o 24 ore.

Formato della data: GG-MM-AAAA o MM-GG-AAAA.

- Lingua

Premere il pulsante AVANTI o INDIETRO per selezionare la lingua e confermare con il pulsante ENTER/CLOCK/PRESET.

- Ripristino delle impostazioni predefinite

Selezionare un'opzione con il pulsante AVANTI o INDIETRO. Premere il pulsante ENTER/CLOCK/PRESET per confermare.

- Versione Software

È possibile visualizzare la versione del software dell'apparecchio.

Ascolto della radio DAB (solo versione DAB)

Premere ripetutamente il pulsante STANDBY/FUNC. finché sul display non appare "DAB".

La radio avvierà automaticamente la ricerca delle stazioni DAB+. L'elenco delle stazioni verrà memorizzato, eliminando la necessità di eseguire una nuova ricerca alla successiva accensione della radio. Al termine della ricerca, le stazioni saranno memorizzate in ordine alfabetico. La radio si sintonizzerà sulla prima stazione disponibile.

NOTA: se non viene rilevata alcuna stazione DAB+, spostare l'apparecchio o riorientare l'antenna. Tenere premuto il pulsante SCAN/MODE per circa 3 secondi per avviare una nuova ricerca.

Per selezionare la stazione successiva o precedente, usare i pulsanti AVANTI e INDIETRO.

Confermare la selezione premendo il pulsante ENTER/CLOCK/PRESET.

Menu DAB

Premere il pulsante MENU/SNOOZE/RETROILLUMINAZIONE per selezionare il menu della radio DAB. Premere il pulsante AVANTI o INDIETRO per selezionare una delle seguenti voci del menu DAB, e confermare con il pulsante ENTER/CLOCK/PRESET.

- Ricerca completa

La radio avvierà automaticamente la ricerca completa delle stazioni DAB+.

- Ricerca manuale

Selezionare una frequenza con il pulsante AVANTI o INDIETRO. Premere il pulsante ENTER/CLOCK/PRESET per confermare.

- DRC

La funzione Dynamic Range Control modifica il grado di adattamento a seconda dei diversi livelli di gamma dinamica delle stazioni.

Selezionare un'opzione con il pulsante AVANTI o INDIETRO. Premere il pulsante ENTER/CLOCK/PRESET per confermare.

Sono disponibili le seguenti opzioni:

- DRC alta: la funzione DRC è attiva; impostazione raccomandata per ambienti rumorosi.
- DRC bassa: la funzione DRC è impostata a metà del livello normale.
- DRC disattivo: la funzione DRC è disattiva.
- TA (informazioni sul traffico)

È possibile ricevere informazioni sul traffico in modo manuale o automatico con la funzione TA.

Selezionare un'opzione con il pulsante AVANTI o INDIETRO. Premere il pulsante ENTER/CLOCK/PRESET per confermare.

- Eliminazione delle stazioni inattive

Dopo aver cambiato posizione o aver effettuato una ricerca delle stazioni, la radio potrebbe non ricevere più alcune stazioni. Con questa funzione è possibile eliminare tali stazioni dall'elenco. Selezionare SÌ e confermare con il pulsante ENTER/CLOCK/PRESET.

- Sistema
- Orologio

Premere il pulsante AVANTI o INDIETRO per selezionare una delle seguenti voci del sottomenu Orologio, e confermare con il pulsante ENTER/CLOCK/PRESET.

Impostazione manuale: impostazione manuale di data e ora.

Impostazione automatica: Tramite FM, Tramite DAB, Qualsiasi o Nessuna.

Formato orario: selezione del formato orario a 12 o 24 ore.

Formato della data: GG-MM-AAAA o MM-GG-AAAA.

- Lingua

Premere il pulsante AVANTI o INDIETRO per selezionare la lingua e confermare con il pulsante ENTER/CLOCK/PRESET.

- Ripristino delle impostazioni predefinite

Selezionare un'opzione con il pulsante AVANTI o INDIETRO. Premere il pulsante ENTER/CLOCK/PRESET per confermare.

- Versione Software

È possibile visualizzare la versione del software dell'apparecchio.

Visualizzazione delle informazioni (solo versione DAB)

Premere il pulsante INFO/SLEEP per visualizzare le informazioni sulla stazione DAB.

Caricabatteria per telefono

È possibile ricaricare il proprio telefono tramite la presa di ricarica USB.

- 1) Collegare un dispositivo esterno alla presa di ricarica USB situata sul retro dell'apparecchio con un cavo USB (non incluso).
- 2) Lo stato di carica è indicato sul display del dispositivo esterno come di consueto.

Nota:

- THOMSON è un marchio registrato di TECHNICOLOR SA o dei suoi affiliati, utilizzato su licenza da Bigben Interactive.
- È possibile trovare informazioni sull'etichetta situata sulla parte posteriore dell'unità.

DICHIARAZIONE UE DI CONFORMITÀ SEMPLIFICATA

Il sottoscritto, Bigben Interactive dichiara che l'apparecchiatura radioelettrica del tipo CR80 FM DAB è conforme alla direttiva 2014/53/UE.

Il testo completo della dichiarazione UE di conformità è disponibile all'indirizzo internet seguente: <https://www.bigbeninteractive.it/supporto-tecnico/>

Fabbricato da BIGBEN INTERACTIVE

396, Rue de la Voyette

CRT2 - FRETIN

CS 90414

59814 LESQUIN Cedex - Francia

www.bigben.eu

Prodotto in Cina

Email: support.thomson@bigben.fr



Fabricant : Bigben Interactive FRANCE

396, Rue de la Voyette, C.R.T. 2, Fretin,
CS90414 - 59814 Lesquin Cedex, France

Bigben Interactive DEUTSCHLAND GmbH

Walter Gropius Str. 28, 50126 Bergheim, Deutschland

Bigben Interactive Belgium s.a./n.v.

Waterloo Office Park / Bâtiment H
Drève Richelle 161 bte 15 1410 Waterloo, Belgium

Bigben Interactive NEDERLAND b.v.

's-Gravelandseweg 80, 1217 EW Hilversum, Nederland

Bigben Interactive SPAIN S.L.

C/ Musgo 5, 2ª planta, 28023 Madrid, Spain

Bigben Interactive ITALIA s.r.l

Corso Sempione 221, 20025 Legnano - MI, Italia

FABRIQUÉ EN CHINE / MADE IN CHINA

HOTLINE

FRANCE, du lundi au vendredi (sauf jours fériés) :
9h00-19h00 ou support.thomson@bigben.fr

N°Cristal 09 69 32 59 62

APPEL NON SURTAXE

DEUTSCHLAND, Montag bis Freitag von

09:00 bis 18:00 Uhr (außer an Feiertagen)

Tel.: 02271-9047997

Mail: support@bigben-interactive.de

BELGIQUE, customerservice@bigben-interactive.be

NEDERLAND, customerservice@bigben-interactive.nl

ESPAÑA, sat@bigbenespana.es

ITALIA, support@bigbeninteractive.it

www.bigben.eu

THOMSON

PT

Rádio Despertador FM com carregamento USB (CR80)

Rádio Despertador DAB com carregamento USB
(CR80DAB)



INSTRUÇÕES DE FUNCIONAMENTO

LEIA TODO O MANUAL DE UTILIZADOR ANTES DE TRABALHAR
COM ESTA UNIDADE E GUARDE O FOLHETO
PARA REFERÊNCIA FUTURA.

Índice

Índice	1	Acertar a hora do despertador (versão FM)	6
Iniciar	1	Acertar a hora do despertador (versão DAB)	6
Instruções de segurança	1	Desativar o despertador	7
Cuidados com o produto	2	Snooze	7
Cuidados com o ambiente	2	Luminosidade	7
O que se encontra na caixa	3	Adormecer (Versão FM)	7
Descrição das peças (VERSÃO FM)	4	Adormecer (Versão DAB)	7
Descrição das peças (VERSÃO DAB)	4	Ouvir rádio FM	8
Alimentação	5	Escutar DAB (apenas na versão DAB)	9
Ligar o dispositivo / Introdução (versão FM)	5	Apresentação da informação (apenas na versão DAB)	10
Ligar o dispositivo / Introdução (versão DAB)	5	Carregar o seu telemóvel	10
Alimentação	6	Nota	11
Acertar o relógio (versão FM)	6		
Acertar o relógio (versão DAB)	6		

Iniciar

- Retire o aparelho da caixa.
- Retire quaisquer materiais de empacotamento do produto.
- Coloque o material de empacotamento dentro da caixa e guarde-o ou elimine-o com segurança.

Instruções de segurança

Leia e compreenda todas as instruções antes de usar este produto. Se ocorrerem danos causados pelo não seguimento das instruções, a garantia perde a sua validade.

Segurança

Aviso

- Nunca retire a estrutura deste aparelho.
- Nunca lubrifique nenhuma peça deste aparelho.
- Nunca coloque este aparelho dentro de outro equipamento elétrico.
- Mantenha este aparelho afastado da luz direta do sol, chamas sem proteção ou calor.
- Nunca olhe para o raio laser dentro deste aparelho.
- Certifique-se de que acede facilmente ao fio da alimentação, ficha ou adaptador para desligar este aparelho da alimentação.
- A distância mínima em redor do aparelho, para haver uma ventilação suficiente, é de 10 cm.
- A ventilação não deverá ser obstruída por itens como jornais, toalhas, cortinas, etc.
- Não coloque fontes de chamas sem proteção, como velas acesas, em cima do aparelho.
- Elimine as pilhas, respeitando as normas de proteção do ambiente.
- Use o aparelho em climas moderados.



- 1) Leia estas instruções.
- 2) Guarde estas instruções.
- 3) Tenha atenção a todos os avisos.
- 4) Siga todas as instruções.
- 5) Não use este aparelho perto de água.
- 6) Limpe apenas com um pano seco.
- 7) Não bloqueie quaisquer aberturas de ventilação. Instale de acordo com as instruções do fabricante.
- 8) Não instale próximo de fontes de calor, tais como radiadores, registadores de calor, fornos ou outros aparelhos (incluindo amplificadores) que produzam calor.
- 9) Proteja o fio da alimentação para que não seja calcado ou esmagado, especialmente nas fichas, recetáculos e no ponto de onde saem do aparelho.

- 10) Use apenas acessórios especificados pelo fabricante.
- 11) Desligue a ficha da tomada durante trovoadas ou quando não usar o aparelho durante um longo período de tempo.
- 12) Todas as reparações devem ser feitas por pessoal qualificado. São necessárias reparações quando o aparelho tiver sido danificado de alguma forma, tal como o fio da alimentação ou a ficha estiverem estragados, se derramarem líquidos ou caírem objetos no aparelho, o aparelho ter sido exposto à chuva ou humidade, não funcionar normalmente ou tiver caído.
- 13) O aparelho não deve ser exposto a pingos ou salpicos.
- 14) Não coloque quaisquer fontes perigosas em cima do aparelho (por ex., objetos cheios de líquido, velas acesas).
- 15) Quando a ficha da alimentação (ou o adaptador AC/DC) ou um acoplador for usado como dispositivo para desligar, este deverá permanecer pronto a ser utilizado.
- 16) Certifique-se de que tem espaço livre suficiente em redor do produto para a ventilação.
- 17) As pilhas (conjunto de pilhas ou pilhas instaladas) não devem ser expostas a calor em excesso, como luz solar direta, fogo ou algo semelhante.
- 18) A etiqueta das especificações encontra-se na parte inferior do aparelho.
- 19) Não durma com o aparelho.
O aparelho deverá estar a uma distância mínima de 20 cm do corpo humano enquanto estiver em funcionamento.

Cuidados com o produto

- 1) Retire sempre a ficha da tomada quando não usar o aparelho e antes de proceder à limpeza.
- 2) Não reproduza música com um nível de volume excessivo, pois podem ocorrer lesões auditivas ou danos no aparelho.
- 3) Não use esta unidade em condições de humidade.
- 4) Retire sempre a ficha da tomada antes de proceder à limpeza. Limpe o aparelho com um pano suave ligeiramente embebido em água e sem linho. Não use produtos abrasivos nem detergentes fortes.

Cuidados com o ambiente



O seu produto foi criado e fabricado com materiais e componentes de alta qualidade, que podem ser reciclados e reutilizados.



Quando este símbolo de um caixote do lixo com uma cruz vier no produto, significa que o produto é abrangido pela Diretiva Europeia 2002/96/CE. Por favor, informe-se acerca do sistema de recolha em separado para produtos elétricos e eletrónicos. Aja de acordo com as regras locais e não elimine o seu produto antigo juntamente com

o lixo doméstico comum. A eliminação correta do seu velho produto ajuda a prevenir potenciais consequências negativas para o ambiente e para a saúde humana.

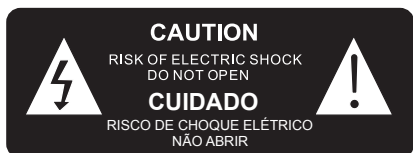



O relâmpago com uma seta dentro de um triângulo equilátero serve para avisar o utilizador da presença de “voltagem perigosa” sem isolamento dentro da estrutura do produto, que pode ser de magnitude suficiente para constituir risco de choque elétrico para as pessoas.



O ponto de exclamação dentro de um triângulo equilátero serve para avisar o utilizador da presença de instruções importantes de funcionamento e de manutenção na literatura que acompanha a unidade.

APENAS PARA USO INTERIOR



O que se encontra na caixa

Verifique e identifique o conteúdo da caixa:

- Unidade principal
- Cabo de carregamento USB
- Manual de instruções

Tipo	Especificações	Tipo	Especificações
Altifalante	2.5" (3W)	Tempo de carregamento	N/A
Pico do altifalante	N/A	Tempo de reprodução	N/A
Potência RMS	0.5W	Versão do Bluetooth	N/A
Consumo de energia	0.21W (luci spente)/ 7.5W (luci accese)	Frequência do Bluetooth	N/A
Entrada de energia	N/A	Frequência da coluna de som	80 Hz-20 kHz
Impedância da coluna de som	8Ω	Entrada	CC 5 V
Rácio S/N	80dB	Controlador	Altifalante de 2.5" 8 Ohms
Tipo de bateria	N/A	Distância de transmissão	N/A
Saída (V,A)	5.0V, 1.5A	Dimensões	246 x 138 x 126 mm

Descrição das peças (VERSÃO FM)

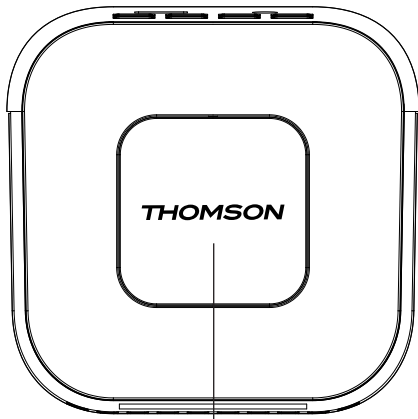
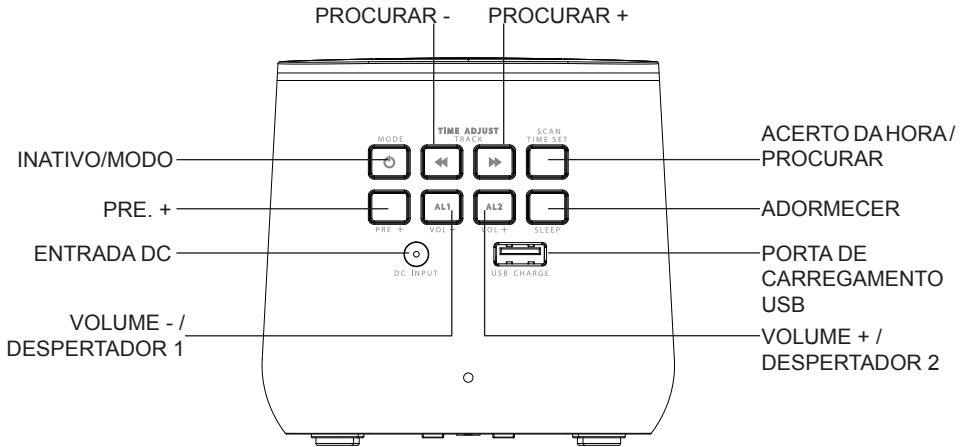

SNOOZE / LUMINOSIDADE

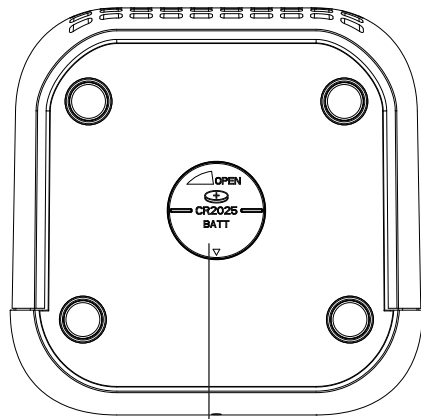

TAMPA DO COMPARTIMENTO DA PILHA DE APOIO

Descrição das peças (VERSÃO DAB)

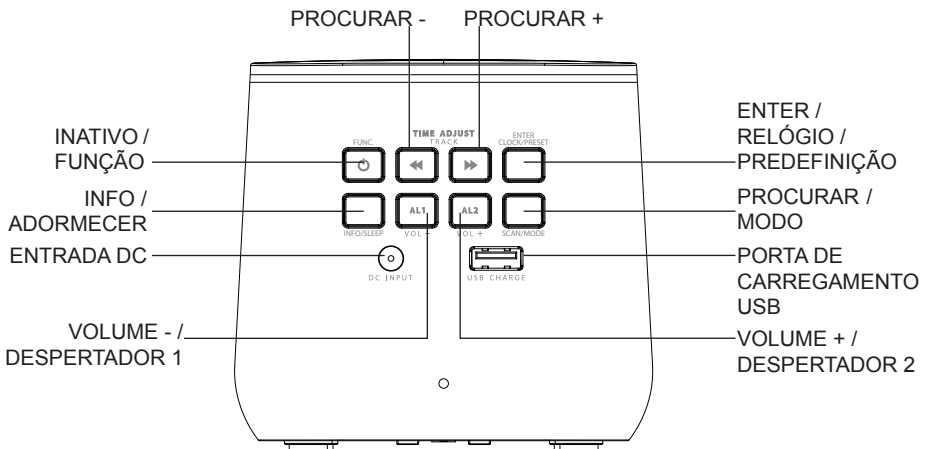

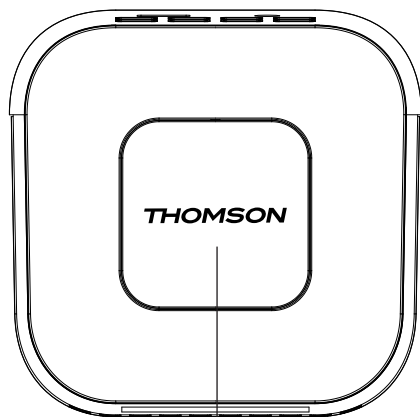

MENU / SNOOZE / LUMINOSIDADE

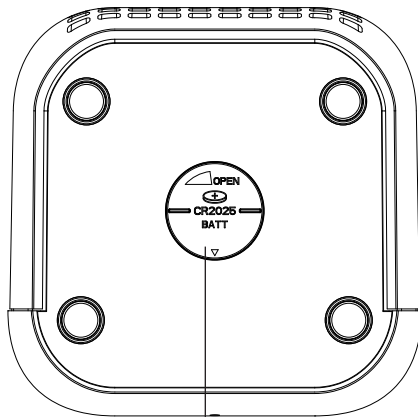

TAMPA DO COMPARTIMENTO DA PILHA DE APOIO

Alimentação

CUIDADO

- Risco de danos no produto! Certifique-se de que a voltagem da alimentação corresponde à voltagem impressa na etiqueta traseira.
- Risco de choque elétrico! Quando desliga a alimentação CA, retire sempre a ficha da tomada. Nunca puxe o fio.
- Antes de ligar o fio da alimentação CA, certifique-se de que completou todas as outras ligações.

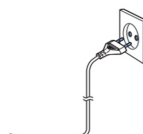

Quando usar a alimentação AC

Coloque a unidade na posição desejada e desenrole o fio da alimentação. Insira a ficha na tomada e ligue, se aplicável

Alimentação a pilhas:

Certifique-se de que as pilhas são inseridas corretamente, para evitar danos no aparelho. Retire sempre as pilhas quando o aparelho não for utilizado durante um longo período de tempo, pois isso causa derrames nas pilhas e acaba por danificar o aparelho.

Use pilhas do mesmo tipo. Nunca misture diferentes tipos de pilhas.

Não atire as pilhas para o fogo, nem as exponha à luz direta do sol ou algo parecido.

Se o líquido no interior das pilhas entrar em contacto com os seus olhos ou pele, então lave de imediato a área cuidadosamente com água limpa e consulte um médico.



Tenha em conta a seguinte informação: Use apenas a alimentação listada abaixo.

Ligar o dispositivo / Introdução (versão FM)

- Retire a película de proteção do visor, caso exista.
- Prima o botão “STANDBY / MODE” para ligar o dispositivo.
- Prima de novo o botão “STANDBY / MODE” para passar para o modo inativo.

Ligar o dispositivo / Introdução (versão DAB)

- Retire a película de proteção do visor, caso exista.
- Prima o botão “STANDBY / FUNCTION” para ligar o dispositivo.
- Prima o botão “STANDBY / FUNCTION” durante cerca de 3 segundos para entrar no modo inativo.

Alimentação

Insira a ficha DC na parte traseira do seu rádio despertador. Depois, insira o adaptador da alimentação AC/DC numa tomada AC padrão.

Pilha de apoio (não fornecida)

- 1) Abra a tampa do compartimento da pilha no fundo. Rode a tampa do compartimento da pilha na direção "OPEN".
- 2) Insira uma pilha do tipo botão CR 2025. Certifique-se da polaridade correta (consulte a tampa do compartimento da pilha).
- 3) Volte a fechar a tampa do compartimento da pilha.

Nota: A pilha de apoio preserva as horas do relógio no caso de uma falha de eletricidade temporária.

Acertar o relógio (versão FM)

O sistema tem de estar no modo inativo para acertar o relógio.

- 1) Prima e mantenha premido o botão "TIME SET / SCAN" durante cerca de 2 segundos.
- 2) Os dígitos das horas começam a piscar. Use os botões "SCAN +" e "SCAN -" para acertar as horas.
- 3) Prima o botão "TIME SET / SCAN" para confirmar as horas.
- 4) Repita os passos 2 e 3 para acertar os minutos.

Acertar o relógio (versão DAB)

O sistema tem de estar no modo inativo para acertar o relógio.

- 1) Prima e mantenha premido o botão "ENTER / CLOCK / PRESET" durante cerca de 2 segundos.
- 2) Use os botões "SCAN +" e "SCAN -" para acertar o formato da hora "12 / 24 horas".
- 3) Prima o botão "ENTER / CLOCK / PRESET" para confirmar o formato da hora.
- 4) Os dígitos das horas começam a piscar. Use os botões "SCAN +" e "SCAN -" para acertar as horas.
- 5) Prima o botão "ENTER / CLOCK / PRESET" para confirmar as horas.
- 6) Repita os passos 4 e 5 para acertar os minutos / data.

Acertar a hora do despertador (versão FM)

O sistema tem de estar no modo inativo para acertar o despertador.

- 1) Prima e mantenha premido o botão "VOL - / ALARM 1" durante 2 segundos para entrar no modo de acerto do despertador.
- 2) Os dígitos das horas começam a piscar. Use os botões "SCAN +" e "SCAN -" para acertar as horas.
- 3) Prima o botão "VOL - / ALARM 1" para confirmar as horas.
- 4) Repita os passos 2 e 3 para acertar os minutos.
- 5) Prima o botão "SCAN +" ou "SCAN -" para selecionar abaixo 1 ou 2 para a função de despertar.
1 - BESOURO, 2 - RÁDIO
- 6) Prima o botão "VOL - / ALARM 1" para confirmar.
- 7) Use os botões "SCAN+" ou "SCAN-" para definir o volume do despertador.
- 8) Prima o botão "VOL - / ALARM 1" para confirmar. O visor apresenta "AL1".

Para definir a hora do segundo despertador, repita os passos apresentados acima com o botão "VOL. + / ALARM 2".

Acertar a hora do despertador (versão DAB)

O sistema tem de estar no modo inativo para acertar o relógio.

- 1) Ativar o modo de acerto do despertador: Prima e mantenha premido o botão "VOLUME- / ALARM 1" durante 3 segundos.
- 2) O visor apresenta "Alarm 1 Setup". Prima o botão "VOLUME- / ALARM 1" para confirmar.
- 3) As horas do despertador definido começam a piscar.
- 4) Prima os botões "SCAN+" ou "SCAN-" para acertar a hora. Prima o botão "VOLUME- / ALARM 1" para confirmar.

O indicador dos minutos começa a piscar.

- 5) Prima os botões “SCAN+” ou “SCAN-” para acertar os minutos. Prima o botão “VOLUME- / ALARM 1” para confirmar.
- 6) Prima os botões “SCAN+” ou “SCAN-” para definir a duração. Prima o botão “VOLUME- / ALARM 1” para confirmar.
- 7) Pode usar os botões “SCAN+” ou “SCAN-” para escolher um dos modos de Despertador: BESOURO / DAB / FM.
Prima o botão “VOLUME- / ALARM 1” para confirmar.
- 8) Pode usar os botões “SCAN+” ou “SCAN-” para selecionar o canal, e prima “VOLUME- / ALARM 1” para confirmar. (Apenas disponível nos modos de despertador DAB e FM.) As estações de rádio têm de ser memorizadas previamente para lhe permitir selecionar o canal.
- 9) Pode usar os botões “SCAN+” ou “SCAN-” para escolher um dos modos de Despertador: Diário / Dias da semana / Fins de semana / Uma vez
- 10) Prima o botão “VOLUME- / ALARM 1” para confirmar.
- 11) Prima os botões “SCAN+” ou “SCAN-” para definir o volume do despertador. Prima o botão “VOLUME- / ALARM 1” para confirmar.

Para definir a hora do segundo despertador, repita os passos apresentados acima com o botão “VOLUME+ / ALARM 2”.

Desativar o despertador

Prima o botão “VOLUME- / ALARM 1” ou “VOLUME+ / ALARM 2” para desligar o despertador.

Snooze

Prima o botão “SNOOZE / DIMMER” para suspender o som do despertador durante alguns minutos. (Versão FM)

Prima o botão “MENU / SNOOZE / DIMMER” para suspender o som do despertador durante alguns minutos. (Versão DAB)

O despertador volta a tocar passados cerca de 9 minutos.

Luminosidade

NOTA: Esta função pode ser usada no “Modo inativo” e no “Modo ligado”.

- 1) Prima o botão “SNOOZE / DIMMER” para selecionar a luminosidade. (Versão FM)
- 2) Prima e mantenha premido o botão “MENU / SNOOZE / DIMMER” para selecionar a luminosidade. (Versão DAB)

A luminosidade tem 3 passos (100% luminosidade -> 30% luminosidade -> 0% luminosidade)

Adormecer (Versão FM)

NOTA: O sistema tem de estar no “modo de rádio” para definir o temporizador de adormecer.

- 1) Prima o botão “SLEEP” para entrar.
- 2) Prima o botão “SLEEP” para definir o tempo de adormecer (120, 110, 100 ◯◯◯ 10, 5, desligado).
- 3) Para cancelar a função de adormecer, siga os passos 1 a 2 apresentados anteriormente e defina o tempo de adormecer para “OFF” (desligado).

Adormecer (Versão DAB)

NOTA: O sistema tem de estar no “modo de rádio” ou no “modo DAB” para definir o temporizador de adormecer.

Prima e mantenha premido o botão “INFO / SLEEP” para entrar na função de adormecer. Prima o botão “INFO / SLEEP” para ajustar o temporizador de adormecer em passos de 10 minutos, de 120 minutos a 10 e 5 para DESLIGADO.

Ouvir rádio FM

- 1) Prima o botão “STANDBY / MODE” para ligar o dispositivo e escutar rádio FM. (Versão FM)
- 2) Prima o botão “STANDBY / FUNCTION” até que “FM” seja apresentado no visor. (Versão DAB)
 2. Existem duas opções para procurar e predefinir estações de rádio.

• Procura automática para estações FM:

Prima os botões “SCAN +” ou “SCAN -” durante cerca de 2 segundos. O dispositivo procura respetivamente a estação de rádio anterior ou seguinte.

• Procura manual para estações FM:

Prima os botões “SCAN+” e “SCAN-” até encontrar a estação de rádio que procura.

Estação predefinida automática (versão FM)

- 1) Prima e mantenha premido o botão “TIME SET / SCAN” na unidade durante cerca de 2-3 segundos para iniciar o processo de predefinição automática.
- 2) O visor apresenta o número da sequência na memória, e as estações de rádio serão predefinidas automaticamente para o número da sequência (Nota: Cada número da sequência representa 1 estação predefinida enquanto estiver no processo de predefinição automática.)
- 3) Quando todas as estações estiverem predefinidas, prima o botão “PRE +” até ver o número da sequência memorizado.
- 4) Prima os botões “SCAN +” ou “SCAN -” para procurar a estação predefinida desejada.
- 5) Prima o botão “PRE +” para confirmar e escutar as estações de rádio desejadas.

Estação predefinida automática (versão DAB)

Prima e mantenha premido o botão “SCAN / MODE” durante cerca de 3 segundos. O sistema corre toda a banda de frequência à procura de estações de rádio. Todas as estações encontradas são predefinidas da frequência mais baixa para a mais alta.

Estação predefinida manual (versão FM)

- 1) Procure uma estação, conforme descrito em “Procura automática de estações FM” ou “Procura manual de estações FM”.
- 2) Prima o botão “TIME SET / SCAN” para entrar nas definições de estação predefinida manualmente.
- 3) O visor apresenta “P01” a piscar.
- 4) Prima os botões “SCAN+” ou “SCAN-” para escolher o número da estação predefinida.
- 5) Prima o botão “TIME SET / SCAN” para confirmar o número da estação predefinida selecionada.
- 6) Quando todas as estações estiverem predefinidas, prima o botão “PRE +” até ver o número da sequência memorizado.
- 7) Prima os botões “SCAN +” e “SCAN -” para procurar a estação predefinida desejada.
- 8) Prima o botão “PRE +” para confirmar e escutar as estações de rádio desejadas.

Estação predefinida manual (versão DAB)

- 1) Use a procura automática ou a procura manual até encontrar a estação de rádio que procura.
- 2) Prima o botão “SCAN / MODE”.
- 3) Prima o botão “SCAN+” ou “SCAN-” para escolher o número da estação predefinida.
- 4) Prima o botão “ENTER / CLOCK / PRESET” para confirmar o número da estação predefinida selecionada.
- 5) Quando as estações estiverem predefinidas, prima e mantenha premido o botão “ENTER / CLOCK / PRESET”.
- 6) Prima os botões “SCAN +” ou “SCAN -” para procurar a estação predefinida desejada.
- 7) Prima o botão “ENTER / CLOCK / PRESET” para confirmar e escutar as estações de rádio desejadas.

Menu FM (apenas na versão DAB)

No modo FM, prima o botão “MENU / SNOOZE / DIMMER” para entrar no menu FM. Prima o botão “SCAN+” ou “SCAN-” para escolher os seguintes menus FM, e confirme com o botão “ENTER / CLOCK / PRESET”.

- Definições de procura: Selecione a opção desejada para a procura automática da estação.

- Todas as estações: Procure todas as estações que possam ser recebidas. Neste caso, a procura da estação também pára em estações fracas.
- Apenas estações fortes: Só são procuradas estações cuja sintonização seja nítida.
- Sistema
- Hora

Pode usar o botão “SCAN+” ou “SCAN-” para selecionar o submenu desejado, e confirme com o botão “ENTER / CLOCK / PRESET”.

<Set Time/Date> Acerto manual da hora e da data

<Auto update> Seleção de atualização FM, atualização DAB, qualquer atualização ou sem atualização

<Set 12/24 hour> Seleção do formato de 12 ou 24 horas

<Set date format> Escolha o formato DD-MM-AAAA ou MM-DD-AAAA

- Língua

Pode usar o botão “SCAN+” ou “SCAN-” para selecionar a língua, e confirme com o botão “ENTER / CLOCK / PRESET”.

- Predefinições de fábrica

Selecione uma opção com o botão “SCAN+” ou “SCAN-”. Prima o botão “ENTER / CLOCK / PRESET” para confirmar.

- Versão SW

Pode ver a versão SW atual da unidade.

Escutar DAB (apenas na versão DAB)

Selecione o modo DAB com o botão “STANDBY / FUNCTION”, até que “DAB” seja apresentado no visor.

O rádio faz uma procura completa das estações DAB+. A lista de estações é então guardada, eliminando a necessidade de outra procura completa quando o rádio for ligado da próxima vez. Quando a procura terminar, as estações são guardadas por ordem alfabética. A primeira estação disponível será então reproduzida.

NOTA: Se não houver qualquer receção DAB+, altere a posição da unidade ou ajuste a antena. Prima e mantenha premido o botão “SCAN / MODE” durante cerca de 3 segundos para iniciar uma nova procura.

Pode selecionar a estação seguinte ou anterior usando os botões “SCAN +” e “SCAN -”.

Confirme a sua seleção com o botão “ENTER / CLOCK / PRESET”.

Menu DAB

Prima o botão “MENU / SNOOZE / DIMMER” para selecionar o menu do rádio DAB. Prima o botão “SCAN+” ou “SCAN-” para escolher os seguintes menus DAB, e confirme com o botão “ENTER / CLOCK / PRESET”.

- Procura completa

O rádio faz automaticamente uma procura completa das estações DAB+.

- Sintonização manual

Selecione uma frequência com o botão “SCAN+” ou “SCAN-”. Prima o botão “ENTER / CLOCK / PRESET” para confirmar.

- DRC

O Controlo da Gama Dinâmica retira ou adiciona o grau de adaptação necessário para as diferenças na gama dinâmica entre estações.

Selecione uma opção com o botão “SCAN+” ou “SCAN-”. Prima o botão “ENTER / CLOCK / PRESET” para confirmar.

As seguintes opções estão disponíveis no visor:

- DRC elevado: DRC ligado. Predefinição recomendada para ambientes ruidosos.
- DRC baixo: DRC definido para metade do nível normal.
- DRC desligado: DRC desligado.
- TA (anúncio de trânsito)

A informação de trânsito pode ser recebida manual ou automaticamente com a função TA.

Selecione uma opção com o botão "SCAN+" ou "SCAN-". Prima o botão "ENTER / CLOCK / PRESET" para confirmar.

- Prune

Poderá deixar de conseguir receber algumas estações após uma procura de uma estação ou mudança de local. Com esta função, pode apagar estas estações da lista de receção. Selecione "YES" e confirme com o botão "ENTER / CLOCK / PRESET".

- Sistema

- Hora

Pode usar o botão "SCAN+" ou "SCAN-" para seleccionar o submenu desejado, e confirme com o botão "ENTER / CLOCK / PRESET".

<Set Time/Date> Acerto manual da hora e da data

<Auto update> Seleção de atualização FM, atualização DAB, qualquer atualização ou sem atualização

<Set 12/24 hour> Seleção do formato de 12 ou 24 horas

<Set date format> Escolha o formato DD-MM-AAAA ou MM-DD-AAAA

- Língua

Pode usar o botão "SCAN+" ou "SCAN-" para seleccionar a língua, e confirme com o botão "ENTER / CLOCK / PRESET".

- Predefinições de fábrica

Selecione uma opção com o botão "SCAN+" ou "SCAN-". Prima o botão "ENTER / CLOCK / PRESET" para confirmar.

- Versão SW

Pode ver a versão SW atual da unidade.

Apresentação da informação (apenas na versão DAB)

Prima o botão "INFO / MENU" para visualizar a informação DAB.

Carregar o seu telemóvel

Pode carregar o seu telemóvel através da ranhura do carregador USB.

- 1) Ligue um dispositivo externo através de um cabo USB (cabo não incluído) na porta de carregamento USB na parte traseira do dispositivo para proceder ao carregamento.
- 2) O estado de carregamento é indicado no seu dispositivo externo como habitualmente.

Nota:

- THOMSON é uma marca comercial da TECHNICOLOR SA ou dos seus afiliados, usada sob licença pela Bigben Interactive.
- Pode encontrar a informação na placa localizada na parte traseira da unidade.

DECLARAÇÃO DE CONFORMIDADE DA UE SIMPLIFICADA

O abaixo-assinado, Bigben Interactive declara que o equipamentos radioelétrico do tipo CR80 FM DAB está em conformidade com a diretiva 2014/53/UE.

O texto completo da declaração de conformidade da UE encontra-se disponível no seguinte endereço da internet: <https://www.bigbeninteractive.com/support/>

Fabricado por BIGBEN INTERACTIVE

396, Rue de la Voyette

CRT2 - FRETIN

CS 90414

59814 LESQUIN Cedex - França

www.bigben.eu

Fabricado na China

Email: support.thomson@bigben.fr



Fabricant : Bigben Interactive FRANCE

396, Rue de la Voyette, C.R.T. 2, Fretin,
CS90414 - 59814 Lesquin Cedex, France

Bigben Interactive DEUTSCHLAND GmbH

Walter Gropius Str. 28, 50126 Bergheim, Deutschland

Bigben Interactive Belgium s.a./n.v.

Waterloo Office Park / Bâtiment H
Drève Richelle 161 bte 15 1410 Waterloo, Belgium

Bigben Interactive NEDERLAND b.v.

's-Gravelandseweg 80, 1217 EW Hilversum, Nederland

Bigben Interactive SPAIN S.L.

C/ Musgo 5, 2ª planta, 28023 Madrid, Spain

Bigben Interactive ITALIA s.r.l

Corso Sempione 221, 20025 Legnano - MI, Italia

FABRIQUÉ EN CHINE / MADE IN CHINA

HOTLINE

FRANCE, du lundi au vendredi (sauf jours fériés) :
9h00-19h00 ou support.thomson@bigben.fr

N°Cristal 09 69 32 59 62

APPEL NON SURTAXE

DEUTSCHLAND, Montag bis Freitag von

09:00 bis 18:00 Uhr (außer an Feiertagen)

Tel.: 02271-9047997

Mail: support@bigben-interactive.de

BELGIQUE, customerservice@bigben-interactive.be

NEDERLAND, customerservice@bigben-interactive.nl

ESPAÑA, sat@bigbenespana.es

ITALIA, support@bigbeninteractive.it

www.bigben.eu

THOMSON

DE

UKW-Radiowecker mit USB-Ladeanschluss (CR80)

DAB-Radiowecker mit USB-Ladeanschluss (CR80DAB)



BEDIENUNGSANLEITUNG

BITTE LESEN SIE DIESE BEDIENUNGSANLEITUNG VOR
INBETRIEBNAHME SORGFÄLTIG UND BEWAHREN SIE SIE ZUM
SPÄTEREN NACHSCHLAGEN AUF.

Inhalt

Inhalt	1	Stromversorgung	6
Erste Schritte	1	Einstellen der Uhrzeit (UKW-Version)	6
Sicherheit und Hinweise	1	Einstellen der Uhrzeit (DAB-Version)	6
Produktpflege	2	Weckzeit einstellen (UKW-Version)	6
Umweltschutz	2	Weckzeit einstellen (DAB-Version)	6
Lieferumfang	3	Wecker deaktivieren	7
Beschreibung der Bedienelemente (UKW-VERSION)	4	Snooze	7
Beschreibung der Bedienelemente (DAB-VERSION)	4	Dimmer	7
Stromversorgung	5	Schlafmodus (UKW-Version)	7
Inbetriebnahme des Gerätes/Einführung (UKW-Version)	5	Schlafmodus (DAB-Version)	7
Inbetriebnahme des Gerätes/Einführung (DAB-Version)	5	UKW-Radio hören	8
		DAB-Radio hören (nur bei DAB-Version)	9
		Info-Anzeige (nur DAB-Version)	10
		Ihr Mobiltelefon laden	10
		Anmerkung	11

Erste Schritte

- Nehmen Sie das Gerät aus dem Karton.
- Sämtliches Verpackungsmaterial vom Produkt entfernen.
- Verpackungsmaterial im Karton aufbewahren oder sicher entsorgen.

Sicherheit und Hinweise

Alle Anweisungen vor Benutzung des Produkts lesen und nachvollziehen. Treten Schäden aufgrund von Nichtbeachtung der Anweisungen auf, wird die Garantie gegenstandslos.

Sicherheit

Warnung

- Niemals das Gehäuse des Geräts entfernen.
- Niemals Teile des Geräts mit Schmiermittel behandeln.
- Niemals das Gerät auf anderen elektrischen Vorrichtungen aufstellen.
- Gerät vor direkter Sonneneinstrahlung, offenen Flammen und Hitze schützen.
- Niemals in den Laserstrahl im Inneren des Geräts blicken.
- Stets einfachen Zugang zu Stromkabel, Netzstecker und Netzadapter sicherstellen, damit das Gerät vom Strom getrennt werden kann.
- Für eine ausreichende Luftzirkulation ist ein Mindestabstand von 10 cm rund um das Gerät einzuhalten.
- Die Luftzirkulation sollte nicht beeinträchtigt und nicht von Gegenständen, wie z. B. Zeitungen, Tischdecken, Vorhängen usw., bedeckt werden.
- Es dürfen keine offenen Flammen, wie z. B. brennende Kerzen, auf dieses Gerät gestellt werden.
- Bei der Entsorgung von Batterien sollten ökologische Aspekte beachtet werden.
- Die Benutzung des Gerätes ist nur in gemäßigten Klimazonen zulässig.



- 1) Anweisungen lesen.
- 2) Anweisungen aufbewahren.
- 3) Alle Warnungen beachten.
- 4) Alle Anweisungen befolgen.
- 5) Gerät nicht in der Nähe von Wasser verwenden.
- 6) Nur mit einem trockenen Tuch reinigen.
- 7) Lüftungsöffnungen nicht blockieren. Gemäß den Angaben des Herstellers aufstellen.
- 8) Nicht in der Nähe von Wärmequellen aufstellen, wie Heizkörper, Heizlüfter, Öfen oder anderen Geräten (einschließlich Verstärker), die Wärme erzeugen.

- 9) Stromkabel vor Belastungen durch Quetschen und Einklemmen schützen, insbesondere an Steckern, Mehrfachsteckdosen und den Austrittsstellen aus dem Gerät.
- 10) Erweiterungen/Zubehör nur wie vom Hersteller angegeben verwenden.
- 11) Bei Gewitter oder längerer Nichtbenutzung Gerät vom Netzstrom trennen.
- 12) Service-Reparaturen nur von qualifiziertem Fachpersonal durchführen lassen. Eine Service-Reparatur ist nötig, wenn das Gerät in irgendeiner Weise beschädigt wurde, z. B. bei Schäden an Stromkabel oder Netzstecker, nach dem Verschütten von Flüssigkeiten über dem Gerät, nach dem Aufprall von Objekten auf dem Gerät, nach Kontakt mit Regen oder Feuchtigkeit, bei nicht ordnungsgemäßer Funktionsweise oder nach dem Herunterfallen des Geräts.
- 13) Das Gerät darf keinen Tropfen oder Spritzern ausgesetzt werden.
- 14) Keine Gefahrenquellen (z. B. mit Flüssigkeit gefüllte Objekte, brennende Kerzen) auf das Gerät stellen.
- 15) Wenn eine Wandsteckdose oder ein Geräteadapter zum Anschluss des Geräts verwendet wird, muss dieser Anschluss stets zugänglich bleiben.
- 16) Um das Produkt herum muss genügend Freiraum zur Luftzirkulation bleiben.
- 17) Batterien (integrierte Akkupacks oder Batterien) dürfen keiner übermäßigen Hitze ausgesetzt werden, wie Sonneneinstrahlung, offenes Feuer o. Ä.
- 18) Das Typenschild befindet sich auf der Unterseite des Gerätes.
- 19) Nehmen Sie das Produkt nicht mit zum Schlafen.
Das Produkt muss sich während des Betriebs in einem Mindestabstand von 20 cm zum menschlichen Körper befinden.

Produktpfleg

- 1) Das Gerät muss stets von der Steckdose getrennt werden, wenn es nicht in Betrieb ist oder gereinigt werden soll.
- 2) Musik nicht mit übermäßiger Lautstärke hören, da dies dem Gehör und/oder dem Gerät schaden kann.
- 3) Gerät nicht im nassen oder feuchten Zustand verwenden.
- 4) Gerät vor der Reinigung stets von der Netzstromversorgung trennen. Gerät mit einem weichen, feuchten, flusenfreien Tuch reinigen. Keine Scheuermittel oder aggressiven Reinigungsmittel verwenden.

Umweltschutz



Das Produkt wurde mit qualitativ hochwertigen Werkstoffen und Komponenten konzipiert und hergestellt, die recycelt und wiederverwendet werden können.



Dieses Symbol einer durchgestrichenen Mülltonne auf Rädern auf einem Produkt weist daraufhin, dass für das Produkt die europäische Richtlinie 2002/96/EG gilt. Bitte informieren Sie sich über das örtliche Abfalltrennsystem für elektrische und elektronische Produkte. Bitte richten Sie sich nach den in Ihrer Region geltenden Vorschriften für die Abfalltrennung und entsorgen Sie Ihre alten Produkte nicht mit Ihren normalen Haushaltsabfällen. Die Entsorgung alter Produkte hilft, Umweltschäden zu verhindern und Ihre Gesundheit zu schützen.



Der Blitz mit Pfeilspitze in einem Dreieck weist daraufhin, dass nicht isolierte „gefährliche elektrische Spannung“ im Inneren dieses Gerätes vorhanden ist, die stark genug ist, einen Stromschlag herbeizuführen.



Das Ausrufezeichen in einem Dreieck weist auf wichtige Bedienungs- und Wartungshinweise (Reparatur) in der Begleitdokumentation hin.



Lieferumfang

Folgendes ist im Lieferumfang enthalten:

- Hauptgerät
- USB-Ladekabel
- Bedienungsanleitung

Typ	Technische Daten	Typ	Technische Daten
Lautsprecher	2.5" (3W)	Ladedauer	N/A
Peak-Wert des Lautsprechers	N/A	Wiedergabedauer	N/A
RMS-Leistung	0.5W	Bluetooth-Version	N/A
Stromverbrauch	0.21W (Licht aus)/ 7.5W (Licht ein)	Bluetooth-Frequenz	N/A
Netzeingang	N/A	Lautsprecher-Frequenz	80 Hz-20 kHz
Lautsprecherimpedanz	8Ω	Eingang	CC 5 V
Signal-Rausch-Verhältnis	80dB	Treiber	2.5" 8-Ohm- Lautsprecher
Batterietyp	N/A	Übertragungsbereich	N/A
Ausgang (V,A)	5.0V, 1.5A	Maße	246 x 138 x 126 mm

Beschreibung der Bedienelemente (UKW-VERSION)

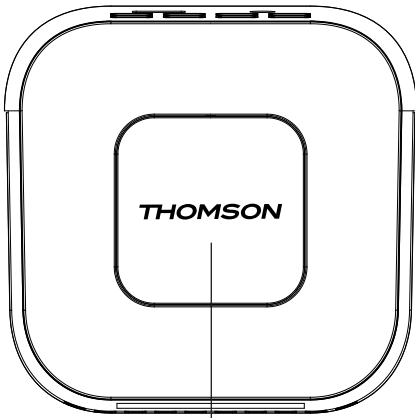
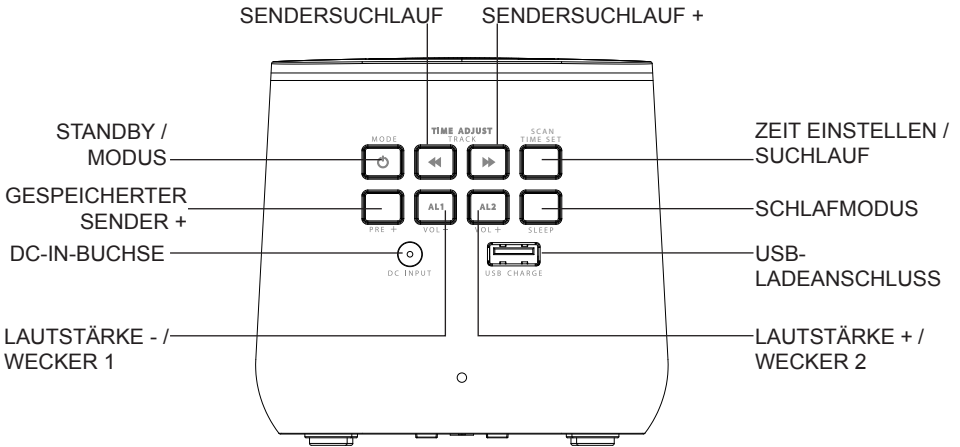

SNOOZE / DIMMER

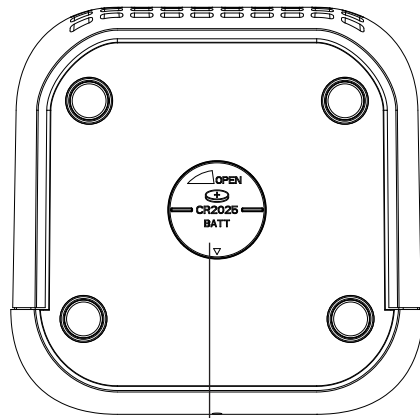

BATTERIEFACHABDECKUNG

Beschreibung der Bedienelemente (DAB-VERSION)

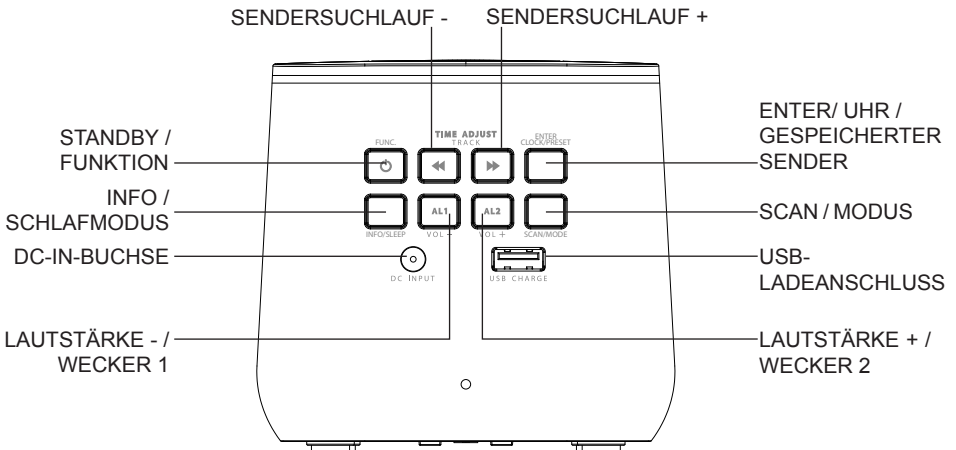

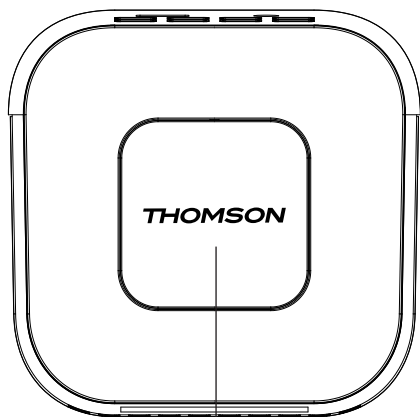

MENÜ / SNOOZE / DIMMER

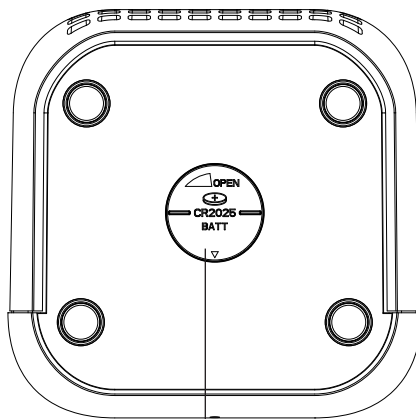

BATTERIEFACHABDECKUNG

Stromversorgung

VORSICHT

- Risiko eines Produktschadens! Die Stromspannung muss der Spannungsangabe auf dem Rückseitenetikett entsprechen.
- Risiko eines Stromschlags! Beim Trennen des Wechselstromkabels stets den Stecker aus der Steckdose ziehen. Niemals am Kabel ziehen.
- Vor dem Einstecken des Wechselstromkabels überprüfen, dass alle anderen Anschlüsse verbunden sind.

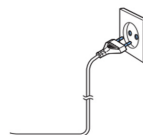

Bei Wechselstromversorgung ...

Gerät am gewünschten Ort aufstellen und Stromkabel abwickeln. Kabelstecker in die Steckdose stecken und Gerät anschalten.

Batterie-/Akkubetrieb:

Achten Sie darauf, die Batterien korrekt herum einzulegen, um Beschädigungen am Gerät zu vermeiden. Entfernen Sie die Batterien immer, wenn das Gerät voraussichtlich längere Zeit nicht benutzt wird. Batterien können auslaufen und folglich Ihr Gerät beschädigen.

Benutzen Sie Batterien des gleichen Typs. Benutzen Sie niemals unterschiedliche Batterietypen zusammen. Batterien nicht ins Feuer werfen oder Sonnenstrahlung und dergleichen aussetzen.

Falls die in den Batterien enthaltene Flüssigkeit mit Augen oder Haut in Berührung kommt, spülen Sie den Bereich sofort und gründlich mit klarem Wasser ab und suchen Sie einen Arzt auf.



Beachten Sie die folgenden Informationen: Benutzen Sie nur die nachfolgend aufgeführten Arten der Stromversorgung.

Inbetriebnahme des Gerätes/Einführung (UKW-Version)

- Entfernen Sie die Schutzfolie vom Display, sofern diese noch vorhanden ist.
- Drücken Sie die Taste „STANDBY / MODE“, um das Gerät einzuschalten.
- Zum Umschalten in den Standby-Modus drücken Sie die Taste „STANDBY / MODE“ erneut.

Inbetriebnahme des Gerätes/Einführung (DAB-Version)

- Entfernen Sie die Schutzfolie vom Display, sofern diese noch vorhanden ist.
- Drücken Sie die Taste „STANDBY / FUNCTION“, um das Gerät einzuschalten.
- Zum Umschalten in den Standby-Modus halten Sie die Taste „STANDBY / FUNCTION“ etwa 3 Sekunden gedrückt.

Stromversorgung

Stecken Sie den DC-Stecker in die hintere Gehäusewand Ihres Radioweckers. Stecken Sie dann das AC/DC-Netzteil in eine normale Steckdose.

Backup-Akku (nicht im Lieferumfang enthalten)

- 1) Öffnen Sie den Deckel des Batteriefachs auf der Unterseite. Drehen Sie den Deckel des Batteriefachs in Richtung „OPEN“.
- 2) Setzen Sie eine Knopfzellenbatterie vom Typ CR 2025 ein. Achten Sie auf die richtige Polarität (siehe Batteriefachdeckel).
- 3) Schließen Sie das Batteriefach wieder.

Hinweis: Die interne Batterie erhält die Uhrzeit bei einem vorübergehenden Stromausfall.

Einstellen der Uhrzeit (UKW-Version)

Das System muss im sich Stand-by-Modus befinden, damit die Uhrzeit eingestellt werden kann.

- 1) Halten Sie die Taste „TIME SET / SCAN“ etwa 2 Sekunden gedrückt.
- 2) Die Zahlenstellen für die Stundenangabe blinken. Mit den Tasten „SCAN +“ bzw. „SCAN -“ stellen Sie die Stunden ein.
- 3) Drücken Sie die Taste „TIME SET / SCAN“, um die eingestellte Stunde zu bestätigen.
- 4) Wiederholen Sie die Schritte 2 und 3, um die Minuten einzustellen.

Einstellen der Uhrzeit (DAB-Version)

Das System muss im sich Stand-by-Modus befinden, damit die Uhrzeit eingestellt werden kann.

- 1) Halten Sie die Taste „ENTER / CLOCK / PRESET“ etwa 2 Sekunden gedrückt.
- 2) Mit den Tasten „SCAN+“ oder „SCAN-“ legen Sie das Uhrzeitformat fest, d. h. „12 / 24 h“.
- 3) Zum Bestätigen des Uhrzeitformats drücken Sie die Taste „ENTER / CLOCK / PRESET“.
- 4) Die Zahlenstellen für die Stundenangabe blinken. Mit den Tasten „SCAN+“ bzw. „SCAN-“ stellen Sie die Stunden ein.
- 5) Drücken Sie die „ENTER / CLOCK / PRESET“-Taste, um die Stunde zu bestätigen.
- 6) Wiederholen Sie die Schritte 4 und 5, um die Minuten / das Datum einzustellen.

Weckzeit einstellen (UKW-Version)

Das System muss sich im Standby-Modus befinden, damit der Wecker eingestellt werden kann.

- 1) Halten Sie die Taste „VOL- / ALARM 1“ etwa 2 Sekunden gedrückt, um den Weckzeiteinstellmodus aufzurufen.
- 2) Die Zahlenstellen für die Stundenangabe blinken. Mit den Tasten „SCAN +“ bzw. „SCAN -“ stellen Sie die Stunden ein.
- 3) Drücken Sie die Taste „VOL- / ALARM 1“, um die Stunde zu bestätigen.
- 4) Wiederholen Sie die Schritte 2 und 3, um die Minuten einzustellen.
- 5) Drücken Sie die Taste „SCAN+“ oder „SCAN-“, um für die Weckfunktion eine der folgenden Optionen auszuwählen:

1 - BUZZ, 2 - SCAN (RADIO)

- 6) Drücken Sie zum Bestätigen die Taste „VOL- / ALARM 1“.
- 7) Drücken Sie „SCAN+“ oder „SCAN-“, um die Wecktonlautstärke einzustellen.
- 8) Drücken Sie zum Bestätigen die Taste „VOL- / ALARM 1“. Das Display zeigt „AL1“ an.

Um eine zweite Weckzeit einzustellen, wiederholen Sie die obigen Schritte mit der Taste „VOL.+ / ALARM 2“.

Weckzeit einstellen (DAB-Version)

Das System muss im sich Stand-by-Modus befinden, damit die Uhrzeit eingestellt werden kann.

- 1) Wecker-Einstellmodus aktivieren: Halten Sie die Taste „VOLUME- / ALARM 1“ 3 Sekunden gedrückt.
- 2) Das Display zeigt „Alarm 1 Setup“ an. Drücken Sie zum Bestätigen die Taste „VOLUME- / ALARM 1“.
- 3) Die Stundenzahl der aktuell eingestellten Weckzeit beginnt zu blinken.

- 4) Drücken Sie „SCAN+“ oder „SCAN-“, um die Stunden einzustellen. Drücken Sie zum Bestätigen die Taste „VOLUME- / ALARM 1“.
Die Minutenanzeige beginnt zu blinken.
- 5) Drücken Sie „SCAN+“ oder „SCAN-“, um die Minuten einzustellen. Drücken Sie zum Bestätigen die Taste „VOLUME- / ALARM 1“.
- 6) Drücken Sie „SCAN+“ oder „SCAN-“, um die Dauer einzustellen. Drücken Sie zum Bestätigen die Taste „VOLUME- / ALARM 1“.
- 7) Sie können mit den Tasten „SCAN+“ oder „SCAN-“ einen der Weckmodi auswählen: BUZZER (Summer) / DAB / FM (UKW).
Drücken Sie zum Bestätigen die Taste „VOLUME- / ALARM 1“.
- 8) Sie können mit der Taste „SCAN+“ oder „SCAN-“ den Sender auswählen und mit der Taste „VOLUME- / ALARM 1“ bestätigen. (Nur im Weckmodus DAB und FM (UKW) verfügbar.)
Radiosender müssen vorher gespeichert werden, damit Sie den Sender auswählen können.
- 9) Sie können mit den Tasten „SCAN+“ oder „SCAN-“ eine der WeckEinstellungen auswählen:
Daily (Täglich) / Weekdays (Wochentage) / Weekends (Wochenenden) / Once (Einmal)
- 10) Drücken Sie zum Bestätigen die Taste „VOLUME- / ALARM 1“.
- 11) Drücken Sie „SCAN+“ oder „SCAN-“, um die Wecktonlautstärke einzustellen. Drücken Sie zum Bestätigen die Taste „VOLUME- / ALARM 1“.

Um eine zweite Weckzeit einzustellen, wiederholen Sie die obigen Schritte mit der Taste „VOLUME+ / ALARM 2“.

Wecker deaktivieren

Drücken Sie kurz auf „VOLUME- / ALARM 1“ oder „VOLUME+ / ALARM 2“, um die Option „Alarm off“ (Wecker aus) zu wählen.

Snooze

Drücken Sie die Taste „SNOOZE / DIMMER“, um den Weckton für einige Minuten zu unterbrechen. (UKW-Version)

Drücken Sie die Taste „MENU / SNOOZE / DIMMER“, um den Weckton für einige Minuten zu unterbrechen. (DAB-Version)

Nach ca. 9 Minuten startet der Weckton wieder.

Dimmer

HINWEIS: Diese Funktion kann sowohl im „Standby-Modus“ als auch bei eingeschaltetem Gerät verwendet werden.

- 1) Drücken Sie die Taste „SNOOZE / DIMMER“, um den Dimmer auszuwählen. (UKW-Version)
- 2) Halten Sie die Taste „MENU / SNOOZE / DIMMER“ gedrückt, um den Dimmer auszuwählen. (DAB-Version)

Der Dimmer bietet 3 Stufen (100 % Helligkeit -> 30 % Helligkeit -> 0 % Helligkeit).

Schlafmodus (UKW-Version)

HINWEIS: Das System muss sich im Radio-Modus befinden, damit der Schlaf-Timer eingestellt werden kann.

- 1) Drücken Sie die Taste „SLEEP“, um den Modus aufzurufen.
- 2) Drücken Sie die Taste „SLEEP“, um die SLEEP-Uhrzeit einzustellen (120, 110, 100 ○○○ 10, 5, AUS).
- 3) Um den Schlafmodus abzubrechen, befolgen Sie den obigen Schritten 1 bis 2 und stellen Sie die Zeit für SLEEP (SCHLAF) auf „OFF“ (AUS).

Schlafmodus (DAB-Version)

HINWEIS: Das System muss sich im Radio- oder DAB-Modus befinden, damit der Schlaf-Timer eingestellt werden kann.

Halten Sie die Taste „INFO / SLEEP“ gedrückt, um in den Schlafmodus zu wechseln. Drücken Sie kurz die Taste „INFO / SLEEP“, um den Einschlaf timer in 10-Minuten-Schritten von 120 Minuten bis 10 und 5 bis OFF (AUS) einzustellen.

UKW-Radio hören

- 1) Drücken Sie die Taste „STANDBY / MODE“, um das Gerät einzuschalten. (UKW-Version)
- 2) Drücken Sie die Taste „STANDBY / FUNCTION“, bis „FM“ im Display erscheint. (DAB-Version)
2. Es stehen zwei Optionen zum Suchen und Voreinstellen von Radiosendern zur Verfügung.

• Automatischer Suchlauf nach UKW-Sendern:

Drücken Sie die Tasten „SCAN+“ oder „SCAN-“ für ca. 2 Sekunden und das Gerät sucht den vorherigen bzw. nächsten Radiosender.

• Manuelle Suche nach UKW-Sendern:

Drücken Sie einmal kurz „SCAN+“ und „SCAN-“, bis Sie den Radiosender gefunden haben, nach dem Sie suchen.

Sender automatisch speichern (UKW-Version):

- 1) Halten Sie die Taste „TIME SET / SCAN“ am Gerät ungefähr 2 bis 3 Sekunden gedrückt, um den automatischen Speicherprozess zu starten.
- 2) Das Display zeigt die Speicherplatznummer an und der Radiosender wird automatisch unter dieser Nummer gespeichert. (Hinweis: Jede Speicherplatznummer steht für einen voreingestellten Sender während des automatischen Speicherprozesses.)
- 3) Wenn alle Sender voreingestellt sind, drücken Sie die Taste „PRE+“, bis Sie die Speicherplatznummer des Senders sehen.
- 4) Drücken Sie die Tasten „SCAN+“ oder „SCAN-“, um den gewünschten gespeicherten Sender zu suchen.
- 5) Drücken Sie die Taste „PRE+“, um die gewünschten Radiosender zu bestätigen und zu hören.

Sender automatisch speichern (DAB-Version):

Halten Sie die Taste „SCAN / MODE“ etwa 3 Sekunden gedrückt. Das System sucht das gesamte Frequenzband nach Radiosendern ab. Jeder gefundene Sender wird von der niedrigsten bis zur höchsten Frequenz gespeichert.

Manuelle Belegung von Speicherplätzen (UKW-Version):

- 1) Suchen Sie wie unter „Automatischer Sendersuchlauf“ oder „Manueller Sendersuchlauf“ beschrieben einen Sender.
- 2) Drücken Sie „TIME SET / SCAN“, um die manuelle Senderspeicherung aufzurufen.
- 3) Auf dem Display blinkt „P01“.
- 4) Drücken Sie die Tasten „SCAN+“ oder „SCAN-“, um die voreingestellte Sendernummer zu wählen.
- 5) Drücken Sie „TIME SET / SCAN“, um die gewählte Sendernummer zu bestätigen.
- 6) Wenn die Sender voreingestellt sind, drücken Sie die Taste „PRE+“, bis Sie die Speicherplatznummer des Senders sehen.
- 7) Drücken Sie die Tasten „SCAN+“ und „SCAN-“, um den gewünschten gespeicherten Sender zu suchen.
- 8) Drücken Sie die Taste „PRE+“, um die gewünschten Radiosender zu bestätigen und zu hören.

Manuelle Belegung von Speicherplätzen (DAB-Version)

- 1) Suchen Sie mit der automatischen oder manuellen Suche solange, bis Sie den Radiosender gefunden haben, nach dem Sie suchen.
- 2) Drücken Sie die Taste „SCAN / MODE“.
- 3) Drücken Sie „SCAN+“ oder „SCAN-“, um den gespeicherten Sender auszuwählen.
- 4) Drücken Sie „ENTER / CLOCK / PRESET“, um die gewählte Sendernummer zu bestätigen.
- 5) Nachdem die Sender gespeichert sind, halten Sie die Taste „ENTER / CLOCK / PRESET“ gedrückt.
- 6) Drücken Sie die Taste „SCAN+“ oder „SCAN-“, um den gewünschten gespeicherten Sender zu suchen.

7) Drücken Sie die Taste „ENTER / CLOCK / PRESET“, um die gewünschten Radiosender zu bestätigen und zu hören.

UKW-Menü (nur DAB-Version)

Drücken Sie im UKW-Modus die Taste „MENU / SNOOZE / DIMMER“, um das UKW-Menü zu öffnen. Drücken Sie „SCAN+“ oder „SCAN-“, um die folgenden UKW-Menüs auszuwählen und bestätigen Sie mit der Taste „ENTER / CLOCK / PRESET“:

- Scan-Setting (Sendersuchlauf-Einstellung): Wählen Sie die gewünschte Option für die automatische Sendersuche.
- All stations (Alle Sender): Suche nach allen Sendern, die empfangen werden können. In diesem Fall stoppt die Sendersuche auch bei schwachen Sendersignalen.
- Strong stations only (nur starke Sendersignale): Es werden nur Sender mit klarem Empfang gesucht.
- System
- Zeit

Mit der Taste „SCAN+“ oder „SCAN-“ können Sie das gewünschte Untermenü auswählen und mit der Taste „ENTER / CLOCK / PRESET“ bestätigen.

<Set Time/Date> (Uhrzeit/Datum einstellen) manuelle Zeit- und Datumseinstellung

<Auto update> (Automatische Aktualisierung) Auswahl zwischen FM Update (UKW-Aktualisierung), DAB Update (DAB-Aktualisierung), Any Update (Jede Aktualisierung) oder No Update (Keine Aktualisierung)

<Set 12/24 hour > (12- oder 24-Stunden-Format einstellen) Wahl zwischen 12- oder 24-Stunden-Format

<Set date format> (Datumsformat einstellen) Wahl zwischen TT-MM-JJJJ oder MM-TT-JJJJ

- Language (Sprache)

Mit der Taste „SCAN+“ oder „SCAN-“ können Sie die Sprache auswählen und mit der Taste „ENTER / CLOCK / PRESET“ bestätigen.

- Zurücksetzen auf Werkseinstellungen

Wählen Sie eine der Optionen mithilfe von „SCAN+“ oder „SCAN-“ aus. Drücken Sie „ENTER /CLOCK / PRESET“, um zu bestätigen.

- SW-Version

Es wird die aktuelle SW-Version des Gerätes angezeigt.

DAB-Radio hören (nur bei DAB-Version)

Drücken Sie die „STANDBY / FUNCTION“ Taste, bis „DAB“ im Display angezeigt wird.

Das Radio führt automatisch eine vollständige Suche der DAB+ Sender durch. Die Liste der Sender wird dann gespeichert, sodass beim nächsten Mal, wenn das Radio eingeschaltet wird, eine vollständige Suche nicht noch einmal durchgeführt werden muss. Wenn die Suche beendet ist, werden die Sender in alphabetischer Reihenfolge gespeichert. Der erste verfügbare Sender wird gespielt.

HINWEIS: Wenn Sie keinen DAB+ Empfang haben, stellen Sie das Gerät um oder richten Sie die Antenne neu aus. Halten Sie die Taste „SCAN / MODE“ ungefähr 3 Sekunden gedrückt, um eine neue Suche zu starten.

Mit den Tasten „SCAN +“ und „SCAN -“ können Sie den nächsten oder den vorherigen Sender auswählen.

Bestätigen Sie Ihre Auswahl mit der Taste „ENTER / CLOCK / PRESET“.

DAB-Menu

Drücken Sie die Taste „MENU / SNOOZE / DIMMER“, um das Menü „DAB Radio“ auszuwählen. Drücken Sie „SCAN+“ oder „SCAN-“, um die folgenden DAB-Menüs auszuwählen und bestätigen Sie mit der Taste „ENTER / CLOCK / PRESET“:

- Full scan (vollständige Suche)

Das Radio führt automatisch eine vollständige Suche der DAB+ Sender durch.

- Manual tune (manuelles Einstellen)

Wählen Sie mithilfe von „SCAN+“ oder „SCAN-“ ein Frequenzband aus. Drücken Sie „ENTER /CLOCK

/ PRESET“, um zu bestätigen.

- DRC

Dynamic Range Control bzw. Regelung des Dynamikbereichs entfernt oder fügt den Grad der Anpassung hinzu, der für die Unterschiede

im Dynamikbereich zwischen den Sendern erforderlich ist.

Wählen Sie eine der Optionen mithilfe von „SCAN+“ oder „SCAN-“ aus. Drücken Sie „ENTER /CLOCK / PRESET“, um zu bestätigen.

Die folgenden Optionen sind auf dem Display verfügbar:

- DRC high: DRC aktiviert; Standardeinstellung, die für laute Umgebungen empfohlen wird.
- DRC low: DRC ist auf die Hälfte des normalen Pegels eingestellt.
- DRC off: DRC ist deaktiviert.

- TA (Verkehrsmeldung)

Verkehrsinformationen können manuell oder automatisch mit der TA-Funktion empfangen werden.

Wählen Sie eine der Optionen mithilfe von „SCAN+“ oder „SCAN-“ aus. Drücken Sie „ENTER /CLOCK / PRESET“, um zu bestätigen.

- Prune (Löschen)

Es kann vorkommen, dass Sie nach einem Sendersuchlauf oder Änderung des Standorts einige Sender nicht mehr empfangen können. Mithilfe dieser Funktion können Sie diese Sender aus der Empfangsliste entfernen. Wählen Sie „YES“ und bestätigen Sie mit der Taste „ENTER / CLOCK / PRESET“.

- System

• Zeit

Mit der Taste „SCAN+“ oder „SCAN-“ können Sie das gewünschte Untermenü auswählen und mit der Taste „ENTER / CLOCK / PRESET“ bestätigen.

<Set Time/Date> (Uhrzeit/Datum einstellen) manuelle Zeit- und Datumseinstellung

<Auto update> (Automatische Aktualisierung) Auswahl zwischen FM Update (UKW-Aktualisierung), DAB Update (DAB-Aktualisierung), Any Update (Jede Aktualisierung) oder No Update (Keine Aktualisierung)

<Set 12/24 hour > (12- oder 24-Stunden-Format einstellen) Wahl zwischen 12- oder 24-Stunden-Format

<Set date format> (Datumsformat einstellen) Wahl zwischen TT-MM-JJJJ oder MM-TT-JJJJ

• Language (Sprache)

Mit der Taste „SCAN+“ oder „SCAN-“ können Sie die Sprache auswählen und mit der Taste „ENTER / CLOCK / PRESET“ bestätigen.

• Zurücksetzen auf Werkseinstellungen

Wählen Sie eine der Optionen mithilfe von „SCAN+“ oder „SCAN-“ aus. Drücken Sie „ENTER /CLOCK / PRESET“, um zu bestätigen.

• SW-Version

Es wird die aktuelle SW-Version des Gerätes angezeigt.

Info-Anzeige (nur DAB-Version)

Drücken Sie die „INFO / SNOOZE“ Taste, um die DAB-Informationen anzuzeigen.

Ihr Mobiltelefon laden

Sie können Ihr Handy über den USB-Anschluss aufladen.

- 1) Schließen Sie ein externes Gerät über ein USB-Kabel (nicht im Lieferumfang enthalten) an die USB-Ladebuchse auf der Rückseite des Geräts zum Laden an.
- 2) Der Ladezustand wird wie gewohnt an Ihrem externen Gerät angezeigt.

Anmerkung:

- THOMSON ist eine Handelsmarke von TECHNICOLOR SA und seinen Tochtergesellschaften und wird von Bigben Interactive unter Lizenz verwendet.
- Sie finden diese Informationen auf dem Schild auf der Unterseite des Gerätes.

VEREINFACHTE EU-KONFORMITÄTSERKLÄRUNG

Hiermit erklärt Bigben Interactive, dass das Produkt CR80 FM DAB der Richtlinie 2014/53/EU entspricht.

Der vollständige Text der EU-Konformitätserklärung ist unter der folgenden Internetadresse verfügbar: <https://www.bigben-interactive.de/support/>

Hergestellt von BIGBEN INTERACTIVE

396, Rue de la Voyette

CRT2 - FRETIN

CS 90414

59814 LESQUIN Cedex - Frankreich

www.bigben.eu

Hergestellt in China

Email: support.thomson@bigben.fr



Fabricant : Bigben Interactive FRANCE

396, Rue de la Voyette, C.R.T. 2, Fretin,
CS90414 - 59814 Lesquin Cedex, France

Bigben Interactive DEUTSCHLAND GmbH

Walter Gropius Str. 28, 50126 Bergheim, Deutschland

Bigben Interactive Belgium s.a./n.v.

Waterloo Office Park / Bâtiment H
Drève Richelle 161 bte 15 1410 Waterloo, Belgium

Bigben Interactive NEDERLAND b.v.

's-Gravelandseweg 80, 1217 EW Hilversum, Nederland

Bigben Interactive SPAIN S.L.

C/ Musgo 5, 2ª planta, 28023 Madrid, Spain

Bigben Interactive ITALIA s.r.l

Corso Sempione 221, 20025 Legnano - MI, Italia

FABRIQUÉ EN CHINE / MADE IN CHINA

HOTLINE

FRANCE, du lundi au vendredi (sauf jours fériés) :
9h00-19h00 ou support.thomson@bigben.fr

▶ N°Cristal 09 69 32 59 62

APPEL NON SURTAXE

DEUTSCHLAND, Montag bis Freitag von

09:00 bis 18:00 Uhr (außer an Feiertagen)

Tel.: 02271-9047997

Mail: support@bigben-interactive.de

BELGIQUE, customerservice@bigben-interactive.be

NEDERLAND, customerservice@bigben-interactive.nl

ESPAÑA, sat@bigbenespana.es

ITALIA, support@bigbeninteractive.it

www.bigben.eu

THOMSON

NL

FM-klokradio met USB-oplader (CR80)

DAB FM-klokradio met USB-oplader (CR80DAB)



HANDLEIDING

GELIEVE DEZE GEBRUIKSAANWIJZING GOED DOOR TE NEMEN VOOR U HET TOESTEL IN GEBRUIK NEEMT EN BEWAAR HET ZODAT U HET LATER NOG KAN RAADPLEGEN.

Inhoud

Inhoud	1	De klok instellen (DAB-versie)	6
Aan de slag	1	Instellen van de alarmtijd (FM-versie)	6
Veiligheidsvoorschriften	1	Instellen van de alarmtijd (DAB-versie)	6
Onderhoud van het toestel	2	Deactiveer het alarm	7
Houd rekening met het milieu	2	Snooze	7
Inhoud van de verpakking	3	Dimmer	7
Beschrijving (FM-VERSIE)	4	Sleep (FM-versie)	7
Beschrijving (DAB-VERSIE)	4	Sleep (DAB-versie)	7
Vermogen	5	Luisteren naar de FM-radio	8
Inbedrijfstelling van het apparaat (FM-versie)	5	Luisteren naar DAB (alleen DAB-versie)	9
Inbedrijfstelling van het apparaat (DAB-versie)	5	Infodisplay (alleen DAB-versie)	10
Netvoeding	6	Laad uw telefoon op	10
De klok instellen (FM-versie)	6	Opmerkingen	11

Aan de slag

- Haal het toestel uit de doos.
- Verwijder al het verpakkingsmateriaal van het product.
- Leg het verpakkingsmateriaal in de doos en bewaar het of gooi het weg op een veilige en correcte plaats.

Veiligheidsvoorschriften

Lees en begrijp alle instructies voordat u dit product in gebruik neemt. De garantie is ongeldig voor schade die wordt veroorzaakt door het negeren van de instructies.

Veiligheid

Waarschuwing

- Verwijder nooit de behuizing van dit toestel.
- Smeer nooit een onderdeel van dit toestel.
- Plaats dit toestel nooit op andere elektrische apparaten.
- Houd dit toestel uit de buurt van direct zonlicht, vlammen en warmte.
- Kijk nooit in de laserstraal die in dit toestel zit.
- Zorg dat het snoer, stekker of adapter altijd eenvoudig bereikbaar zijn zodat u het toestel indien nodig snel van de voeding kunt ontkoppelen.
- Houd 10 cm rond het apparaat vrij voor voldoende ventilatie.
- Belemmer de ventilatie niet door het afdekken van de ventilatieopeningen met voorwerpen zoals een krant, tafelkleed, gordijn, enz.
- Plaats geen voorwerpen met open vlam, zoals aangestoken kaarsen, op het toestel.
- Voer de batterij op een milieuvriendelijke manier af.
- Dit apparaat is bedoeld voor gebruik in een gematigd klimaat.



- 1) Lees deze gebruiksaanwijzing.
- 2) Bewaar deze gebruiksaanwijzing.
- 3) Houd rekening met alle waarschuwingen.
- 4) Volg alle instructies
- 5) Gebruik dit toestel niet in de buurt van water.
- 6) Maak het toestel alleen schoon met een droge doek.
- 7) Zorg dat de ventilatieopeningen altijd vrij zijn. Installeer het toestel volgens de instructies van de fabrikant.
- 8) Installeer het toestel niet in de buurt van warmtebronnen zoals kachels, of andere warmteproducerende apparaten (waaronder versterkers).

- 9) Zorg ervoor dat er niet op de kabel kan worden gelopen, vooral bij de stekker, het stopcontact en het punt waar de kabel uit het toestel komt.
- 10) Gebruik alleen hulpstukken/accessoires die door de fabrikant zijn aanbevolen.
- 11) Haal de stekker uit het stopcontact tijdens onweer of als u het toestel gedurende een lange periode niet zult gebruiken.
- 12) Laat alle reparaties door bekwame vaklui uitvoeren. Reparaties zijn nodig als het toestel beschadigd is, bijv. als het snoer of de stekker beschadigd is, als er vloeistoffen of voorwerpen in het toestel zijn terechtgekomen, als het toestel aan regen of vocht is blootgesteld, niet normaal functioneert of als het is gevallen.
- 13) Stel het toestel niet bloot aan drup- of spatwater.
- 14) Plaats geen voorwerpen die gevaar kunnen opleveren op het toestel (bijv. Objecten die met water zijn gevuld of brandende kaarsen)).
- 15) Wanneer de stekker (of AC/DC-adapter) of een apparaatkoppelaar als ontkoppelvvoorziening wordt gebruikt, moet de ontkoppelvvoorziening gemakkelijk te bedienen blijven.
- 16) Zorg voor voldoende vrije ruimte rondom het product voor een goede ventilatie.
- 17) Stel batterijen (geïnstalleerde accu's of batterijen) nooit bloot aan overmatige warmte zoals zonlicht, vuur, etc.
- 18) Het label kunt u vinden aan de onderkant van het apparaat.
- 19) Slaap niet met het product.
Tijdens het gebruik moet het product minstens 20 cm verwijderd zijn van het menselijk lichaam.

Onderhoud van het toestel

- 1) Trek altijd de stekker uit het stopcontact als het toestel niet wordt gebruikt en vóór reiniging.
- 2) Speel geen muziek af op een zeer hoog volume, dit kan gehoorbeschadiging of schade aan het toestel veroorzaken.
- 3) Gebruik dit toestel niet in een vochtige of natte omgeving.
- 4) Haal steeds de stekker uit het stopcontact voordat u het apparaat schoonmaakt. Maak het toestel schoon met een zachte, vochtige en pluisvrije doek. Gebruik geen schuurmiddelen of agressieve schoonmaakmiddelen.

Houd rekening met het milieu



Uw product is ontworpen en gemaakt met hoogwaardige materialen en componenten die gerecycleerd en opnieuw gebruikt kunnen worden.



Als dit 'doorgekruiste vuilnisbak'-symbool op een product is vermeld, geeft dit aan dat het product onder de Europese richtlijn 2002/96/EG valt. Informeer u over het inzamelsysteem voor elektrische en elektronische producten dat in uw gemeente van kracht is. Gelieve de lokale wetten te respecteren en uw oude toestellen niet met het huisafval weg te gooien. Verwijder uw afgedankt product in overeenstemming met de lokale wetgeving en gooi het niet met uw normale huisafval weg. Door te zorgen voor een juiste verwijdering van uw afgedankt product helpt u mogelijke negatieve gevolgen voor het milieu en de menselijke gezondheid te voorkomen.



De bliksemschicht met een pijlpunt in een driehoek wijst op de aanwezigheid van gevaarlijke niet-geïsoleerde spanning in de behuizing van het product, die voldoende groot kan zijn om een risico van elektrische schokken voor personen te vormen.



Het uitroepteken in een driehoek duidt op de aanwezigheid van belangrijke bedienings- en onderhoudsinstructies in de documentatie bij het apparaat.

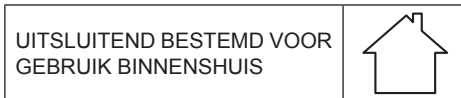

Inhoud van de verpakking

Controleer en identificeer de inhoud van uw verpakking:

- Toestel
- USB-oplaadkabel
- Gebruiksaanwijzing

Type	Specificaties	Type	Specificaties
Luidspreker	2.5" (3W)	Tempo de carregamento	N/A
Piek luidspreker	N/A	Tempo de reprodução	N/A
RMS-vermogen	0.5W	Versão do Bluetooth	N/A
Stroomverbruik	0.21W (verlichting uit)/ 7.5W (verlichting aan)	Frequência do Bluetooth	N/A
Voedingsingang	N/A	Frequência da coluna de som	80 Hz-20 kHz
Luidsprekerimpedantie	8Ω	Entrada	CC 5 V
S/R-verhouding	80dB	Controlador	2.5" 8Ohms luidspreker
Type batterij	N/A	Distância de transmissão	N/A
Uitgang (V,A)	5.0V, 1.5A	Dimensões	246 x 138 x 126 mm

Beschrijving (FM-VERSIE)

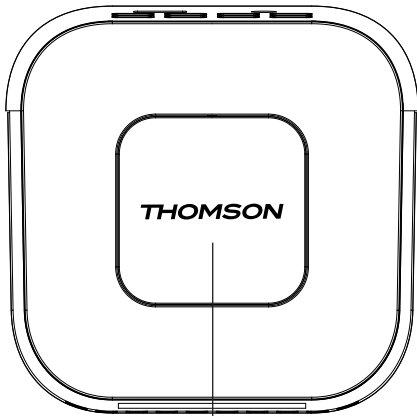
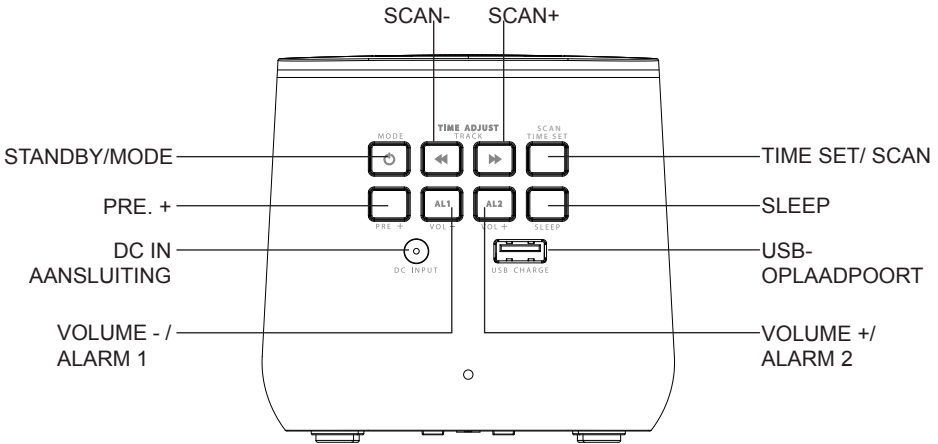

SNOOZE/ DIMMER

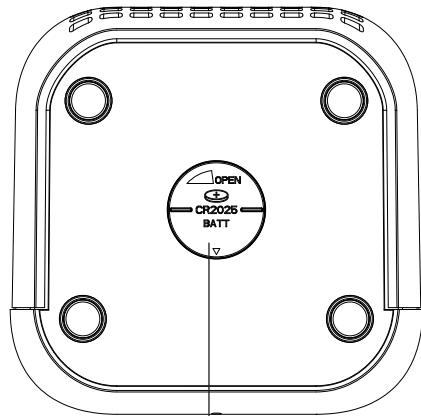

VAK VOOR BACK-UPBATTERIJ

Beschrijving (DAB-VERSIE)

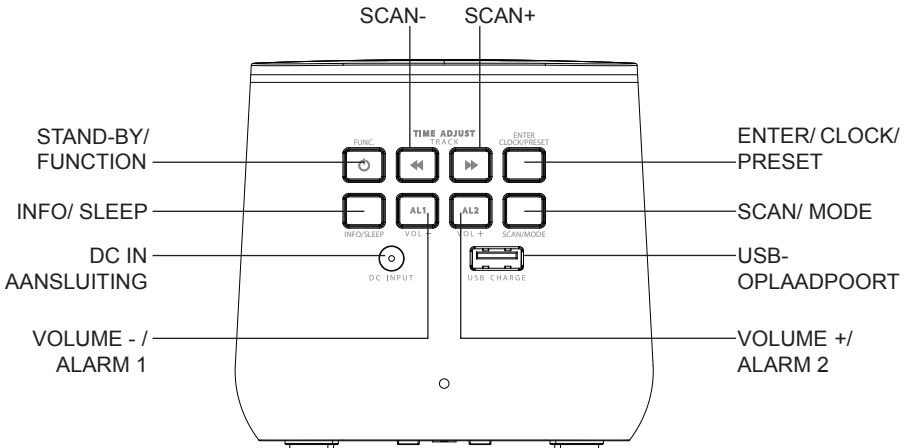

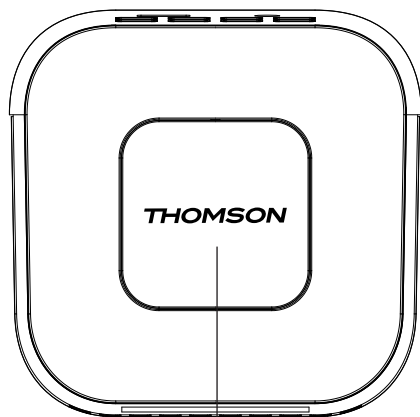

MENU/SNOOZE/DIMMER

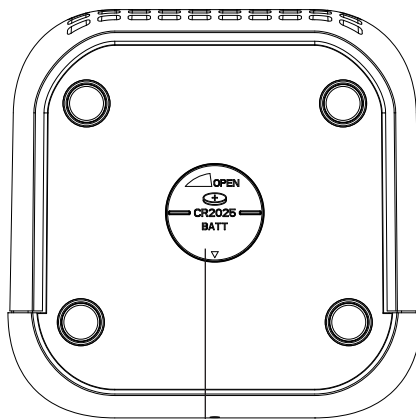

VAK VOOR BACK-UPBATTERIJ

Vermogen

OPGELET



- Risico op schade aan het product! Zorg dat de netspanning overeenstemt met de spanning die op het zwarte label is vermeld.
- Risico op een elektrische schok! Haal altijd de stekker uit het stopcontact door de stekker vast te houden en eruit te halen. Trek nooit aan de kabel.
- Voordat u de stekker in het stopcontact steekt, controleer of alle andere aansluitingen gemaakt zijn.

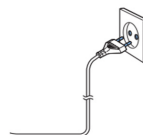

Wanneer op de netvoeding aangesloten...

Plaats het toestel in de gewenste positie en wikkel het snoer af. Steek de stekker in het stopcontact en, indien gewenst, schakel het toestel in.

Bij voeding op wisselstroom:

Zorg dat de batterijen juist worden geïnstalleerd om schade aan het toestel te vermijden. Verwijder altijd de batterijen wanneer u het toestel gedurende een lange periode niet zult gebruiken want dit kan lekkage van de batterijen en eventuele schade aan uw toestel tot gevolg hebben,

Gebruik batterijen van hetzelfde type. Gebruik nooit verschillende soorten batterijen tegelijkertijd.

Gooi geen batterijen in vuur of stel ze niet bloot aan direct zonlicht of een andere warmtebron.

Als de vloeistof die in de batterijen zit in aanraking komen met de ogen of huid, was de aangetaste zone onmiddellijk en zorgvuldig met schoon water en raadpleeg een arts.



Let op de volgende informatie: Gebruik alleen de onderstaande netvoedingen.

Inbedrijfstelling van het apparaat (FM-versie)

- Verwijder de beschermfolie van het display als deze nog aanwezig is.
- Druk op de "STANDBY/ MODE"-knop om het apparaat in te schakelen.
- Druk nogmaals op de "STANDBY/ MODE"-knop om het apparaat in de stand-bymodus te schakelen.

Inbedrijfstelling van het apparaat (DAB-versie)

- Verwijder de beschermfolie van het display als deze nog aanwezig is.
- Druk op de "STANDBY/ FUNCTION"-knop om het apparaat in te schakelen.
- Druk 3 seconden op de "STANDBY/ FUNCTION"-knop om het apparaat in de stand-bymodus te schakelen.

Netvoeding

Steek de DC-stekker in aansluiting op de achterkant van de klokradio. Steek vervolgens de netvoedingsadapter in het stopcontact.

Back-upbatterij (niet meegeleverd)

- 1) Open het batterijvakje aan de onderkant. Draai het deksel van het batterijvakje in de richting "OPEN".
- 2) Plaats een knooppelbatterij van het type CR 2025. Zorg voor de juiste polariteit (zie het deksel van het batterijvak).
- 3) Sluit het batterijvakje.

Opmerking: De back-upbatterij behoudt de kloktijd in geval van een tijdelijke stroomuitval.

De klok instellen (FM-versie)

Het systeem moet in de stand-by-modus staan om de klok in te stellen.

- 1) Houd de knop "TIME SET / SCAN" 2 seconden ingedrukt.
- 2) De uurscijfers beginnen te knipperen. Druk op de knoppen "SCAN+" en "SCAN-" om het uur in te stellen.
- 3) Druk op de knop "TIME SET / SCAN" om de uren te bevestigen.
- 4) Herhaal stap 2 en 3 om de minuten in te stellen.

De klok instellen (DAB-versie)

Het systeem moet in de stand-by-modus staan om de klok in te stellen.

- 1) Houd de knop "ENTER / CLOCK / PRESET" 2 seconden ingedrukt.
- 2) Druk op de knoppen "SCAN+" en "SCAN-" om het tijdformaat "12 /24 hr" in te stellen.
- 3) Druk op de knop "ENTER / CLOCK / PRESET" om het tijdformaat te bevestigen.
- 4) De uurscijfers beginnen te knipperen. Druk op de knoppen "SCAN+" en "SCAN-" om het uur in te stellen.
- 5) Druk op de knop "ENTER / CLOCK / PRESET" om de uren te bevestigen.
- 6) Herhaal stap 4 en 5 om de minuten/datum in te stellen.

Instellen van de alarmtijd (FM-versie)

Het systeem moet in de stand-by-modus staan om het alarm in te stellen.

- 1) Houd de knop "VOL - / ALARM 1" ongeveer 2 seconden ingedrukt om het alarm in te stellen.
- 2) De uurscijfers beginnen te knipperen. Druk op de knoppen "SCAN+" en "SCAN-" om het uur in te stellen.
- 3) Druk op de knop "VOL - / ALARM 1" om de uren te bevestigen.
- 4) Herhaal stap 2 en 3 om de minuten in te stellen.
- 5) Druk op de knop "SCAN+" of "SCAN-" om een keuze te maken tussen 1, of 2 voor de wekfunctie.
1 - BUZZ, 2 - SCAN (RADIO)
- 6) Druk op de knop "VOL - / ALARM 1" om te bevestigen.
- 7) Druk op de knoppen "SCAN+" en "SCAN-" om het alarmvolume in te stellen.
- 8) Druk op de knop "VOL - / ALARM 1" om te bevestigen. Op het display verschijnt "AL1".

Om de tweede alarmtijd in te stellen, herhaalt u elk van de bovenstaande stappen met de knop "VOL + / ALARM 2".

Instellen van de alarmtijd (DAB-versie)

Het systeem moet in de stand-by-modus staan om de klok in te stellen.

- 1) Activeer de alarminstelmodus: Houd de knop "VOLUME- / ALARM 1" 3 seconden ingedrukt.
- 2) Op het display verschijnt "Alarm 1 Setup". Druk op de knop "VOLUME- / ALARM 1" om te bevestigen.

- 3) De uren van de momenteel ingestelde alarmtijd beginnen te knipperen.
- 4) Druk op de knop "SCAN+" of "SCAN-" om het uur in te stellen. Druk op de knop "VOLUME- / ALARM 1" om te bevestigen.
De minutenindicator begint te knipperen.
- 5) Druk op "SCAN+" of "SCAN-" om de minuten in te stellen. Druk op de knop "VOLUME- / ALARM 1" om te bevestigen.
- 6) Druk op "SCAN+" of "SCAN-" om de tijdsduur in te stellen. Druk op de knop "VOLUME- / ALARM 1" om te bevestigen.
- 7) U kunt de knoppen "SCAN+" of "SCAN-" gebruiken om een van de alarmmodi te kiezen: ZOEMER / DAB / FM.
Druk op de knop "VOLUME- / ALARM 1" om te bevestigen.
- 8) U kunt de knoppen "SCAN+" of "SCAN-" gebruiken om het kanaal te kiezen. Druk op de knop "VOLUME- / ALARM 1" om te bevestigen. (Alleen beschikbaar in de DAB- en FM-alarmmodus.)
Om een kanaal te kunnen selecteren, moeten de radiozenders vooraf worden opgeslagen.
- 9) U kunt de knoppen "SCAN+" of "SCAN-" gebruiken om een van de alarminstellingen te kiezen:
Dagelijks / Weekdagen / Weekenden / Eenmalig
- 10) Druk op de knop "VOLUME- / ALARM 1" om te bevestigen.
- 11) Druk op "SCAN+" of "SCAN-" om het alarmvolume in te stellen. Druk op de knop "VOLUME- / ALARM 1" om te bevestigen.

Om de tweede alarmtijd in te stellen, herhaalt u elk van de bovenstaande stappen met de knop "VOLUME+ / ALARM 2".

Deactiveer het alarm

Druk op de knop "VOLUME- / ALARM 1" of "VOLUME+ / ALARM 2" om het alarm uit te schakelen.

Snooze

Druk op de knop "SNOOZE / DIMMER" om het alarm voor een paar minuten uit te schakelen. (FM-versie)

Druk op de knop "MENU / SNOOZE / DIMMER" om het alarm voor een paar minuten uit te schakelen. (DAB-versie)

Het alarm zal na ca. 9 minuten opnieuw starten.

Dimmer

OPMERKING: Deze functie kan zowel in de "Standby-modus" als in de "Ingeschakelde modus" worden gebruikt

- 1) Druk op de knop "SNOOZE / DIMMER" om de dimmer te selecteren. (FM-versie)
- 2) Houd de knop "MENU / SNOOZE / DIMMER" ingedrukt om de dimmer te selecteren. (DAB-versie)

Dimmer heeft 3 stappen (100% helderheid -> 30% helderheid -> 0% helderheid)

Sleep (FM-versie)

OPMERKING: Het systeem moet in de radio-modus staan om de sleeptimer in te stellen.

- 1) Druk op de knop "SLEEP" om in te stellen.
- 2) Druk op de knop "SLEEP" om de SLEEP-tijd in te stellen (120, 110, 100 ○○○ 10, 5, OFF)
- 3) Om de SLEEP te annuleren, volgt u bovenstaande stappen en stelt u de SLEEP-tijd in op "OFF".

Sleep (DAB-versie)

OPMERKING: Het systeem moet in de "radio-modus" of "DAB-modus" staan om de sleeptimer in te stellen.

Houd de knop "INFO / SLEEP" ingedrukt om de slaapfunctie te starten. Druk kort op de knop "INFO / SLEEP" om de slaaptimer in stappen van 10 minuten in te stellen van 120 minuten naar 10 en 5 naar OFF.

Luisteren naar de FM-radio

- 1) Druk op de knop "STANDBY/ MODE" om het apparaat in te schakelen en naar de Mm-radio te luisteren. (FM-versie)
- 2) Druk op de knop "STANDBY / FUNCTION" tot "FM" op het display wordt weergegeven. (DAB-versie)
2. Er zijn twee opties om te zoeken naar en vooraf ingestelde radiozenders.

• Automatisch zoeken naar FM-zenders:

Houd de knoppen "SCAN+" of "SCAN-" ca. 2 seconden ingedrukt, het apparaat zoekt respectievelijk naar de vorige of volgende radiozender.

• Handmatig zoeken naar FM-radiozenders:

Druk kort op de knoppen "SCAN+" & "SCAN-", totdat u het radiostation hebt gevonden dat u zoekt.

Automatische voorkeuzender (FM-versie) :

- 1) Houd de knop "TIME SET/SCAN" op het apparaat ongeveer 2-3 seconden ingedrukt om het automatische voorkeurproces te starten.
- 2) Het display toont het geheugennummer en de radiozenders worden automatisch vooraf ingesteld op het volgnummer (Opmerking: Elk volgnummer betekent 1 voorkeuzender tijdens het automatische voorkeurproces.)
- 3) Zodra alle radiozenders zijn ingesteld, drukt u op de "PRE +"-knop tot u het geheugensequentienummer ziet.
- 4) Druk op knop "SCAN+" of "SCAN-" om de voorkeuzender te zoeken.
- 5) Druk op de knop "PRE +" om uw gewenste radiozenders te bevestigen en te beluisteren.

Automatische voorkeuzender (DAB-versie) :

Houd de knop "SCAN / MODE" 3 seconden ingedrukt. Het systeem scant de hele frequentieband op radiozenders. Alle gevonden radiozenders worden vooraf ingesteld van de laagste naar de hoogste frequentie.

Handmatig geheugeninstelling (FM-versie) :

- 1) Zoek een zender zoals beschreven in "Automatisch zoeken naar FM-zenders" of "Handmatig zoeken naar FM-zenders".
- 2) Druk op de knop "TIME SET/SCAN" om de handmatige instelling van de voorkeuzender te openen.
- 3) Op het display zal "P01" knipperen.
- 4) Druk op knop "SCAN+" of "SCAN-" om de voorkeuzender te kiezen.
- 5) Druk op de knop "TIME SET/SCAN" om de gekozen voorkeuzender te bevestigen.
- 6) Zodra de radiozenders zijn ingesteld, drukt u op de "PRE +"-knop tot u het geheugensequentienummer ziet.
- 7) Druk op knop "SCAN+" en "SCAN-" om de voorkeuzender te zoeken.
- 8) Druk op de knop "PRE +" om uw gewenste radiozenders te bevestigen en te beluisteren.

Handmatig geheugeninstelling (DAB-versie)

- 1) Gebruik de automatische of handmatige scan totdat u het radiostation hebt gevonden dat u zoekt.
- 2) Druk op de knop "SCAN / MODE".
- 3) Druk op knop "SCAN+" of "SCAN-" om de voorkeuzender te kiezen.
- 4) Druk op de knop "ENTER / CLOCK / PRESET" om de gekozen voorkeuzender te bevestigen.
- 5) Zodra de radiozenders zijn ingesteld, houdt u de knop "ENTER / CLOCK / PRESET" ingedrukt.
- 6) Druk op knop "SCAN+" of "SCAN-" om de voorkeuzender te zoeken.
- 7) Druk op de knop "ENTER / CLOCK / PRESET" om uw gewenste radiozenders te bevestigen en te beluisteren.

FM-menu (alleen DAB-versie)

In de FM-modus drukt u de knop "MENU / SNOOZE / DIMMER" om het FM-menu te openen. Druk op de knop "SCAN+" of "SCAN-" om de volgende FM-menu's te kiezen en bevestig met de knop "ENTER / CLOCK / PRESET":

- Instelling voor het scannen: Selecteer de gewenste optie voor automatisch radiozenders zoeken.

- Alle radiozenders: Zoek naar alle radiozenders die kunnen worden ontvangen. In dit geval stopt het zoeken naar radiozenders ook bij zwakke radiozenders.
- Alleen sterke radiozenders: Alleen duidelijke radiozenders worden gezocht.
- Systeem
- Tijd

U kunt met de knoppen "SCAN+" of "SCAN-" het gewenste submenu selecteren en met de knop "ENTER / CLOCK / PRESET" bevestigen.

<Set Time/Date> handmatige tijd en datum instellen

<Auto-update> Keuze van FM-update, DAB-update, elke of geen update

<Set 12/24 hour> Keuze uit 12- of 24-uurformaat

<Set date format> Keuze uit DD-MM-YYYY of MM-DD-YYYY

- Taal

U kunt met de knoppen "SCAN+" of "SCAN-" de gewenste taal selecteren en met de knop "ENTER / CLOCK / PRESET" bevestigen.

- Fabrieksreset

Selecteer de opties met de knop "SCAN+" of "SCAN-". Druk op de knop "ENTER / CLOCK / PRESET" om te bevestigen.

- SW-versie

U kunt de huidige SW-versie van het apparaat zien.

Luisteren naar DAB (alleen DAB-versie)

Selecteer de DAB-modus met de knop "STANDBY / FUNCTION", totdat "DAB" op het display wordt weergegeven.

De radio zal automatisch een volledige scan van DAB+ radiozenders uitvoeren. De lijst met radiozenders wordt vervolgens opgeslagen, waardoor een nieuwe volledige scan niet meer nodig is wanneer de radio de volgende keer wordt ingeschakeld. Wanneer de scan is voltooid, worden de radiozenders in alfabetische volgorde opgeslagen. Het eerste beschikbare station wordt afgespeeld.

OPMERKING: Als er op enig moment geen DAB+-ontvangst is, verandert u de positie van het apparaat of past u de antenne aan. Houd de knop "SCAN / MODE" ongeveer 3 seconden ingedrukt om het zoekproces te starten.

U kunt de volgende of de vorige zender selecteren met behulp van de knoppen "SCAN+" & "SCAN-".

Bevestig uw keuze met de knop "ENTER / CLOCK / PRESET".

DAB-menu

Houd de knop "MENU / SNOOZE / DIMMER" ingedrukt om het DAB-radiomenu te selecteren. Druk op de knop "SCAN+" of "SCAN-" om de volgende DAB-menu's te kiezen en bevestig met de knop "ENTER / CLOCK / PRESET":

- Volledige scan

De radio zal automatisch een volledige scan van DAB+ radiozenders uitvoeren.

- Handmatig kiezen

Selecteer een frequentie met de knop "SCAN+" of "SCAN-". Druk op de knop "ENTER / CLOCK / PRESET" om te bevestigen.

- DRC

Dynamic Range Control verwijdert of voegt de mate van aanpassing toe die nodig is voor de verschillen in het dynamisch bereik tussen de radiozenders.

Selecteer de opties met de knop "SCAN+" of "SCAN-". Druk op de knop "ENTER / CLOCK / PRESET" om te bevestigen.

De volgende opties zijn beschikbaar op het display:

- DRC hoog: DRC ingeschakeld; standaardinstelling aanbevolen voor lawaaierige omgevingen.
- DRC laag: DRC is ingesteld op de helft van het normale niveau.
- DRC uit: DRC is uitgeschakeld.

- TA (Verkeersbericht)

Verkeersinformatie kan handmatig of automatisch worden ontvangen met de TA-functie.

Selecteer de opties met de knop "SCAN+" of "SCAN-". Druk op de knop "ENTER / CLOCK / PRESET" om te bevestigen.

- Prune

Het kan zijn dat u sommige radiozenders niet meer kunt ontvangen na een zenderscan of locatiewijziging. Met deze functie kunt u deze radiozenders uit de ontvangstlijst wissen. Selecteer "YES" (JA) en bevestig met de "ENTER / CLOCK / PRESET"-knop.

- Systeem

- Tijd

U kunt met de knoppen "SCAN+" of "SCAN-" het gewenste submenu selecteren en met de knop "ENTER / CLOCK / PRESET" bevestigen.

<Set Time/Date> handmatige tijd en datum instellen

<Auto-update> Keuze van FM-update, DAB-update, elke of geen update

<Set 12/24 hour> Keuze uit 12- of 24-uurformaat

<Set date format> Keuze uit DD-MM-YYYY of MM-DD-YYYY

- Taal

U kunt met de knoppen "SCAN+" of "SCAN-" de gewenste taal selecteren en met de knop "ENTER / CLOCK / PRESET" bevestigen.

- Fabrieksreset

Selecteer de opties met de knop "SCAN+" of "SCAN-". Druk op de knop "ENTER / CLOCK / PRESET" om te bevestigen.

- SW-versie

U kunt de huidige SW-versie van het apparaat zien.

Infodisplay (alleen DAB-versie)

Druk op de knop "INFO / SLEEP" om de DAB-informatie weer te geven.

Laad uw telefoon op

U kunt uw telefoon opladen via de USB-oplaadaansluiting.

- 1) Sluit een extern apparaat via een USB-kabel (kabel niet meegeleverd) aan op de USB-oplaadpoort aan de achterzijde van het apparaat voor het opladen.
- 2) De laadtoestand wordt zoals gebruikelijk op uw externe apparaat aangegeven.

Opmerkingen :

- THOMSON is een handelsmerk van TECHNICOLOR SA of zijn partnerbedrijven en wordt gebruikt onder licentie van Bigben Interactive.
- De informatie bevindt zich op het plaatje aan de achterkant van het toestel.

VEREENVOUDIGDE EU-CONFORMITEITSVERKLARING

Hierbij verklaar ik, Bigben Interactive, dat het type radioapparatuur CR80 FM DAB conform is met richtlijn 2014/53/EU.

De volledige tekst van de EU-conformiteitsverklaring kan worden geraadpleegd op het volgende internetadres: <https://www.bigbeninteractive.com/support/>

Gefabriceerd door BIGBEN INTERACTIVE

396, Rue de la Voyette

CRT2 - FRETIN

CS 90414

59814 LESQUIN Cedex - Frankrijk

www.bigben.eu

Gemaakt in China

Email: support.thomson@bigben.fr



Fabricant : Bigben Interactive FRANCE

396, Rue de la Voyette, C.R.T. 2, Fretin,
CS90414 - 59814 Lesquin Cedex, France

Bigben Interactive DEUTSCHLAND GmbH

Walter Gropius Str. 28, 50126 Bergheim, Deutschland

Bigben Interactive Belgium s.a./n.v.

Waterloo Office Park / Bâtiment H
Drève Richelle 161 bte 15 1410 Waterloo, Belgium

Bigben Interactive NEDERLAND b.v.

's-Gravelandseweg 80, 1217 EW Hilversum, Nederland

Bigben Interactive SPAIN S.L.

C/ Musgo 5, 2ª planta, 28023 Madrid, Spain

Bigben Interactive ITALIA s.r.l

Corso Sempione 221, 20025 Legnano - MI, Italia

FABRIQUÉ EN CHINE / MADE IN CHINA

HOTLINE

FRANCE, du lundi au vendredi (sauf jours fériés) :
9h00-19h00 ou support.thomson@bigben.fr

N°Cristal 09 69 32 59 62

APPEL NON SURTAXE

DEUTSCHLAND, Montag bis Freitag von

09:00 bis 18:00 Uhr (außer an Feiertagen)

Tel.: 02271-9047997

Mail: support@bigben-interactive.de

BELGIQUE, customerservice@bigben-interactive.be

NEDERLAND, customerservice@bigben-interactive.nl

ESPAÑA, sat@bigbenespana.es

ITALIA, support@bigbeninteractive.it

www.bigben.eu