

FR



 **BIGBEN®**

PS1AC

RADIO-RÉVEIL AVEC EFFETS LUMINEUX



MODE D'EMPLOI

**LISEZ COMPLÈTEMENT CE MODE D'EMPLOI AVANT D'UTILISER
CET APPAREIL ET CONSERVEZ-LE POUR VOUS Y RÉFÉRER
ULTÉRIEUREMENT**

“PS” et “PlayStation” sont des marques déposées de Sony Interactive Entertainment Inc. Tous droits réservés.

Table des matières

Démarrage	1	Liste des commandes	3
Avertissements et précautions de sécurité	1	Contenu	3
Entretien du produit	2	Écran	4
Respect de l'environnement	2	Utilisation	4
Description générale	3		

Démarrage

- Enlevez l'appareil du carton d'emballage.
- Enlevez tous les matériaux d'emballage du produit.
- Placez les matériaux d'emballage dans le carton puis rangez-le ou jetez-le dans un endroit approprié.

Avertissements et précautions de sécurité

Lisez et comprenez toutes les instructions avant d'utiliser ce produit. Si un dommage est causé par un non-respect des instructions, la garantie ne couvrira pas un tel dommage.

Consignes de sécurité



Avertissement

- Ne retirez jamais le boîtier de cet appareil.
- Ne lubrifiez jamais aucun composant de cet appareil.
- Ne placez jamais cet appareil sur un autre équipement électrique.
- Veillez à ce que l'appareil ne soit pas exposé à la lumière directe du soleil, à une flamme nue ni à une source de chaleur.
- Ne regardez jamais directement le faisceau laser à l'intérieur de cet appareil.
- Veillez à toujours pouvoir accéder facilement au câble d'alimentation, à la fiche ou à l'adaptateur pour débrancher l'appareil de l'alimentation.
- Veillez à ce qu'il y ait un espace vide de 10 cm minimum tout autour de l'appareil afin de permettre une ventilation suffisante.
- Veillez à ce que les ouvertures de ventilation ne soient jamais obstruées par quelque objet que ce soit (ex : journaux, nappe, rideaux etc.)
- Aucune source de flamme nue (ex : bougie allumée) ne doit être placée sur l'appareil.
- Veillez au respect de l'environnement lors de la mise au rebut des piles.
- L'appareil est conçu pour être utilisé sous un climat tempéré.

- 1) Lisez ces instructions.
- 2) Conservez ces instructions.
- 3) Prenez en compte tous les avertissements.
- 4) Respectez toutes les instructions.
- 5) N'utilisez pas cet appareil à proximité d'un point d'eau.
- 6) Nettoyez l'appareil exclusivement avec un chiffon sec.
- 7) N'obstruez aucun des orifices de ventilation du produit. Installez l'appareil en respectant les instructions du fabricant.
- 8) Ne placez pas l'appareil près d'une source de chaleur, par exemple un radiateur, une grille de distribution d'air chaud, un réchaud/cuisinière et tout autre appareil (y compris les amplificateurs) produisant de la chaleur.
- 9) Disposez le câble de manière à ce qu'il ne puisse pas être piétiné ou écrasé, notamment au niveau de la fiche, de la prise de courant et du connecteur de branchement sur l'appareil.
- 10) Utilisez uniquement les pièces de rechange/accessoires spécifiés par le fabricant.
- 11) Utilisez uniquement un chariot, un socle, un trépied, un support ou une table spécifié par le fabricant ou vendu avec l'appareil. Lorsque vous utilisez un chariot, soyez prudent(e) lorsque vous déplacez le chariot avec l'appareil pour éviter toute blessure due à un basculement.
- 12) Débranchez l'appareil durant les orages et avant toute période d'inutilisation prolongée.

- 13) Toute réparation doit être confiée à un réparateur qualifié. Faites systématiquement réviser le produit s'il a été endommagé de quelque manière que ce soit, par exemple si son câble d'alimentation ou sa fiche est endommagé, si un liquide s'est déversé sur l'appareil, si des objets sont tombés dessus, si l'appareil a été exposé à la pluie ou à l'humidité, s'il ne fonctionne plus correctement ou s'il est tombé.
- 14) L'appareil ne doit pas être exposé à des égouttements ou des éclaboussures.
- 15) Ne placez aucune source de danger sur l'appareil (par exemple, un objet rempli de liquide ou une bougie allumée).
- 16) Si la fiche du câble d'alimentation (ou adaptateur CA/CC) ou un coupleur d'appareil sert de dispositif de coupure de l'alimentation, celui-ci doit toujours rester directement accessible.
- 17) Assurez-vous qu'il y a assez d'espace libre autour de l'appareil pour la ventilation.
- 18) Les piles (ou bloc de piles ou batterie) ne doivent pas être exposées à une chaleur excessive, comme la lumière du soleil, le feu, etc.
- 19) La plaque signalétique se trouve sous l'appareil.

Entretien du produit

- 1) Débranchez toujours l'appareil avant de le nettoyer et quand vous ne l'utilisez pas.
- 2) N'utilisez pas cet appareil dans un environnement humide ou mouillé.
- 3) Débranchez toujours l'appareil de la prise secteur avant de le nettoyer. Nettoyez le produit avec un chiffon sec. N'utilisez pas de produit nettoyant agressif ou abrasif.

Respect de l'environnement



Votre produit est conçu et fabriqué avec des matériaux et composants de haute qualité qui peuvent être recyclés et réutilisés.



Lorsque le symbole d'une poubelle barrée sur roues se trouve sur un produit, cela signifie que le produit est couvert par la Directive Européenne 2002/96/CE. Veuillez vous informer du système local de collecte séparée pour les produits électriques et électroniques. Veuillez agir selon les règles locales et ne jetez pas vos anciens produits avec les ordures ménagères. En assurant l'élimination de ce produit, vous aidez également à prévenir les conséquences potentiellement négatives pour l'environnement et la santé humaine.

UE et Turquie
et uniquement



"Le symbole de l'éclair à pointe de flèche inscrit au sein d'un triangle équilatéral constitue une mise en garde destinée à alerter l'utilisateur quant à la présence de tensions électriques secteur à l'intérieur du produit, qui peuvent engendrer un risque d'électrocution."

Alimentation électrique



ATTENTION

- Risque de dommage sur le produit ! Vérifiez que la tension du secteur correspond à la tension indiquée sur la plaque signalétique de l'appareil.
- Risque de choc électrique ! Pour débrancher le câble CA, tirez toujours sur la fiche de l'adaptateur. Ne tirez jamais sur le câble.
- Avant de brancher le câble d'alimentation CA, assurez-vous d'avoir effectué tous les autres branchements.

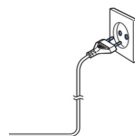

Placez l'appareil dans la position souhaitée et branchez l'adaptateur CA dans la prise électrique.



Veillez utiliser uniquement la source d'alimentation fournie.

Contenu :

- 1 radio-réveil en forme de PlayStation
- 1 adaptateur CA
- 1 mode d'emploi

Description générale

- 1) Radio-réveil LED avec effets lumineux
- 2) 2 alarmes pour un réveil journalier en semaine ou le week-end
- 3) 1 alarme de rappel de date importante (SDR)
- 4) Minuterie de sieste (NAP)
- 5) Fonction de répétition d'alarme (Snooze)

Liste des commandes

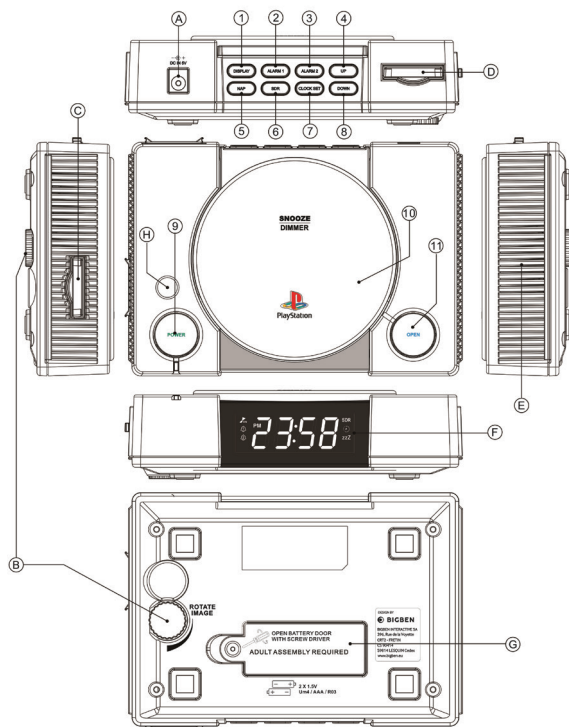

Boutons de commande

- 1) DISPLAY : indication de la date (jour, mois, année)
- 2) ALARM 1 : configuration de l'alarme 1
- 3) ALARM 2 : configuration de l'alarme 2
- 4) UP : augmentation de la valeur
- 5) NAP : marche/arrêt de la minuterie de sieste
- 6) SDR : rappel de date importante tous les ans
- 7) CLOCK SET : configuration de l'horloge
- 8) DOWN : diminution de la valeur
- 9) POWER : marche/arrêt de l'éclairage
- 10) SNOOZE | DIMMER : répétition d'alarme lorsque l'alarme est activée et réduction de la luminosité de l'horloge (lorsque l'alarme est désactivée)
- 11) OPEN : arrêt de l'alarme

Autres

- A. Entrée CC
- B. Rotation de l'effet lumineux
- C. Fente latérale
- D. Compartiment de stockage latéral
- E. Enceinte
- F. Écran LED
- G. Compartiment des piles de secours

Écran



1	Chiffres principaux
2	Rappel de date importante
3	Minuterie de sieste
4	« SNOOZE »
5	Alarme 1
6	Alarme 2
7	Effet lumineux
8	Indicateur de la période de midi à minuit

Utilisation

1) Régler l'horloge

1.1 Appuyez sur le bouton « CLOCK SET » et l'écran affichera « 24h » pour un format d'heure sur 24 heures. Si vous souhaitez un format d'heure sur 12 heures, appuyez sur le bouton « UP » ou « DOWN » pour le sélectionner. Après avoir choisi le format d'heure 12 ou 24, appuyez à nouveau sur le bouton « CLOCK SET » et les deux premiers chiffres clignoteront à l'écran. Appuyez sur « UP » ou « DOWN » pour sélectionner l'HEURE. Appuyez à nouveau sur « CLOCK SET » et les deux chiffres suivants clignoteront. Appuyez sur « UP » ou « DOWN » pour sélectionner les minutes.

Continuez à appuyer sur « UP » ou « DOWN » pour régler l'année, puis le jour et le mois. Une fois le réglage terminé, appuyez à nouveau sur le bouton « CLOCK SET » pour enregistrer votre sélection.

2) Régler l'alarme

2.1 Appuyez sur le bouton « ALARM 1 ». L'écran affichera 00:00 et les deux premiers chiffres clignoteront. Appuyez sur « UP » ou « DOWN » pour sélectionner l'HEURE. Appuyez à nouveau sur « ALARM 1 » et les deux chiffres suivants clignoteront. Appuyez sur « UP » ou « DOWN » pour sélectionner les minutes. Appuyez à nouveau sur le bouton « ALARM 1 » pour sélectionner la sonnerie d'alarme. L'écran affichera « S-1 » et l'alarme retentira. Appuyez sur « UP », l'écran affichera « S-2 » et l'alarme retentira. Appuyez à nouveau sur « UP », l'écran affichera « S-3 » et l'alarme retentira. Appuyez à nouveau sur « UP » jusqu'à sélectionner l'alarme souhaitée et appuyez sur « ALARM 1 » pour enregistrer votre sélection.

2.1.2 Pendant le réglage de l'alarme, la fonction de projection sera désactivée.

1. Restez appuyé(e) sur « ALARM 1 », l'écran affichera 00:00.

Appuyez sur « UP/DOWN » pour régler l'heure. Appuyez sur « ALARM 1 » pour confirmer l'heure. Appuyez sur « UP/DOWN » pour régler les minutes. Appuyez sur « ALARM 1 » pour confirmer les minutes.

2. Vous pouvez maintenant sélectionner la sonnerie d'alarme. L'écran affichera 3 sonneries « S-1, S-2, S-3 » à sélectionner.

Appuyez sur « ALARM 1 » pour confirmer la sonnerie. L'écran affichera la sonnerie sélectionnée. Vous pouvez maintenant sélectionner le volume. Appuyez sur « UP/DOWN » pour régler le volume de l'alarme, puis sur « ALARM 1 » pour confirmer.

3. Vous pouvez maintenant activer/désactiver la fonction de projection. Appuyez sur « UP/DOWN » pour activer la projection (« ON » = « P O ») ou la désactiver (« CLOSE » = « P C »).

Si « ON » est sélectionné, la projection sera activée dès que l'alarme retentira à l'heure réglée.

Si « CLOSE » est sélectionné, la projection ne sera pas activée lorsque l'alarme retentira à l'heure réglée.

4. Vous pouvez maintenant régler le planning des alarmes. Appuyez sur « UP/DOWN » pour confirmer la sélection.

Si l'écran affiche « 1-7 », l'alarme retentira tous les jours du lundi au dimanche.

Si l'écran affiche « 1-5 », l'alarme retentira du lundi au vendredi.

Si l'écran affiche « 5-7 », l'alarme retentira du vendredi au dimanche uniquement.

Si l'écran affiche un seul jour « X », l'alarme retentira ce jour-là toutes les semaines.

Appuyez sur « ALARM 1 » pour terminer le réglage.

5. L'appareil repasse en mode horloge normal.

Pour régler l'alarme 2, appuyez sur « ALARM 2 » et répétez les étapes ci-dessus.

3) **Configurer le rappel de date importante (SDR)**

3.1 Le réglage SDR est pratiquement le même que le réglage d'une alarme.

- Pour régler le mode SDR, restez appuyé(e) sur « SDR », l'icône correspondante et les deux premiers chiffres indiquant le MOIS clignotent. Appuyez sur « UP » ou « DOWN » pour sélectionner le mois et appuyez sur « SDR » pour confirmer le mois souhaité. Les chiffres suivants indiquant le JOUR se mettront alors à clignoter. Appuyez sur « UP » ou « DOWN » pour sélectionner le jour souhaité et appuyez sur « SDR » pour confirmer.

- Réglez ensuite l'heure du rappel. Appuyez sur « SDR », les premiers chiffres de l'heure clignotent. Appuyez sur « UP » ou « DOWN » pour sélectionner l'heure souhaitée et appuyez à nouveau sur « SDR » pour confirmer. Réglez ensuite les minutes. Appuyez sur « UP » ou « DOWN » pour sélectionner les minutes souhaitées et confirmez en appuyant à nouveau sur « SDR ».

- Appuyez trois fois sur « SDR » ou confirmez l'heure de rappel pour sélectionner ensuite la sonnerie de rappel. L'écran affichera « S-1 », appuyez sur « UP » ou « DOWN » pour sélectionner la sonnerie.

Chaque sonnerie retentit dès que l'écran affiche « S-1 », « S-2 » ou « S-3 ».

- Appuyez sur « SDR » pour confirmer. Réglez ensuite le volume de la sonnerie entre « V01 » et « V08 » (max.). Appuyez sur « UP » ou « DOWN » pour passer à « V02 », « V03 », etc. Vous entendrez le niveau de volume sélectionné. Choisissez le niveau souhaité et confirmez en appuyant à nouveau sur « SDR ».

- Une fois le volume confirmé, appuyez à nouveau sur « SDR » pour activer (« ON » = « P O ») ou désactiver (« CLOSE » = « P C ») la projection. Appuyez sur « UP » ou « DOWN » et l'écran affichera « ON » ou « OFF » pour la projection.

« ON » : la projection sera activée en même temps que la fonction SDR

« OFF » : la projection ne sera pas activée en même temps que la fonction SDR

Appuyez sur « SDR » pour confirmer et l'icône **SDR** s'affichera à l'écran.

4) **Voir la date**

4.1 En mode horloge, appuyez une fois sur le bouton « DISPLAY » pour afficher l'année ;

4.2 Appuyez une deuxième fois sur « DISPLAY » pour afficher le jour et le mois ;

4.3 Appuyez une troisième fois sur « DISPLAY » pour afficher le numéro de semaine ;

4.4 Appuyez une quatrième fois sur « DISPLAY » pour repasser en mode horloge.

5) **Utiliser la minuterie de sieste (NAP)**

5.1 Restez appuyé(e) sur le bouton « NAP » pour afficher les durées de sieste possibles : « 60, 45, 30, 15, OFF ». Une fois la durée souhaitée sélectionnée, restez appuyé(e) sur le bouton « NAP » pour enregistrer votre réglage.

6) **Réduire la luminosité**

6.1 Pour réduire la luminosité de l'écran, appuyez sur « SNOOZE/DIMMER ». Choisissez entre 3 niveaux de luminosité en appuyant à plusieurs reprises sur le bouton « SNOOZE/DIMMER ». Une fois le niveau de luminosité souhaité sélectionné, n'appuyez plus sur le bouton et votre sélection sera enregistrée.

- 7) « **OPEN** »
 7.1 Lorsque l'alarme retentit, appuyez sur la touche « OPEN/ALARM OFF » pour arrêter l'alarme.
- 8) « **SNOOZE** »
 8.1 Lorsque l'alarme ou la sonnerie de rappel SDR retentit, appuyez une fois sur « SNOOZE/DIMMER » pour reporter l'alarme de 9 minutes.
- 9) **Fonctionnement de l'éclairage**
 9.1 Appuyez sur le bouton « POWER/LIGHT ON » pour activer l'effet lumineux. Vous pouvez choisir entre 2 effets lumineux en changeant la diapositive amovible (voir C et D dans la partie « Description générale »).
 9.2 Les images peuvent être pivotées en tournant la bague de rotation de l'effet lumineux (B).
- 10) **Piles de secours**
 10.1 Pour conserver les réglages de l'heure et des alarmes en cas de coupure de courant, insérez 2 piles alcalines AAA dans le compartiment des piles (G). Les piles doivent être insérées par un adulte ou sous la surveillance d'un adulte.

Spécifications du produit

- Alimentation : 5 V CC, 500 mA
- Puissance absorbée : 2 W

DECLARATION DE CONFORMITE SIMPLIFIEE

Par la présence Bigben Interactive déclare que l'équipement radioélectrique du type PS1AC est conforme à la directive 2014/53/UE

Pour télécharger la déclaration dans son intégralité, veuillez consulter notre site internet : www.bigben.fr/support et la partie "Déclaration de conformité".

Fabriqué en Chine

Fabriqué par BIGBEN INTERACTIVE SA
 396, Rue de la Voyette
 CRT2 - FRETIN
 CS 90414
 59814 LESQUIN Cedex - France
www.bigben.eu



Fabricant : Bigben Interactive FRANCE

396, Rue de la Voyette, C.R.T. 2, Fretin,
 CS90414 - 59814 Lesquin Cedex, France

Bigben Interactive DEUTSCHLAND GmbH

Walter Gropius Str. 28, 50126 Bergheim, Deutschland

Bigben Interactive Belgium s.a./n.v.

Waterloo Office Park / Bâtiment H
 Drève Richelle 161 bte 15 1410 Waterloo, Belgium

Bigben Interactive NEDERLAND b.v.

's-Gravelandseweg 80, 1217 EW Hilversum, Nederland

Bigben Interactive SPAIN S.L.

C/ Musgo 5, 2ª planta, 28023 Madrid, Spain

Bigben Interactive ITALIA s.r.l

Corso Sempione 221, 20025 Legnano - MI, Italia

FABRIQUÉ EN CHINE / MADE IN CHINA

HOTLINE

FRANCE, du lundi au vendredi (sauf jours fériés) :
 9h00-19h00 ou sav.audio@bigben.fr

N°Cristal 09 69 39 79 59

APPEL NON SURTAXE

DEUTSCHLAND, Montag bis Freitag von

09:00 bis 18:00 Uhr (außer an Feiertagen)

Tel.: 02271-9047997

Mail: support@bigben-interactive.de

BELGIQUE, customerservice@bigben-interactive.be

NEDERLAND, customerservice@bigben-interactive.nl

ESPAÑA, sat@bigbeninteractive.es

ITALIA, support@bigbeninteractive.it

www.bigben.eu

Pour une assistance technique au France, contactez : support@bigben.fr



EN
BIGBEN®

PS1AC

DUAL ALARM CLOCK WITH LIGHT EFFECTS



OPERATING INSTRUCTIONS

PLEASE READ THIS USER MANUAL CAREFULLY BEFORE
OPERATING THIS UNIT AND RETAIN FOR
FUTURE REFERENCE

"PS" and "PlayStation" are registered trademarks of Sony interactive Entertainment Inc. All rights reserved.

Contents

Getting Started	1	Control List	3
Safety and Notice	1	Contents	3
Care for your product	2	Display	4
Care of the environment	2	How to Use	4
General Description	3		

Getting Started

- Remove the appliance from the box.
- Remove any packaging from the product.
- Place the packaging inside the box and either or dispose of safely.

Safety and Notice

Read and understand all instructions before you use this product. If damage is caused by failure to follow the instructions, the warranty does not apply.

Safety



Warning

- Never remove the casing of this apparatus.
- Never lubricate any part of this apparatus.
- Never place this apparatus on other electrical equipment.
- Keep this apparatus away from direct sunlight, naked flames or heat.
- Never look into the laser beam inside this apparatus.
- Ensure that you always have easy access to the power cord, plug or adaptor to disconnect this apparatus from the power.
- Ensure minimum distances of 10 cm around the apparatus for sufficient ventilation.
- Ventilation should not be impeded by covering the ventilation openings with items, such as newspapers, table-cloths, curtains, etc.
- No open flame sources such as lighted candles should be placed on the apparatus.
- Attention should be drawn to the environmental aspects of battery disposal.
- The apparatus is intended for use in moderate climates.

- 1) Read these instructions.
- 2) Keep these instructions.
- 3) Heed all warnings.
- 4) Follow all instructions.
- 5) Do not use this apparatus near water.
- 6) Clean only with dry cloth.
- 7) Do not block any ventilation openings. Install in accordance with the manufacturer's instructions.
- 8) Do not install near any heat sources such as radiators, heat registers, stoves, or other apparatus (including amplifiers) that produce heat.
- 9) Protect the power cord from being walked on or pinched, particularly at plugs, convenience receptacles, and the Point where they exit from the apparatus.
- 10) Only use attachments/accessories specified by the manufacturer.
- 11) Use only with the cart, stand, tripod, bracket, or table specified by the manufacturer or sold with the apparatus. When a cart is used, use caution when moving the cart/apparatus combination to avoid injury from tip-over.
- 12) Unplug this apparatus during lightning storms or when unused for long periods of time.
- 13) Refer all servicing to qualified service personnel. Servicing is required when the apparatus has

been damaged in anyway, such as power-supply cord or plug is damaged, liquid has been spilled or objects have fallen into the apparatus, apparatus has been exposed to rain or moisture, does not operate normally, or has been dropped.

- 14) Apparatus shall not be exposed to dripping or splashing.
- 15) Do not place any sources of danger on the apparatus (e.g. liquid filled objects, lighted candles).
- 16) Where the MAINS plug (or AC/DC adaptor) or an appliance coupler is used as the disconnect device, the disconnect device shall remain readily operable.
- 17) Make sure there is enough free space around the product for ventilation.
- 18) Batteries (battery pack or batteries installed) shall not be exposed to excessive heat such as sunshine, fire or the like.
- 19) The rating label is placed on the bottom side of apparatus.

Care for your product

- 1) Always unplug the appliance when not in use and before cleaning.
- 2) Do not use this unit in wet or damp conditions.
- 3) Always disconnect the unit from the mains power supply before cleaning. Clean the appliance with a dry cloth. Do not use abrasives or harsh cleaners.

Care of the environment



Your product is designed and manufactured with high quality materials and components, which can be recycled and reused.



When this crossed-out wheeled bin symbol is attached to a product it means that the product is covered by the European Directive 2002/96/EC. Please inform yourself about the local separate collection system for electrical and electronic products. Please act according to your local rules and do not dispose of your old products with your normal household waste. Correct disposal of your old product helps to prevent potential negative consequences for the environment and human health.

EU and
Turkey only



The lightning symbol inside an equilateral triangle warns the user of the presence inside the product of uninsulated hazardous electric voltages powerful enough to represent an electrocution risk.

Power



CAUTION

- Risk of product damage! Make sure that the power voltage corresponds to the voltage printed on the back label.
- Risk of electric shock! When you unplug the AC power cord always pull the plug from the socket. Never pull the cord
- Before connecting the AC power cord, ensure you have completed all other connections

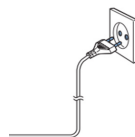

Place the unit in the desired position and the AC Adaptor into the supply socket and switch on, if applicable.



Note the following information: Only use the power supply provided.

Contents:

- 1 x Playstation inspired Alarm Clock
- 1 x AC Adaptor
- 1 x Instruction manual

General Description

- 1) An LED Alarm clock with light feature
- 2) 2 x Alarms for daily, week day and weekend wake up
- 3) An SDR for an important Alarm event
- 4) NAP timer
- 5) Snooze feature

Control List

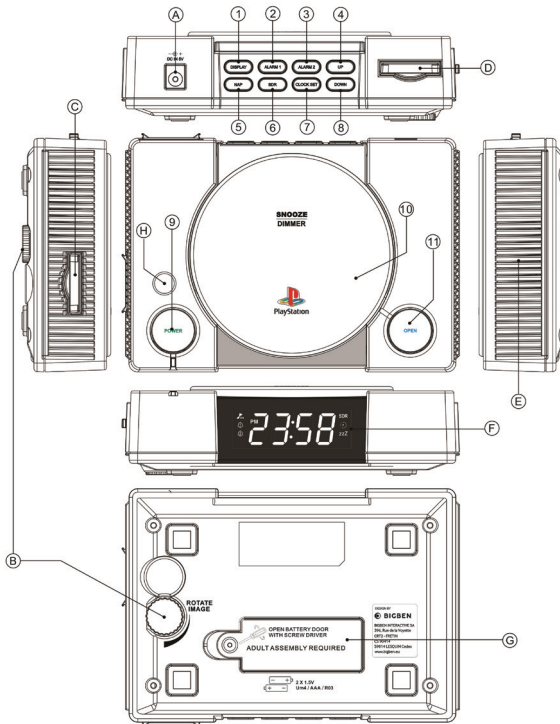

Control button

- 1) Display -- press to show the date, month and Year
- 2) Alarm 1-- setup Alarm 1
- 3) Alarm 2-- setup Alarm 2
- 4) Up—increase the value
- 5) NAP-- NAP timer On/ Off
- 6) SDR-- Special day reminder, per year
- 7) Clock Set—Setup Clock
- 8) Down— decrease the value
- 9) Power – Light On/Off
- 10) Snooze | Dimmer – press for Snooze when the alarm is active, and press to reduce the brightness of the time display (when the alarm is not active)
- 11) Open – Alarm Off

Other

- A. DC input
- B. Light effect rotation
- C. Slide slot
- D. Slide storage compartment
- E. Speaker
- F. LED clock display
- G. Backup battery compartment

Display



1	Main Digit
2	Special Date Remainder
3	Nap
4	Snooze
5	Alarm 1
6	Alarm2
7	Light Effect
8	PM indicator

How to Use

1) Setting the Clock

1.1: Press the `Clock Set` button and the display will show `24H` for a 24 hour time format. If you want a 12 hour time format then press the `Up` or `Down` button to select it. When you have chosen between 12 & 24 press the `Clock Set` button again and the first two digits, of the display, will flash. Press `Up` or `Down` to select the HOUR. Press `Clock Set` again and the second two digits will flash. Press `Up` or `Down` to select the minute(s).

Continue to press `Up` or `Down` to set the year, then press `Up` or `Down` to set the "day-month", When you have chosen, press the `Clock Set` button again to store your selection.

2) Setting the Alarm

2.1: Press the `Alarm 1` button. The display will go show 00:00 and the first two digits will flash. Press `Up` or `Down` to select the HOUR. Press the `Alarm1` again and two digits will flash. Press `Up` or `Down` to select the minute(s). Press the `Alarm1` button again to select alarm sound. The display will show `S-1` and you will hear the alarm `chime`. Press `Up` and the display will show `S-2` for you to hear the alarm `chime`. Press `Up` again and the display will show `S-3` & you will hear the alarm `chime`. Press `Up` again until you have selected your desired `chime` and press the `Alarm1` button to store your selection.

2.1.2 When we set up the alarm, projection function will be off.

1. Long press "Alarm 1" , the display will show 00:00.

Press "UP / Down" to set the Hour. Press "Alarm 1" to confirm the Hour

Press "Up/ Down" to set the minutes. Press "Alarm 1" to confirm the minutes.

2. Unit will go to sound output selection. Screen will show 3 music "S-1, S-2, S-3" for users to select.

Press "Alarm 1" to confirm the music. Screen will show the selected song.

Unit will go to sound level selection. Press "Up/Down" to adjust the alarm volume & "Alarm 1" to confirm.

3. Unit will go to projection On/Off section. Press "Up/Down" to select the projection On(P O) or CLOSE(P C) .

When "On" is selected, alarm will ring at the selected time together with projection.

When "CLOSE" is selected, alarm will ring at the selected time without projection.

4. Unit will go to weekly schedule setting. Press "Up/Down" to select.

Display shows (1-7) alarm will ring every day from Monday to Sunday

Display shows (1-5) alarm will ring from Monday to Friday.

Display shows (5-7) alarm will ring weekend from Friday – Sunday only..

Display shows the single day (X), alarm will ring on the exact selected day weekly.

Press Alarm1 to finish the setting.

5. Unit will return to normal clock status

To set Alarm 2, press "Alarm2" & repeat the above steps.

3) Set SDR (Special Date Remainder)

3.1: Setup SDR almost same as alarm setup

- To set SDR, press and hold [SDR], "SDR" icon and first digit flashing for MONTH value input,

press [Up] or [Down] to select the month and press [SDR] to confirm the desired month, then to set the DAY, digits will flash. Press [Up] or [Down] for you to select the desired day , Press [SDR] to confirm.

- The next step is to set the time,press the "SDR",first digit is flashing for Hour input, press [Up] or [Down] to select the desired hour then confirm it by pressing [SDR] again, next step to setup Minute,. Please press [Up] or [Down] to input the desired minute then confirm it by pressing [SDR] again
- Press [SDR] for thrice or when confirmed hour value input, device entry output sound selection and display show "S 1", press [Up] or [down] to select as below:

To play each buzzer , display show S1, S2 or S3 .

- press [SDR]confirm, next step to select the Sound level setup from V01 to V08 max), press [Up] or [Down] to change V02, V03.....V08(max) , and user can hear sound of selected output level, make it comfortable and confirm by pressing [SDR] again
- When sound level is confirmed, press [SDR] again go to projection ON(P O)/CLOSE(P C) selection, , press [up] or [down] then display show projection "ON" or "OFF",
ON : when SDR active , projection will active together
OFF: when SDR active, projection will not work together
Press [SDR] confirm and the icon **SDR** show the display.

4) **How to review the date**

- 4.1: With the clock displayed, press the `Display` button once and the year will appear;
- 4.2: Press "Display" 2nd time to show day and month;
- 4.3: Press "Display" 3rd time to show the date of week;
- 4.4: Press `Display` 4th time to return to the main display;

5) **Using NAP timer**

5.1: Press and hold the `NAP` button and the display will show the `NAP` time ie: 60,45,30,15, OFF. When you reach your selected time then press and hold the `NAP` button to store your setting.

6) **Using dimmer function**

6.1: To reduce the brightness of the display press `Snooze / Dimmer`. There are 3 x levels to choose from which are selected by pressing the `Dimmer` button once each time. When you have selected your desired level leave the button and your setting will be stored.

7) **Open**

7.1: When the alarm activates press `OPEN / Alarm Off` button to disable the alarm.

8) **Snooze**

8.1: When the alarm, or SDR timer, activates press the `Snooze|Dimmer` button once and the alarm will be deactivated for 9 minutes.

9) **Lighting operation**

9.1: Press the `Power / Light On` button to activate the light effect. You can choose between 2 x light effects by changing the removable slide (see items C & D on the General Description section).

9.2: The images can be rotated by turning the `Light effect rotation` wheel (item B).

10) **Battery Back-Up**

10.1: To maintain the time and alarm settings, (in the event of a power cut), insert 2 x AAA Alkaline batteries in to the battery compartment (see item G). Batteries should be fitted by, or under the supervision, of an adult.

Product specification

- Power Source: 5V d.c., 500mA
- Power consumption : 2 Watts

DECLARATION OF CONFORMITY

The undersigned, Bigben Interactive declares that the radio equipment of the PS1AC type complies with the 2014/53/EU directive.

To download the full statement, please visit our website: <http://www.bigben-interactive.co.uk/support> and the section "declaration of conformity".

Made in China

Manufactured by BIGBEN INTERACTIVE SA
396, Rue de la Voyette
CRT2 - FRETIN
CS 90414
59814 LESQUIN Cedex - France
www.bigben.eu



Fabricant : Bigben Interactive FRANCE

396, Rue de la Voyette, C.R.T. 2, Fretin,
CS90414 - 59814 Lesquin Cedex, France

Bigben Interactive DEUTSCHLAND GmbH

Walter Gropius Str. 28, 50126 Bergheim, Deutschland

Bigben Interactive Belgium s.a./n.v.

Waterloo Office Park / Bâtiment H
Drève Richelle 161 bte 15 1410 Waterloo, Belgium

Bigben Interactive NEDERLAND b.v.

's-Gravelandseweg 80, 1217 EW Hilversum, Nederland

Bigben Interactive SPAIN S.L.

C/ Musgo 5, 2ª planta, 28023 Madrid, Spain

Bigben Interactive ITALIA s.r.l

Corso Sempione 221, 20025 Legnano - MI, Italia

FABRIQUÉ EN CHINE / MADE IN CHINA

HOTLINE

FRANCE, du lundi au vendredi (sauf jours fériés) :
9h00-19h00 ou sav.audio@bigben.fr

 **N°Cristal 09 69 39 79 59**

APPEL NON SURTAXE

DEUTSCHLAND, Montag bis Freitag von

09:00 bis 18:00 Uhr (außer an Feiertagen)

Tel.: 02271-9047997

Mail: support@bigben-interactive.de

BELGIQUE, customerservice@bigben-interactive.be

NEDERLAND, customerservice@bigben-interactive.nl

ESPAÑA, sat@bigbeninteractive.es

ITALIA, support@bigbeninteractive.it

www.bigben.eu

For UK technical support, contact: support@bigben.fr



ES
BIGBEN®

PS1AC

**DESPERTADOR DE DOS ALARMAS CON EFECTOS
DE LUZ**



INSTRUCCIONES DE FUNCIONAMIENTO

LE ROGAMOS QUE LEA ÍNTEGRAMENTE EL MANUAL DE USUARIO ANTES DE UTILIZAR EL EQUIPO Y QUE CONSERVE ESTE FOLLETO PARA PODER CONSULTARLO EN EL FUTURO.

“PS” y “PlayStation” son marcas registradas de Sony interactive Entertainment Inc. Reservados todos los derechos.

Contenido

Primeros pasos	1	Lista de control	3
Medidas de seguridad y advertencias	1	Contenido	3
Cuidado del producto	2	Pantalla	4
Cuidado del medioambiente	2	Modo de empleo	4
Descripción general	3		

Primeros pasos

- Saque el aparato del embalaje.
- Retire todo el material de embalaje del producto.
- Coloque el material de embalaje dentro de la caja y deséchelo todo de forma segura.

Medidas de seguridad y advertencias

Lea y entienda las instrucciones antes de usar este producto. Si el producto resultara dañado por incumplimiento de las instrucciones, la garantía quedaría anulada.

Seguridad



Advertencia

- No abra nunca la carcasa de este aparato.
- No lubrique nunca ninguna de las piezas de este aparato.
- No coloque nunca este aparato sobre otros equipos eléctricos.
- Mantenga este aparato alejado de la luz directa del sol o de fuentes de calor.
- No mire nunca directamente al rayo láser ubicado dentro del aparato.
- Compruebe que el cable, el enchufe o el adaptador para desconectar este aparato de la toma de corriente son fácilmente accesibles.
- Asegure unas distancias mínimas de 10 cm alrededor del aparato para que haya suficiente ventilación.
- La ventilación no debe obstaculizarse cubriendo los orificios de ventilación con objetos como periódicos, manteles, cortinas, etc.
- No deben colocarse sobre el aparato llamas abiertas, como velas encendidas.
- Deberán tenerse en cuenta los aspectos medioambientales al eliminar las pilas.
- El aparato está previsto para usarlo en climas moderados.

- 1) Lea estas instrucciones.
- 2) Conserve estas instrucciones.
- 3) Preste atención a todas las advertencias.
- 4) Siga todas las instrucciones.
- 5) No use este aparato cerca del agua.
- 6) Limpie el aparato solo con un paño seco.
- 7) No bloquee las ranuras de ventilación. Instale el aparato de acuerdo a las instrucciones del fabricante.
- 8) No instale el aparato cerca de fuentes de calor, tales como radiadores, calentadores, cocinas o cualquier otro aparato (incluso amplificadores) que produzca calor.
- 9) Coloque el cable de alimentación de forma que no se pueda pisar o pinzar, especialmente a la altura de los enchufes, tomas de corriente y otros puntos de salida del aparato.
- 10) Use solo complementos/accesorios recomendados por el fabricante.
- 11) Use solamente el carrito, pie, trípode, soporte o mesa especificados por el fabricante o vendidos con el aparato. Cuando se usa un carrito, tenga cuidado al moverlo junto con el aparato para evitar lesiones personales llegara a volcarse.
- 12) Desenchufe el aparato cuando haya tormentas eléctricas o si no va a utilizarse durante largos periodos de tiempo.
- 13) El aparato debe ser reparado siempre por personal autorizado. Lleve el aparato a reparar si alguno

de los siguientes elementos han sufrido daños: cuando el cable de alimentación o el enchufe están deteriorados, si le ha caído líquido o algún objeto se ha introducido en su interior, si ha quedado expuesto a la lluvia o a la humedad, si no funciona con normalidad o se ha caído al suelo.

- 14) No exponga el aparato a goteos o salpicaduras de líquidos.
- 15) No coloque ningún tipo de objeto que pueda presentar un peligro sobre el aparato (por ejemplo: recipientes con líquidos o velas encendidas).
- 16) Si se utiliza como dispositivo de desconexión el enchufe de conexión a la red eléctrica (o adaptador de CA/CC) o un acoplador de aparatos, deberá poder accederse fácilmente al mismo en todo momento.
- 17) Compruebe que haya siempre suficiente espacio libre alrededor del aparato para su ventilación.
- 18) Las pilas (pack de pilas o pilas instaladas) no deben estar expuestas al calor excesivo, a la luz del sol, al fuego o similares
- 19) La placa identificativa está situada en la parte de abajo del aparato.

Cuidado del producto

- 1) Desenchufe siempre el aparato cuando no esté usándolo y antes de limpiarlo.
- 2) No use este aparato en lugares mojados o húmedos.
- 3) Desenchufe siempre el aparato de la toma de corriente antes de limpiarlo. Limpie el aparato con un paño seco. No use productos de limpieza abrasivos o ásperos.

Cuidado del medioambiente



Este producto está diseñado y fabricado con materiales y componentes de alta calidad que pueden reciclarse o reutilizarse.



Cuando el producto posee el símbolo de un contenedor con ruedas tachado significa que se encuentra conforme con la Directiva europea 2002/96/CE. Infórmese sobre el sistema local de recolección separado de productos eléctricos y electrónicos. Siga la normativa local y no deseche los productos usados junto con los residuos domésticos. Una eliminación correcta de este producto ayuda a evitar las consecuencias negativas para el medioambiente y la salud humana.

Solo UE y
Turquía



"El símbolo del relámpago con punta de flecha dentro de un triángulo equilátero constituye una advertencia destinada a avisar al usuario de la presencia de tensiones eléctricas dentro del producto, que pueden provocar un riesgo de electrocución."

Alimentación eléctrica



PRECAUCIÓN

- ¡Riesgo de que se dañe el producto! Compruebe que el voltaje de la toma de corriente se corresponde con el voltaje indicado en la etiqueta ubicada en la parte posterior del aparato.
- ¡Riesgo de descargas eléctricas! Al desenchufar el cable de alimentación de la toma de corriente tire siempre del enchufe. No tire nunca del cable.
- Antes de conectar el cable de alimentación a la toma de corriente, compruebe que ha efectuado todas las demás conexiones.

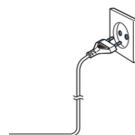

Coloque el aparato en la posición que desee y enchufe el adaptador de CA a la toma de corriente. Dado el caso, encienda la toma de corriente.



Tenga en cuenta la siguiente información: Use solo la fuente de alimentación suministrada.

Contenido:

- 1 despertador inspirado en la PlayStation
- 1 adaptador de CA
- 1 manual de instrucciones

Descripción general

- 1) Despertador LED con función de luz
- 2) 2 alarmas para el despertador todos los días, los días laborables y los fines de semana
- 3) Un SDR (recordatorio de fecha importante) para programar una alarma de evento importante
- 4) Temporizador del modo de siesta
- 5) Función de repetición de la alarma

Lista de control

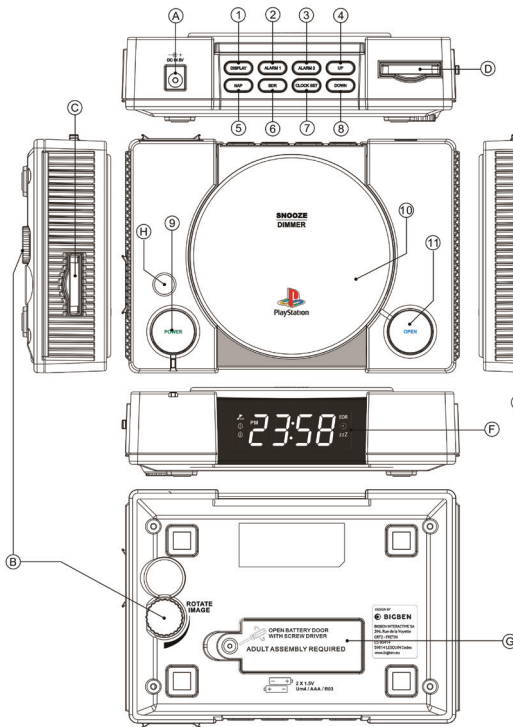

Botones de control

- 1) «Display»: pulsar para ver la fecha, el mes y el año
- 2) «Alarm 1»: configuración de la alarma 1
- 3) «Alarm 2»: configuración de la alarma 2
- 4) «Up»: aumentar el valor
- 5) «NAP»: activar o desactivar el temporizador del modo de siesta
- 6) «SDR»: recordatorio de día especial, cada año
- 7) «Clock Set»: ajustar el reloj
- 8) «Down»: reducir el valor
- 9) «Power»: Encender/apagar la luz
- 10) «Snooze | Dimmer»: pulsar para la función de repetición de la alarma cuando la alarma está activa. Pulsar para reducir el brillo de la pantalla de la hora (cuando la alarma no está activa)
- 11) «Open»: apagar la alarma

Otros

- A. Entrada de CC
- B. Giro del efecto de luz
- C. Ranura para diapositivas
- D. Compartimento para guardar diapositivas
- E. Altavoz
- F. Pantalla LED del reloj
- G. Compartimento de la pila de respaldo

Pantalla



1	Dígito principal
2	Recordatorio de fecha especial
3	Siesta
4	Repetición de la alarma (Snooze)
5	Alarma 1
6	Alarma 2
7	Efecto de luz
8	Indicador PM

Modo de empleo

1) Configuración del reloj

1.1: Pulse el botón «Clock Set». En la pantalla se indicará «24H» para el formato de 24 horas. Si desea el formato de 12 horas, pulse los botones «Up» o «Down» para seleccionarlo. Tras seleccionar el formato 12 o 24, pulse de nuevo el botón «Clock Set». A continuación parpadearán los dos primeros dígitos en la pantalla. Pulse «Up» o «Down» para seleccionar las horas. Pulse de nuevo «Clock Set». Parpadearán los dos dígitos siguientes. Pulse «Up» o «Down» para seleccionar los minutos.

Siga pulsando «Up» o «Down» para ajustar el año y, a continuación, pulse «Up» o «Down» para ajustar el día y el mes. Una vez configurado, vuelva a pulsar el botón «Clock Set» para guardar la selección.

2) Ajuste de la alarma

2.1: Pulse el botón «Alarm 1». En la pantalla aparecerá 00:00 y parpadearán los dos primeros dígitos. Pulse «Up» o «Down» para seleccionar las horas. Pulse de nuevo «Alarm1». Parpadearán los otros dos dígitos. Pulse «Up» o «Down» para seleccionar los minutos. Pulse de nuevo el botón «Alarm1» para seleccionar el sonido de la alarma. En la pantalla aparecerá «S-1» y sonará el timbre de la alarma. Si pulsa «Up», en la pantalla se indicará «S-2» y se oír el timbre de la alarma. Si pulsa de nuevo «Up», en la pantalla se indicará «S-3» y se oír el timbre de la alarma. Pulse otra vez «Up» hasta que esté seleccionado el timbre que desea, y pulse el botón «Alarm1» para guardar la selección.

2.1.2 La función de proyección está desactivada cuando se configura la alarma.

1. Mantenga pulsado «Alarm 1». En la pantalla se indicará 00:00.

Pulse «Up» o «Down» para ajustar las horas. Pulse «Alarm 1» para confirmar las horas.

Pulse «Up» o «Down» para ajustar los minutos. Pulse «Alarm 1» para confirmar los minutos.

2. El aparato cambiará a la selección del sonido. En la pantalla aparecerán 3 músicas «S-1, S-2, S-3» que puede seleccionar el usuario.

Pulse «Alarm 1» para confirmar la música. En la pantalla se indicará la canción seleccionada.

El aparato saldrá de la selección del sonido. Pulse «Up» o «Down» para ajustar el volumen de la alarma, y después pulse «Alarm 1» para confirmar.

3. El aparato pasará al modo de encendido/apagado de la proyección. Pulse «Up» o «Down» para encender la proyección «On(P O)» o apagarla «CLOSE(P C)».

Si selecciona «On», a la hora programada sonará la alarma y se encenderá la proyección.

Si selecciona «CLOSE», a la hora programada sonará la alarma pero no se encenderá la proyección.

4. El aparato pasará al ajuste de la programación semanal. Pulse «Up» o «Down» para seleccionar.

En la pantalla se indica (1-7): la alarma sonará todos los días de lunes a domingo.

En la pantalla se indica (1-5): la alarma sonará de lunes a viernes.

En la pantalla se indica (5-7): la alarma solo sonará los fines de semana, de viernes a domingo.

En la pantalla aparece un único día (X): la alarma sonará cada semana exactamente el día seleccionado.

Pulse «Alarm1» para finalizar la configuración.

5. El aparato regresa al modo normal de reloj.

Para configurar la alarma 2, pulse «Alarm2» y repita los pasos anteriores.

3) **Configurar el SDR (recordatorio de fecha especial)**

3.1: La programación del SDR es casi idéntica a la configuración de la alarma.

- Para configurar un SDR, mantenga pulsado el botón «SDR». Parpadeará el símbolo «SDR» y el primer dígito para introducir el valor del MES. Pulse «Up» o «Down» para seleccionar el mes y después pulse «SDR» para confirmar el mes deseado. A continuación, parpadearán los dígitos para configurar el DÍA. Pulse «Up» o «Down» para seleccionar el día que desee, y pulse «SDR» para confirmar.
- El siguiente paso es configurar la hora. Pulse el botón «SDR». Parpadeará el primer dígito para introducir la hora. Seleccione la hora que desee pulsando «Up» o «Down» y, a continuación, pulse de nuevo «SDR» para confirmar. El paso siguiente es la programación de los minutos. Pulse «Up» o «Down» para introducir los minutos que desee y, a continuación, confirme pulsando de nuevo «SDR».
- Si pulsa «SDR» por tercera vez o cuando haya confirmado el valor de la hora introducido, el aparato pasará a la selección del sonido y en la pantalla aparecerá «S1». Pulse «Up» o «down» para seleccionar como se muestra a continuación:

Para reproducir cada timbre, seleccione S1, S2 o S3 en la pantalla.

- Pulse «SDR» para confirmar. El paso siguiente consiste en seleccionar el ajuste del nivel de sonido de V01 a V08 (máx.). Pulse «Up» o «Down» para cambiar entre V02, V03 ... V08 (máx.). Se oír un sonido al nivel de volumen en cuestión. Seleccione el nivel que le resulte cómodo y confirme pulsando «SDR» de nuevo.

- Una vez confirmado el nivel de volumen del sonido, vuelva a pulsar «SDR» para pasar a la selección de encender la proyección «ON(P O)»/»CLOSE(P C)». Pulse «up» o «down» y en la pantalla se indicará proyección «ON» o proyección «OFF».

ON: cuando se active un SDR, se activará también la proyección.

OFF: cuando se active un SDR, no se activará la proyección.

Pulse «SDR» para confirmar. En la pantalla aparecerá el símbolo **SDR**.

4) **Para revisar la fecha**

4.1: Cuando se muestre la hora, pulse el botón «Display» una vez para visualizar el año.

4.2: Pulse «Display» por segunda vez para ver el día y el mes.

4.3: Pulse «Display» por tercera vez para ver el día de la semana.

4.4: Pulse «Display» por cuarta vez para regresar a la pantalla principal.

5) **Modo de empleo del temporizador del modo de siesta**

5.1: Mantenga pulsado el botón «NAP». En la pantalla se indicará el tiempo de la «siesta», es decir: 60, 45, 30, 15 y «OFF» (desactivado). Cuando llegue al tiempo que desea, mantenga pulsado el botón «NAP» para guardar el ajuste.

6) **Modo de empleo de la función de atenuación**

6.1: Para reducir el brillo de la pantalla, pulse «Snooze / Dimmer». Hay 3 niveles que se pueden seleccionar cada uno pulsando una vez el botón «Dimmer». Cuando haya seleccionado el nivel que desea, suelte el botón para que se guarde el ajuste.

7) **Botón «Open»**

7.1: Cuando se active la alarma, pulse el botón «OPEN / Alarm Off» para apagar la alarma.

8) **Repetición de la alarma (Snooze)**

8.1: Cuando se active una alarma o un SDR, pulse una vez el botón «Snooze|Dimmer» y la alarma se apagará durante 9 minutos.

9) **Funcionamiento de la luz**

9.1: Pulse el botón «Power / Light On» para activar el efecto de luz. Puede seleccionar 2 efectos de luz cambiando la diapositiva extraíble (ver los elementos C y D en el apartado Descripción general).

9.2: Las imágenes se pueden girar con la rueda «Giro del efecto de luz» (elemento B).

10) Pila de respaldo

10.1: Para conservar los ajustes de la hora y las alarmas (en caso de corte de corriente), introduzca 2 pilas AAA alcalinas en el compartimento de las pilas (ver el elemento G). Las pilas debe colocarlas un adulto o deben introducirse bajo la supervisión de un adulto.

Especificaciones del producto

- Alimentación eléctrica: 5 V CC, 500 mA
- Consumo eléctrico: 2 vatios

DECLARACIÓN UE DE CONFORMIDAD SIMPLIFICADA

Yo, el abajo firmante, Bigben Interactive declaro que el equipo radioeléctrico del tipo PS1AC cumple con la directiva 2014/53/UE.

Para descargar la declaración completa, visite nuestra página web: <https://www.bigbeninteractive.es/asistencia-tecnica/> y el apartado "Declaración de conformidad".

Fabricado en China

Fabricado por BIGBEN INTERACTIVE SA
396, Rue de la Voyette
CRT2 - FRETIN
CS 90414
59814 LESQUIN Cedex - Francia
www.bigben.eu



Fabricant : Bigben Interactive FRANCE

396, Rue de la Voyette, C.R.T. 2, Fretin,
CS90414 - 59814 Lesquin Cedex, France

Bigben Interactive DEUTSCHLAND GmbH

Walter Gropius Str. 28, 50126 Bergheim, Deutschland

Bigben Interactive Belgium s.a./n.v.

Waterloo Office Park / Bâtiment H
Drève Richelle 161 bte 15 1410 Waterloo, Belgium

Bigben Interactive NEDERLAND b.v.

's-Gravelandseweg 80, 1217 EW Hilversum, Nederland

Bigben Interactive SPAIN S.L.

C/ Musgo 5, 2ª planta, 28023 Madrid, Spain

Bigben Interactive ITALIA s.r.l

Corso Sempione 221, 20025 Legnano - MI, Italia

FABRIQUÉ EN CHINE / MADE IN CHINA

HOTLINE

FRANCE, du lundi au vendredi (sauf jours fériés) :
9h00-19h00 ou sav.audio@bigben.fr

N°Cristal 09 69 39 79 59

APPEL NON SURTAXE

DEUTSCHLAND, Montag bis Freitag von

09:00 bis 18:00 Uhr (außer an Feiertagen)

Tel.: 02271-9047997

Mail: support@bigben-interactive.de

BELGIQUE, customerservice@bigben-interactive.be

NEDERLAND, customerservice@bigben-interactive.nl

ESPAÑA, sat@bigbeninteractive.es

ITALIA, support@bigbeninteractive.it

www.bigben.eu

La dirección de contacto del soporte técnico para el Reino Unido es: support@bigben.fr



IT
BIGBEN®

PS1AC

**OROLOGIO CON DOPPIA SVEGLIA ED EFFETTI
LUMINOSI**



ISTRUZIONI D'USO

**LEGGERE ATTENTAMENTE QUESTO MANUALE DI ISTRUZIONI
PRIMA DI USARE L'UNITÀ E CONSERVARLO
PER RIFERIMENTO FUTURO**

“PS” e “PlayStation” sono marchi commerciali registrati di Sony interactive Entertainment Inc. Tutti i diritti riservati.

Indice

Operazioni preliminari	1	Descrizione dell'apparecchio	3
Avvertenze di sicurezza ed altre informazioni	1	Contenuto della confezione	3
Manutenzione del prodotto	2	Display	4
Protezione dell'ambiente	2	Istruzioni per l'uso	4
Caratteristiche principali	3		

Operazioni preliminari

- Estrarre l'apparecchiatura dalla confezione.
- Rimuovere tutti i materiali di imballaggio dal prodotto.
- Rimettere i materiali di imballaggio nella confezione o smaltirli in modo adeguato.

Avvertenze di sicurezza ed altre informazioni

Leggere con attenzione tutte le istruzioni prima di utilizzare questo prodotto. La garanzia decade in caso di danni causati dalla mancata osservanza delle istruzioni.

Sicurezza



Avvertenze

- Non rimuovere l'alloggiamento dell'apparecchiatura.
 - Non lubrificare nessun componente dell'apparecchiatura.
 - Non posizionare l'apparecchiatura sopra altri dispositivi elettrici.
 - Tenere l'apparecchiatura lontana dalla luce solare diretta, da fiamme libere e da sorgenti di calore.
 - Non guardare direttamente il raggio laser all'interno di questo apparecchio.
 - Assicurarsi di poter sempre raggiungere facilmente il cavo di alimentazione, la spina o l'adattatore per scollegare l'apparecchio dall'alimentazione elettrica.
 - Lasciare intorno all'apparecchio uno spazio libero di almeno 10 cm per garantire una corretta ventilazione.
 - Non ostruire le aperture di ventilazione con oggetti come giornali, tovaglie, tende, ecc.
 - Non posizionare sull'apparecchio fonti di fiamme libere, ad esempio candele accese.
 - Assicurarsi di smaltire le batterie nel rispetto dell'ambiente.
 - L'apparecchio deve essere utilizzato in climi moderati.
- 1) Leggere queste istruzioni.
 - 2) Conservare queste istruzioni.
 - 3) Rispettare tutte le avvertenze.
 - 4) Seguire tutte le istruzioni.
 - 5) Non utilizzare l'apparecchiatura vicino all'acqua.
 - 6) Pulire solo con un panno asciutto.
 - 7) Non ostruire le aperture di ventilazione. Installare in conformità con le istruzioni del produttore.
 - 8) Non installare vicino a fonti di calore come radiatori, termosifoni, stufe o altri apparecchi (inclusi gli amplificatori) che producono calore.
 - 9) Proteggere il cavo di alimentazione dall'essere calpestato o schiacciato, particolarmente in corrispondenza di spine, prese di corrente e del punto in cui esce dall'apparecchiatura.
 - 10) Utilizzare solo accessori specificati dal produttore.
 - 11) Utilizzare solo con il carrello, il supporto, il treppiede, la staffa od il tavolo specificati dal produttore o venduti con l'apparecchio. Se si usa un carrello, prestare attenzione quando si sposta l'insieme carrello/apparecchio per evitare il pericolo che si ribaltino.
 - 12) Scollegare il dispositivo durante i temporali o se non viene utilizzato per lunghi periodi di tempo.
 - 13) Per qualsiasi intervento di assistenza, rivolgersi a tecnici qualificati. L'assistenza è necessaria quando l'apparecchio ha subito in qualche modo dei danni, per esempio se il cavo di alimentazione

o la spina sono danneggiati, se è stato versato del liquido o sono caduti degli oggetti dell'apparato, se l'apparecchio è stato esposto a pioggia o umidità, se non funziona normalmente o è caduto.

- 14) L'apparecchio non deve essere esposto a spruzzi o gocce d'acqua.
- 15) Non collocare sull'apparecchio eventuali fonti di pericolo (per esempio contenitori con liquidi, candele accese).
- 16) Se la spina di alimentazione o un adattatore di corrente sono utilizzati come dispositivo di disconnessione dalla rete elettrica, tale dispositivo deve rimanere sempre accessibile.
- 17) Assicurarsi che vi sia sufficiente spazio libero attorno al prodotto per la ventilazione.
- 18) Le batterie (batterie singole o pacco batterie) non devono essere esposte a calore eccessivo come luce solare diretta, fuoco o simili.
- 19) Le specifiche tecniche sono riportate sulla parte inferiore dell'apparecchio.

Manutenzione del prodotto

- 1) Scollegare sempre l'apparecchio quando non in uso e prima della pulizia.
- 2) Non utilizzare l'apparecchio in condizioni di eccessiva umidità.
- 3) Scollegare sempre l'apparecchio dalla rete di alimentazione prima della pulizia. Pulire l'apparecchio con un panno asciutto. Non utilizzare detergenti abrasivi o caustici.

Protezione dell'ambiente



Il prodotto è stato progettato e fabbricato con materiali e componenti di alta qualità che possono essere riciclati e riutilizzati.



Il simbolo del bidone della spazzatura barrato da una croce indica che il prodotto è soggetto alla direttiva europea 2002/96/CE. Si prega di informarsi sul sistema di raccolta differenziata per i rifiuti RAEE (prodotti elettrici ed elettronici). Attenersi alle normative locali e non smaltire i vecchi prodotti con i normali rifiuti domestici. Lo smaltimento corretto del prodotto aiuta a prevenire potenziali conseguenze negative per l'ambiente e la salute.

Solo UE e
Turchia



"Il simbolo con il lampo e la freccia all'interno di un triangolo equilatero costituisce un'avvertenza destinata ad avvisare l'utilizzatore della presenza di tensioni elettriche all'interno del prodotto, che possono provocare scosse elettriche."

Alimentazione elettrica



ATTENZIONE

- Rischio di danni al prodotto! Assicurarsi che la tensione di alimentazione corrisponda a quella indicata sull'etichetta sul retro.
- Rischio di scossa elettrica! Quando si stacca il cavo di alimentazione CA, afferrare la spina per estrarla dalla presa di corrente. Non tirare il cavo.
- Prima di collegare il cavo di alimentazione alla presa di corrente, assicurarsi di aver collegato tutti gli altri cavi.

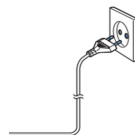

Posizionare l'unità nel luogo desiderato, collegare l'adattatore di corrente alla presa di corrente e accenderlo, se applicabile.



Nota: utilizzare esclusivamente la fonte di alimentazione fornita.

Contenuto della confezione:

- 1x Radiosveglia ispirata alla Playstation
- 1x Adattatore di corrente
- 1x Manuale di istruzioni

Caratteristiche principali

- 1) Radiosveglia LED con effetti luminosi
- 2) 2 sveglie per il risveglio quotidiano, nei giorni feriali e nel weekend
- 3) Promemoria per eventi importanti
- 4) Timer di spegnimento
- 5) Posticipo della sveglia

Descrizione dell'apparecchio

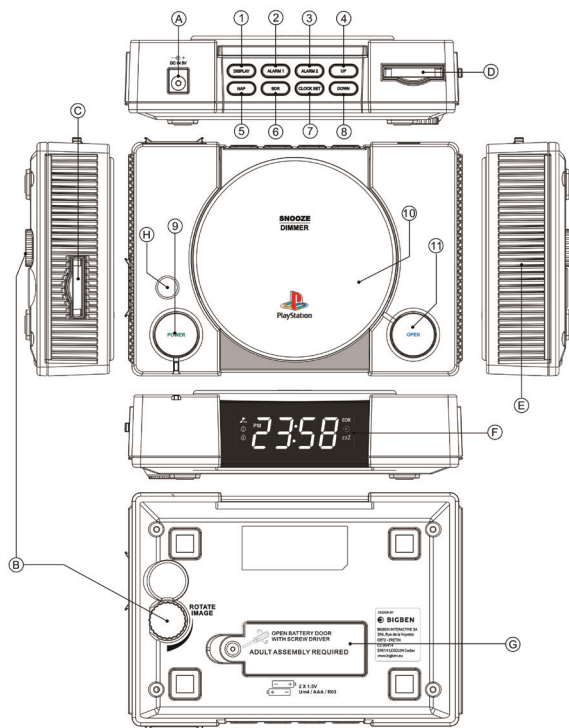

Pulsanti

- 1) Display -- Premere per visualizzare data, mese e anno
- 2) Alarm 1 -- Impostazione della sveglia 1
- 3) Alarm 2 -- Impostazione della sveglia 2
- 4) Up -- Aumento del valore
- 5) NAP -- Timer di spegnimento
- 6) SDR -- Promemoria annuale
- 7) Clock Set -- Impostazione dell'orologio
- 8) Down -- Diminuzione del valore
- 9) Power -- Accensione/spegnimento della luce
- 10) Snooze/Dimmer -- Posticipo della sveglia quando suona e riduzione della luminosità del display (quando la sveglia non è attiva)
- 11) Open -- Spegnimento della sveglia

Altro

- A. Presa di alimentazione
- B. Rotella di rotazione dell'effetto luminoso
- C. Presa per diapositiva
- D. Vano per diapositive
- E. Altoparlante
- F. Display LED
- G. Vano per batteria di emergenza

Display



1	Orario
2	Promemoria annuale
3	Spegnimento automatico
4	Posticipo della sveglia
5	Sveglia 1
6	Sveglia 2
7	Effetto luminoso
8	Indicatore PM

Istruzioni per l'uso

1) Impostazione dell'orologio

1.1: premere il pulsante "Clock set"; sul display apparirà "24H", a indicare il formato orario a 24 ore. Se si desidera impostare il formato orario a 12 ore, premere il pulsante "Up" o "Down" per selezionarlo. Dopo aver selezionato il formato orario a 12 o 24 ore, premere nuovamente il pulsante "Clock set"; le prime due cifre del display lampeggeranno. Premere "Up" o "Down" per impostare l'ora. Premere nuovamente "Clock set"; le altre due cifre lampeggeranno. Premere "Up" o "Down" per impostare i minuti.

Continuare a premere "Up" o "Down" per impostare l'anno, poi il giorno e il mese. Quindi premere nuovamente il pulsante "Clock set" per memorizzare le impostazioni.

2) Impostazione della sveglia

2.1: Premere il pulsante "Alarm 1". Sul display apparirà "00:00", e le prime due cifre lampeggeranno. Premere "Up" o "Down" per impostare l'ora. Premere nuovamente "Alarm 1"; le altre due cifre lampeggeranno. Premere "Up" o "Down" per impostare i minuti. Premere nuovamente il pulsante "Alarm 1" per selezionare la suoneria della sveglia. Sul display apparirà "S-1" e verrà emessa la suoneria corrispondente. Premere "Up": sul display apparirà "S-2" e verrà emessa la suoneria corrispondente. Premere nuovamente "Up": sul display apparirà "S-3" e verrà emessa la suoneria corrispondente. Premere nuovamente "Up" per selezionare la suoneria desiderata, quindi premere il pulsante "Alarm 1" per memorizzare la selezione.

2.1.2 Durante l'impostazione della sveglia, la funzione di proiezione non è attiva.

1. Tenere premuto il pulsante "Alarm 1"; sul display apparirà "00:00".

Premere il pulsante "Up" o "Down" per impostare l'ora. Premere "Alarm 1" per confermare l'ora.

Premere il pulsante "Up" o "Down" per impostare i minuti. Premere "Alarm 1" per confermare i minuti.

2. Ora è possibile selezionare la suoneria della sveglia. Sul display appariranno "S-1", "S-2" e "S-3", accompagnati dalla suoneria corrispondente.

Premere "Alarm 1" per confermare la suoneria. Sul display apparirà la suoneria selezionata.

Ora è possibile selezionare il volume della suoneria. Premere il pulsante "Up" o "Down" per regolare il volume, quindi premere "Alarm 1" per confermare.

3. Ora è possibile scegliere se attivare la proiezione durante la sveglia. Premere il pulsante "Up" o "Down" per scegliere di attivare ("P O") o disattivare ("P C") la proiezione.

Attivando la proiezione, quando la sveglia suonerà sarà accompagnata dalla proiezione.

Disattivando la proiezione, quando la sveglia suonerà non sarà accompagnata dalla proiezione.

4. Ora è possibile impostare la ripetizione della sveglia. Premere il pulsante "Up" o "Down" per selezionare le opzioni.

Quando sul display appare "1-7", la sveglia suonerà ogni giorno, da lunedì a domenica.

Quando sul display appare "1-5", la sveglia suonerà da lunedì a venerdì.

Quando sul display appare "5-7", la sveglia suonerà solo da venerdì a domenica.

Quando sul display appare un giorno singolo (X), la sveglia suonerà ogni settimana in quel giorno.

Premere "Alarm 1" per confermare.

5. Ora l'apparecchio tornerà alla modalità normale (orologio).

Per impostare la sveglia 2, premere "Alarm 2" e ripetere i passaggi precedenti.

3) **Impostazione del promemoria annuale**

3.1: l'impostazione del promemoria annuale è molto simile all'impostazione della sveglia.

- Per impostare il promemoria, tenere premuto il pulsante "SDR"; l'icona "SDR" e le cifre del MESE lampeggeranno sul display. Premere i pulsanti "Up" o "Down" per selezionare il mese, quindi premere "SDR" per confermare. Le cifre del GIORNO lampeggeranno. Premere i pulsanti "Up" o "Down" per selezionare il giorno, quindi premere "SDR" per confermare.

- Ora è possibile impostare l'orario. Premere "SDR"; le prime cifre lampeggeranno. Premere i pulsanti "Up" o "Down" per impostare l'ora, quindi confermare premendo "SDR". Ora è possibile impostare i minuti. Premere i pulsanti "Up" o "Down" per impostare i minuti e confermare premendo "SDR".

- Premere nuovamente "SDR" per confermare l'orario. Ora è possibile selezionare la suoneria; sul display apparirà "S1". Premere i pulsanti "Up" o "Down" per ascoltare la suoneria: sul display apparirà "S1", "S2" o "S3".

- Premere "SDR" per confermare. Ora è possibile impostare il livello del volume, da V01 a V08 (max). Premere i pulsanti "Up" o "Down" per selezionare V02, V03...V08 (max). Premere nuovamente "SDR" per confermare il livello del volume.

- Dopo aver impostato il volume, premere nuovamente "SDR" per scegliere se attivare la proiezione durante la sveglia.

Premere il pulsante "Up" o "Down" per scegliere di attivare ("ON") o disattivare ("OFF").

ON: quando il promemoria suonerà sarà accompagnato dalla proiezione.

OFF: quando il promemoria suonerà non sarà accompagnato dalla proiezione.

Premere "SDR" per confermare; l'icona **SDR** apparirà sul display.

4) **Visualizzazione della data**

4.1: quando sul display è visualizzato l'orologio, premere una volta il pulsante "Display" per visualizzare l'anno.

4.2: premere nuovamente "Display" per visualizzare il giorno e il mese.

4.3: premere nuovamente "Display" per visualizzare il giorno della settimana.

4.4: premere nuovamente "Display" per tornare alla visualizzazione dell'orologio.

5) **Timer di spegnimento**

5.1: tenere premuto il pulsante "NAP"; sul display apparirà "NAP" e il timer: 60, 45, 30, 15, OFF. Quando appare il timer desiderato, tenere premuto il pulsante "NAP" per confermare.

6) **Illuminazione del display**

6.1: per regolare la luminosità del display, premere "Snooze/Dimmer". Sono disponibili 3 livelli di luminosità, selezionabili premendo ripetutamente il pulsante "Snooze/Dimmer". Quando il livello di luminosità corrisponde a quello desiderato verrà memorizzato automaticamente.

7) **Spegnimento della sveglia**

7.1: quando la sveglia suona, premere il pulsante "Open" per spegnere la sveglia.

8) **Posticipo della sveglia**

8.1: quando la sveglia o il promemoria suonano, premere una volta il pulsante "Snooze/Dimmer" per posticipare la sveglia di 9 minuti.

9) **Effetti luminosi**

9.1: premere il pulsante "Power" per attivare gli effetti luminosi. Sono disponibili 2 effetti luminosi: per selezionarli, cambiare la diapositiva removibile (consultare il punto C e D alla sezione "Descrizione dell'apparecchio").

9.2: per ruotare le immagini, usare la Rotella di rotazione dell'effetto luminoso (punto B).

10) **Batteria di emergenza**

10.1: per memorizzare le impostazioni dell'orologio e della sveglia in caso di interruzione di corrente, inserire 2 batterie AAA alcaline nel vano batterie (punto G). Le batterie devono essere inserite da un adulto o sotto la supervisione di un adulto.

Specifiche tecniche

- Alimentazione: 5 V CC, 500 mA
- Consumo elettrico: 2 W

DICHIARAZIONE UE DI CONFORMITÀ SEMPLIFICATA

Il sottoscritto, Bigben Interactive dichiara che l'apparecchiatura radioelettrica del tipo PS1AC è conforme alla direttiva 2014/53/UE.

Per scaricare la dichiarazione integrale, visitare il sito web: <https://www.bigbeninteractive.it/supporto-tecnico/> e la sezione "Dichiarazione di conformità".

Prodotto in Cina

Fabbricato da BIGBEN INTERACTIVE SA

396, Rue de la Voyette

CRT2 - FRETIN

CS 90414

59814 LESQUIN Cedex - Francia

www.bigben.eu



Fabricant : Bigben Interactive FRANCE

396, Rue de la Voyette, C.R.T. 2, Fretin,
CS90414 - 59814 Lesquin Cedex, France

Bigben Interactive DEUTSCHLAND GmbH

Walter Gropius Str. 28, 50126 Bergheim, Deutschland

Bigben Interactive Belgium s.a./n.v.

Waterloo Office Park / Bâtiment H
Drève Richelle 161 bte 15 1410 Waterloo, Belgium

Bigben Interactive NEDERLAND b.v.

's-Gravelandseweg 80, 1217 EW Hilversum, Nederland

Bigben Interactive SPAIN S.L.

C/ Musgo 5, 2ª planta, 28023 Madrid, Spain

Bigben Interactive ITALIA s.r.l

Corso Sempione 221, 20025 Legnano - MI, Italia

FABRIQUÉ EN CHINE / MADE IN CHINA

HOTLINE

FRANCE, du lundi au vendredi (sauf jours fériés) :
9h00-19h00 ou sav.audio@bigben.fr

N°Cristal 09 69 39 79 59

APPEL NON SURTAXE

DEUTSCHLAND, Montag bis Freitag von

09:00 bis 18:00 Uhr (außer an Feiertagen)

Tel.: 02271-9047997

Mail: support@bigben-interactive.de

BELGIQUE, customerservice@bigben-interactive.be

NEDERLAND, customerservice@bigben-interactive.nl

ESPAÑA, sat@bigbeninteractive.es

ITALIA, support@bigbeninteractive.it

www.bigben.eu

Per il Regno Unito, il contatto dell'assistenza tecnica è: support@bigben.fr



PT
BIGBEN®

PS1AC

RELÓGIO COM DUPLO DESPERTADOR E EFEITOS LUMINOSOS



INSTRUÇÕES DE FUNCIONAMENTO

LEIA ESTE MANUAL DE UTILIZAÇÃO COM ATENÇÃO ANTES DE UTILIZAR ESTA UNIDADE, E GUARDE-O PARA FUTURAS REFERÊNCIAS.

Índice

Iniciar	1	Lista de controlo	3
Instruções de segurança	1	Conteúdo	3
Cuidados com o produto	2	Visor	4
Cuidados com o ambiente	2	Modo de utilização	4
Descrição geral	3		

Iniciar

- Retire o aparelho da caixa.
- Retire quaisquer materiais de empacotamento do produto.
- Coloque o material de empacotamento dentro da caixa e guarde-o ou elimine-o com segurança.

Instruções de segurança

Leia e compreenda todas as instruções antes de usar este produto. Se ocorrerem danos causados pelo não seguimento das instruções, a garantia perde a sua validade.

Segurança



Aviso

- Nunca retire a estrutura deste aparelho.
 - Nunca lubrifique nenhuma peça deste aparelho.
 - Nunca coloque este aparelho dentro de outro equipamento elétrico.
 - Mantenha este aparelho afastado da luz direta do sol, chamas sem proteção ou calor.
 - Nunca olhe para o raio laser dentro deste aparelho.
 - Certifique-se de que acede facilmente ao fio da alimentação, ficha ou adaptador para desligar este aparelho da alimentação.
 - Certifique-se de que existe uma distância mínima de 10 cm em redor do aparelho, para haver uma ventilação suficiente.
 - As aberturas de ventilação não deverão ser obstruídas por artigos como jornais, toalhas, cortinas, etc.
 - Não coloque fontes de chamas sem proteção, como velas acesas, em cima do aparelho.
 - Elimine as pilhas, respeitando as normas de proteção do ambiente.
 - O aparelho foi criado para ser usado em climas moderados.
- 1) Leia estas instruções.
 - 2) Guarde estas instruções.
 - 3) Tenha atenção a todos os avisos.
 - 4) Siga todas as instruções.
 - 5) Não use este aparelho perto de água.
 - 6) Limpe apenas com um pano seco.
 - 7) Não bloqueie quaisquer aberturas de ventilação. Instale de acordo com as instruções do fabricante.
 - 8) Não instale próximo de fontes de calor, tais como radiadores, registadores de calor, fornos ou outros aparelhos (incluindo amplificadores) que produzam calor.
 - 9) Proteja o fio da alimentação para que não seja calcado ou esmagado, especialmente nas fichas, recetáculos e no ponto de onde saem do aparelho.
 - 10) Use apenas acessórios especificados pelo fabricante.
 - 11) Use apenas com o carrinho, suporte, tripé ou mesa especificados pelo fabricante ou vendidos com o aparelho. Quando usar um carrinho, tenha cuidado quando mover o carrinho/aparelho, para evitar lesões devido a quedas.
 - 12) Desligue a ficha da tomada durante trovoadas ou quando não usar o aparelho durante um longo período de tempo.

- 13) Todas as reparações devem ser feitas por pessoal qualificado. São necessárias reparações quando o aparelho tiver sido danificado de alguma forma, tal como o fio da alimentação ou a ficha estiverem estragados, se derramarem líquidos ou caírem objetos no aparelho, o aparelho ter sido exposto à chuva ou humidade, não funcionar normalmente ou tiver caído.
- 14) O aparelho não deve ser exposto a pingos ou salpicos.
- 15) Não coloque quaisquer fontes perigosas em cima do aparelho (por ex., objetos cheios de líquido, velas acesas).
- 16) Quando a ficha da alimentação (ou o adaptador AC/DC) ou um acoplador for usado como dispositivo para desligar, este deverá permanecer pronto a ser utilizado.
- 17) Certifique-se de que tem espaço livre suficiente em redor do produto para a ventilação.
- 18) As pilhas (conjunto de pilhas ou pilhas instaladas) não devem ser expostas a calor em excesso, como luz solar direta, fogo ou algo semelhante.
- 19) A etiqueta das especificações encontra-se na parte inferior do aparelho.

Cuidados com o produto

- 1) Retire sempre a ficha da tomada quando não usar o aparelho e antes de proceder à limpeza.
- 2) Não use esta unidade em condições de humidade.
- 3) Retire sempre a ficha da tomada antes de proceder à limpeza. Limpe o aparelho com um pano seco. Não use produtos abrasivos nem detergentes fortes.

Cuidados com o ambiente



O seu produto foi criado e fabricado com materiais e componentes de alta qualidade, que podem ser reciclados e reutilizados.



Quando este símbolo de um caixote do lixo com uma cruz vier no produto, significa que o produto é abrangido pela Diretiva Europeia 2002/96/CE. Por favor, informe-se acerca do sistema de recolha em separado para produtos elétricos e eletrónicos. Aja de acordo com as regras locais e não elimine o seu produto antigo juntamente com o lixo doméstico comum. A eliminação correta do seu velho produto ajuda a prevenir potenciais consequências negativas para o ambiente e para a saúde humana.

Apenas para a UE e Turquia



"O símbolo da fâsca com na ponta uma seta inscrito num triângulo equilátero é um aviso para alertar o utilizador da presença de tensões eléctricas no interior do produto, que podem provocar um risco de electrocussão."

Alimentação



CUIDADO

- Risco de danos no produto! Certifique-se de que a voltagem da alimentação corresponde à voltagem impressa na etiqueta traseira.
- Risco de choque elétrico! Quando desliga a alimentação CA, retire sempre a ficha da tomada. Nunca puxe o fio.
- Antes de ligar o fio da alimentação AC, certifique-se de que completou todas as outras ligações.

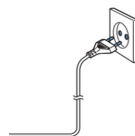

Coloque a unidade na posição desejada e o adaptador AC na tomada, e ligue-o, se aplicável.



Tenha em conta a seguinte informação: Use apenas a fonte de alimentação fornecida.

Conteúdo:

- 1 rádio despertador inspirado na PlayStation
- 1 adaptador AC
- 1 manual de instruções

Descrição geral

- 1) Relógio despertador e efeitos luminosos LED
- 2) 2 despertadores para despertar diário durante a semana e aos fins de semana
- 3) SDR para um alarme de um evento importante
- 4) Temporizador da Sesta
- 5) Snooze

Lista de controlo

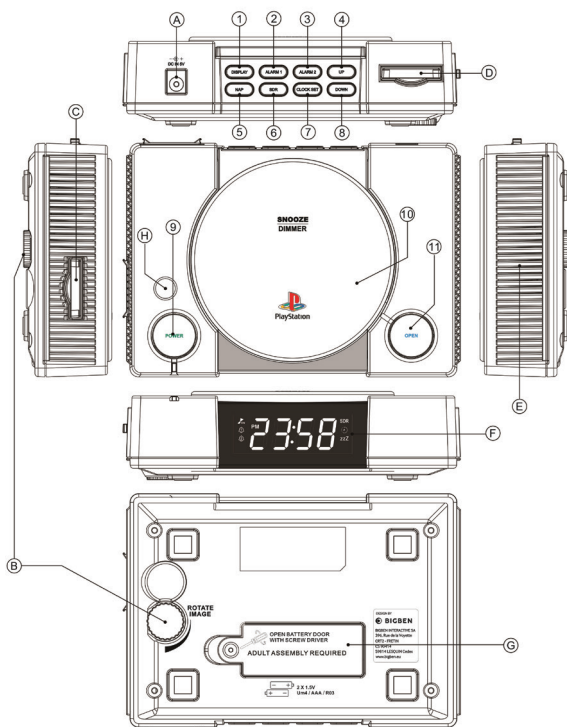

Botão de controlo

- 1) Display -- Prima para ver a data, mês e ano
- 2) Alarm 1-- Acertar despertador 1
- 3) Alarm 2-- Acertar despertador 2
- 4) Up -- Aumentar o valor
- 5) NAP-- Ligar/desligar temporizador da sesta
- 6) SDR-- Lembrete especial, por ano
- 7) Clock Set -- Acerto do relógio
- 8) Down -- Diminuir o valor
- 9) Power -- Ligar/desligar a luz
- 10) Snooze | Dimmer -- Prima para o "snooze" quando o despertador estiver ativado, e prima para reduzir a luminosidade da apresentação das horas (quando o despertador não estiver ativado)
- 11) Open -- Desligar despertador

Outro

- A. Entrada DC
- B. Rotação do efeito luminoso
- C. Ranhura do cartucho
- D. Compartimento de arrumação do cartucho
- E. Altifalante
- F. Visor do relógio LED
- G. Compartimento da pilha de apoio

Visor



1	Dígitos principais
2	Lembrete especial, por ano
3	Sesta
4	Snooze
5	Despertador 1
6	Despertador 2
7	Efeito luminoso
8	Indicador PM (tarde)

Modo de utilização

1) Acertar o relógio

1.1: Prima o botão “Clock Set” e o visor apresenta “24H” para o formato de 24 horas. Se desejar o formato de 12 horas, prima o botão “Up” ou “Down” para selecionar. Quando tiver escolhido entre 12 e 24, prima de novo o botão “Clock Set” e os primeiros dois dígitos no visor começam a piscar. Prima “Up” ou “Down” para selecionar as horas. Prima de novo “Clock Set” e os segundos dois dígitos começam a piscar. Prima “Up” ou “Down” para selecionar os minutos.

Continue a premir “Up” ou “Down” para definir o ano, depois prima “Up” ou “Down” para definir o dia e mês. Quando terminar, prima de novo o botão “Clock Set” para guardar as suas definições.

2) Acertar o despertador

2.1: Prima o botão “Alarm 1”. O visor apresenta 00:00 e os dois primeiros dígitos começam a piscar. Prima “Up” ou “Down” para selecionar as horas. Prima de novo o botão “Alarm 1” e os dois dígitos começam a piscar. Prima “Up” ou “Down” para selecionar os minutos. Prima de novo o botão “Alarm 1” para selecionar o som do despertador. O visor apresenta “S-1” e ouvirá o som do despertador. Prima “Up” e o visor apresenta “S-2” para que possa ouvir o som do despertador. Prima de novo “Up” e o visor apresenta “S-3”, e ouvirá o som do despertador. Prima de novo “Up” até ter selecionado o som desejado, e prima o botão “Alarm 1” para guardar a sua seleção.

2.1.2: Quando tiver acertado o despertador, a função de projeção estará desligada.

1. Mantenha premido “Alarm 1”. O visor apresenta 00:00.

Prima “Up/Down” para acertar as horas. Prima o botão “Alarm 1” para confirmar as horas.

Prima “Up/Down” para acertar os minutos. Prima “Alarm 1” para confirmar os minutos.

2. A unidade entra no modo de seleção de saída do som. O visor apresenta 3 músicas “S-1, S-2, S-3” para serem selecionadas pelos utilizadores.

Prima o botão “Alarm 1” para confirmar a música. O visor apresenta a música selecionada.

A unidade entra no modo de seleção do nível do som. Prima “Up/Down” para ajustar o volume do despertador, e prima “Alarm 1” para confirmar.

3. A unidade entra na secção de projeção ligada/desligada. Prima “Up/Down” para selecionar a projeção ligada (P O) ou desligada (P C).

Quando selecionar “Ligada”, o despertador toca na hora selecionada, juntamente com a projeção.

Quando selecionar “Desligada”, o despertador toca na hora selecionada sem projeção.

4. A unidade entra na agenda semanal. Prima “Up/Down” para selecionar.

O visor apresenta (1-7). O despertador toca todos os dias, de segunda-feira a domingo.

O visor apresenta (1-5). O despertador toca de segunda-feira a sexta-feira.

O visor apresenta (5-7). O despertador toca aos fins de semana, de sexta-feira a domingo.

O visor apresenta um único dia (X). O despertador toca apenas nesse dia todas as semanas.

Prima “Alarm 1” para terminar os acertos.

5. A unidade volta ao modo de apresentação das horas.

Para definir o despertador 2, prima “Alarm 2” e repita os passos apresentados anteriormente.

3) Defina SDR (lembrete especial, por ano)

3.1: A definição de SDR é quase igual à do despertador.

- Para definir SDR, prima e mantenha premido "SDR". O ícone "SDR" e o primeiro dígito começa a piscar para inserir o valor do mês. Prima "SDR" para confirmar o mês desejado, depois defina o dia, e os dígitos começam a piscar. Prima "Up" ou "Down" para selecionar o dia desejado. Prima "SDR" para confirmar.
- O passo seguinte é acertar as horas. Prima "SDR" e o primeiro dígito começa a piscar para inserir a hora. Prima "Up" ou "Down" para selecionar a hora desejada, depois confirme premindo de novo "SDR". O passo seguinte é acertar os minutos. Prima "Up" ou "Down" para inserir os minutos desejados, depois confirme premindo de novo "SDR".
- Prima "SDR" uma terceira vez para confirmar as horas. O dispositivo entra na seleção do som de saída e o visor apresenta "S 1". Prima "Up" ou "Down" para selecionar, conforme apresentado em baixo:

Para reproduzir cada som, o visor apresenta S1, S2 ou S3.

- Prima "SDR" para confirmar. O passo seguinte é selecionar o nível do volume do som, de V01 a V08 (máx). Prima "Up" ou "Down" para alterar entre V02, V03 ... V08 (máx) e poderá ouvir o nível do volume de saída, selecionar o preferido e confirmar, premindo de novo "SDR".
- Quando o nível do volume do som for confirmado, prima de novo "SDR" para selecionar a projeção ligada (P O) ou desligada (P C). Prima "Up" ou "Down" e o visor apresenta "ON" ou "OFF".

ON: Quando SDR estiver ativo, a projeção também é ativada.

OFF: Quando SDR estiver ativo, a projeção não é ativada.

Prima "SDR" para confirmar, e o ícone **SDR** é apresentado no visor.

4) Como rever a data

4.1: Com as horas no visor, prima o botão "Display" e o ano é apresentado.

4.2: Prima "Display" uma segunda vez para ver o dia e o mês.

4.3: Prima "Display" uma terceira vez para ver o dia da semana.

4.4: Prima "Display" uma quarta vez para voltar à apresentação normal do visor.

5) Usar o temporizador da sesta

5.1: Prima e mantenha premido o botão "NAP" e o visor apresenta o tempo da sesta: 60, 45, 30, 15 e desligado. Quando chegar ao tempo desejado, prima e mantenha premido o botão "NAP" para guardar as suas definições.

6) Alterar a intensidade de iluminação

6.1: Para reduzir a luminosidade do visor, prima "Snooze / Dimmer". Pode escolher entre 3 níveis, premindo o botão "Dimmer" para alternar. Quando tiver selecionado o nível desejado, deixe de premir o botão e a definição será memorizada.

7) Abrir

7.1: Quando o despertador for ativado, prima o botão "OPEN / Alarm Off" para desativar o despertador.

8) Snooze

8.1: Quando o despertador ou o temporizador SDR estiver ativado, prima o botão "Snooze|Dimmer" uma vez, e o despertador será desativado durante 9 minutos.

9) Funcionamento da luz

9.1: Prima o botão "Power / Light On" para ativar o efeito luminoso. Pode escolher entre 2 efeitos luminosos mudando o cartucho amovível (consulte os itens C e D na Descrição Geral).

9.2: As imagens podem ser rodadas rodando o disco do efeito luminoso (item B).

10) Pilha de apoio

10.1: Para manter as horas e acertos do despertador (no caso de falha de eletricidade), insira 2 pilhas alcalinas AAA no compartimento das pilhas (consulte o item G). As pilhas só deverão ser colocadas sob a supervisão de um adulto ou por um adulto.

Características técnicas do produto

- Fonte de alimentação: 5V DC, 500mA
- Consumo de energia: 2 Watts

DECLARAÇÃO DE CONFORMIDADE DA UE SIMPLIFICADA

O abaixo-assinado, Bigben Interactive declara que o equipamentos radioelétrico do tipo PS1AC está em conformidade com a diretiva 2014/53/UE.

Para descarregar a declaração completa, visite o nosso website: <https://www.bigbeninteractive.com/support/support> e a secção “Declaração de conformidade”.

Fabricado na China

Fabricado por BIGBEN INTERACTIVE SA

396, Rue de la Voyette

CRT2 - FRETIN

CS 90414

59814 LESQUIN Cedex - França

www.bigben.eu



Fabricant : Bigben Interactive FRANCE

396, Rue de la Voyette, C.R.T. 2, Fretin,
CS90414 - 59814 Lesquin Cedex, France

Bigben Interactive DEUTSCHLAND GmbH

Walter Gropius Str. 28, 50126 Bergheim, Deutschland

Bigben Interactive Belgium s.a./n.v.

Waterloo Office Park / Bâtiment H
Drève Richelle 161 bte 15 1410 Waterloo, Belgium

Bigben Interactive NEDERLAND b.v.

's-Gravelandseweg 80, 1217 EW Hilversum, Nederland

Bigben Interactive SPAIN S.L.

C/ Musgo 5, 2ª planta, 28023 Madrid, Spain

Bigben Interactive ITALIA s.r.l

Corso Sempione 221, 20025 Legnano - MI, Italia

FABRIQUÉ EN CHINE / MADE IN CHINA

HOTLINE

FRANCE, du lundi au vendredi (sauf jours fériés) :
9h00-19h00 ou sav.audio@bigben.fr

N°Cristal 09 69 39 79 59

APPEL NON SURTAXE

DEUTSCHLAND, Montag bis Freitag von

09:00 bis 18:00 Uhr (außer an Feiertagen)

Tel.: 02271-9047997

Mail: support@bigben-interactive.de

BELGIQUE, customerservice@bigben-interactive.be

NEDERLAND, customerservice@bigben-interactive.nl

ESPAÑA, sat@bigbeninteractive.es

ITALIA, support@bigbeninteractive.it

www.bigben.eu

Para apoio técnico no Reino Unido, contacte: support@bigben.fr



DE
BIGBEN®

PS1AC

DUALER WECKER MIT LICHTEFFEKTEN



BEDIENUNGSANLEITUNG

BITTE LESEN SIE DIESE BEDIENUNGSANLEITUNG VOR
INBETRIEBNAHME SORGFÄLTIG UND BEWAHREN SIE SIE ZUM
SPÄTEREN NACHSCHLAGEN AUF.

™ und „PlayStation“ sind eingetragene Marken von Sony interactive Entertainment Inc. Alle Rechte vorbehalten.

Inhalt

Erste Schritte	1	Liste der Bedientasten	3
Sicherheit und Hinweise	1	Inhalt	3
Produktpflege	2	Display	4
Umweltschutz	2	Zur Verwendung	4
Allgemeine Beschreibung	3		

Erste Schritte

- Nehmen Sie das Gerät aus dem Karton.
- Sämtliches Verpackungsmaterial vom Produkt entfernen.
- Verpackungsmaterial im Karton aufbewahren oder sicher entsorgen.

Sicherheit und Hinweise

Alle Anweisungen vor Benutzung des Produkts lesen und nachvollziehen. Treten Schäden aufgrund von Nichtbeachtung der Anweisungen auf, wird die Garantie gegenstandslos.

Sicherheit



Warnung

- Niemals das Gehäuse des Geräts entfernen.
- Niemals Teile des Geräts mit Schmiermittel behandeln.
- Niemals das Gerät auf anderen elektrischen Vorrichtungen aufstellen.
- Gerät vor direkter Sonneneinstrahlung, offenen Flammen und Hitze schützen.
- Niemals in den Laserstrahl im Inneren des Geräts blicken.
- Stets einfachen Zugang zu Stromkabel, Netzstecker und Netzadapter sicherstellen, damit das Gerät vom Strom getrennt werden kann.
- Für eine ausreichende Luftzirkulation ist ein Mindestabstand von 10 cm rund um das Gerät einzuhalten.
- Die Luftzirkulation sollte nicht beeinträchtigt und nicht von Gegenständen, wie z. B. Zeitungen, Tischdecken, Vorhängen usw., bedeckt werden.
- Es dürfen keine offenen Flammen, wie z. B. brennende Kerzen, auf dieses Gerät gestellt werden.
- Bei der Entsorgung von Batterien sollten ökologische Aspekte beachtet werden.
- Das Gerät ist für den Einsatz in gemäßigten Klimazonen vorgesehen.

- 1) Anweisungen lesen.
- 2) Anweisungen aufbewahren.
- 3) Alle Warnungen beachten.
- 4) Alle Anweisungen befolgen.
- 5) Gerät nicht in der Nähe von Wasser verwenden.
- 6) Nur mit einem trockenen Tuch reinigen.
- 7) Lüftungsöffnungen nicht blockieren. Gemäß den Angaben des Herstellers aufstellen.
- 8) Nicht in der Nähe von Wärmequellen aufstellen, wie Heizkörper, Heizlüfter, Öfen oder anderen Geräten (einschließlich Verstärker), die Wärme erzeugen.
- 9) Stromkabel vor Belastungen durch Quetschen und Einklemmen schützen, insbesondere an Steckern, Mehrfachsteckdosen und den Austrittsstellen aus dem Gerät.
- 10) Erweiterungen/Zubehör nur wie vom Hersteller angegeben verwenden.
- 11) Nur in Verbindung mit Rollwagen, Ständern, Stativen, Halterungen oder Tischen verwenden, die vom Hersteller angegeben wurden oder mit dem Gerät verkauft werden. Bei Verwendung eines Rollwagens ist Vorsicht beim Verschieben des Wagens/Geräts geboten, um Verletzungen durch umfallende Teile zu verhindern.
- 12) Bei Gewitter oder längerer Nichtbenutzung Gerät vom Netzstrom trennen.
- 13) Service-Reparaturen nur von qualifiziertem Fachpersonal durchführen lassen. Eine Service-Reparatur ist nötig, wenn das Gerät in irgendeiner Weise beschädigt wurde, z. B. bei Schäden

an Stromkabel oder Netzstecker, nach dem Verschütten von Flüssigkeiten über dem Gerät, nach dem Aufprall von Objekten auf dem Gerät, nach Kontakt mit Regen oder Feuchtigkeit, bei nicht ordnungsgemäßer Funktionsweise oder nach dem Herunterfallen des Geräts.

- 14) Das Gerät darf keinen Tropfen oder Spritzern ausgesetzt werden.
- 15) Keine Gefahrenquellen (z. B. mit Flüssigkeit gefüllte Objekte, brennende Kerzen) auf das Gerät stellen.
- 16) Wird der Netzstecker (oder Netzadapter) oder ein Gerätestecker als Trennvorrichtung verwendet, muss die Trennvorrichtung leicht bedienbar bleiben.
- 17) Um das Produkt herum muss genügend Freiraum zur Luftzirkulation bleiben.
- 18) Batterien (integrierte Akkupacks oder Batterien) dürfen keiner übermäßigen Hitze ausgesetzt werden, wie Sonneneinstrahlung, offenes Feuer o. Ä.
- 19) Das Typenschild befindet sich auf der Unterseite des Gerätes.

Produktpflege

- 1) Das Gerät muss stets von der Steckdose getrennt werden, wenn es nicht in Betrieb ist oder gereinigt werden soll.
- 2) Gerät nicht im nassen oder feuchten Zustand verwenden.
- 3) Gerät vor der Reinigung stets von der Netzstromversorgung trennen. Gerät mit einem trockenen Tuch reinigen. Keine Scheuermittel oder aggressiven Reinigungsmittel verwenden.

Umweltschutz



Das Produkt wurde mit qualitativ hochwertigen Werkstoffen und Komponenten konzipiert und hergestellt, die recycelt und wiederverwendet werden können.



Dieses Symbol einer durchgestrichenen Mülltonne auf Rädern auf einem Produkt weist daraufhin, dass für das Produkt die europäische Richtlinie 2002/96/EG gilt. Bitte informieren Sie sich über das örtliche Abfalltrennsystem für elektrische und elektronische Produkte. Bitte richten Sie sich nach den in Ihrer Region geltenden Vorschriften für die Abfalltrennung und entsorgen Sie Ihre alten Produkte nicht mit Ihren normalen Haushaltsabfällen. Die Entsorgung alter Produkte hilft, Umweltschäden zu verhindern und Ihre Gesundheit zu schützen.

Nur EU und
Türkei



"Das Blitzsymbol mit Pfeil in einem gleichseitigen Dreieck soll den Benutzer auf elektrische Spannungen im Inneren des Produkts aufmerksam machen, die das Risiko eines elektrischen Schlags erzeugen können."

Stromversorgung



ACHTUNG

- Risiko von Produktschäden! Die Stromspannung muss der Spannungsangabe auf dem Rückseitenetikett entsprechen.
- Risiko eines Stromschlags! Beim Trennen des Wechselstromkabels stets den Stecker aus der Steckdose ziehen. Niemals am Netzkabel ziehen.
- Bevor Sie das Netzkabel anschließen, stellen Sie sicher, dass Sie alle anderen Verbindungen vorgenommen haben.

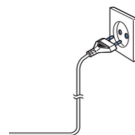

Stellen Sie das Gerät an den gewünschten Aufstellort und stecken Sie den Stecker des Netzteils in die Steckdose und schalten Sie das Gerät ggf. ein.



Beachten Sie die folgenden Informationen: Bitte verwenden Sie nur die im Lieferumfang enthaltene Stromquelle.

Inhalt:

- 1 x Wecker im Playstation-Stil
- 1 x Netzteil
- 1 x Bedienungsanleitung

Allgemeine Beschreibung

- 1) Ein LED-Wecker mit Lichtfunktion
- 2) 2 x Wecker für Weckzeiten an jedem Tag, an Wochentagen und Wochenenden
- 3) Eine Datumserinnerung für ein wichtiges Ereignis
- 4) Kurzschlaf-Timer
- 5) Snooze-Funktion

Liste der Bedientasten

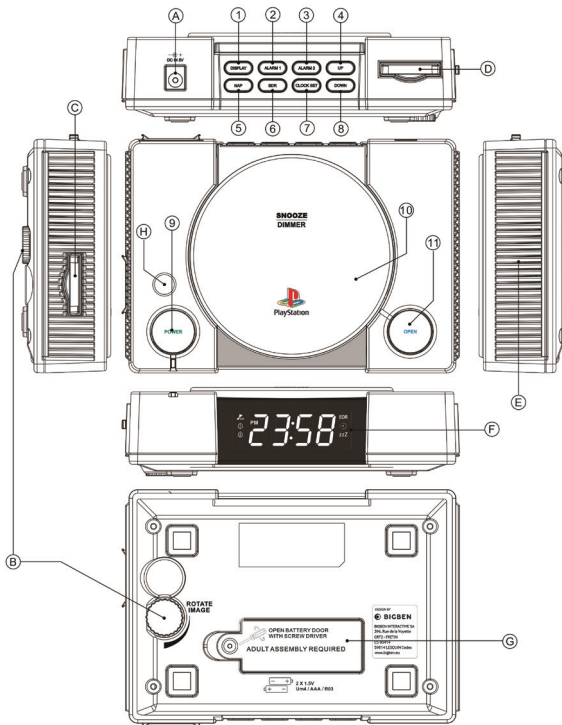

Bedientasten

- 1) Display – Zur Anzeige von Datum, Monat und Jahr.
- 2) Alarm 1 (Wecker 1) – Einstellung von Wecker 1
- 3) Alarm 2 (Wecker 2) – Einstellung von Wecker 2
- 4) Up (Auf) – Zum Erhöhen des Werts.
- 5) NAP (Kurzschlaf) – Kurzschlaf-Timer ein/aus
- 6) SDR – Spezielle Datumserinnerung, pro Jahr
- 7) Clock Set (Einstellung der Uhrzeit) – Einstellung der Uhrzeit
- 8) Down (Ab) – Zum Verringern des Wertes
- 9) Stromversorgung – Licht ein/aus
- 10) Snooze | Dimmer – Aktivieren Sie die Snooze-Funktion, indem Sie diese Taste drücken, wenn der Wecker aktiviert ist, und drücken Sie diese Taste, um die Helligkeit der Zeitanzeige zu reduzieren (wenn der Wecker nicht aktiviert ist).
- 11) Open (Öffnen) – Alarm aus

Andere

- A. DC-Eingang
- B. Lichteffektrotation
- C. Dia-Steckplatz
- D. Dia-Aufbewahrungsfach
- E. Lautsprecher
- F. LED-Uhranzeige
- G. Batteriefach.

Display



1	Hauptziffer
2	Datumserinnerung
3	Kurzschlaf
4	Snooze
5	Wecker 1
6	Wecker2
7	Lichteffekt
8	PM-Anzeige

Zur Verwendung

1) Einstellen der Uhrzeit

1.1: Drücken Sie die Taste „Clock Set“ (Einstellung der Uhrzeit). Daraufhin wird auf dem Display „24H“ für das 24-Stunden-Format angezeigt. Wenn Sie das 12-Stunden-Format verwenden möchten, drücken Sie die Taste „Up“ (Aufwärts) oder „Down“ (Abwärts), um es auszuwählen. Wenn Sie zwischen 12 und 24 Uhr gewählt haben, drücken Sie erneut die Taste „Clock Set“ (Einstellung der Uhrzeit) und die ersten beiden Ziffern der Anzeige blinken. Drücken Sie „Up“ (Aufwärts) oder „Down“ (Abwärts), um die STUNDE auszuwählen. Drücken Sie erneut auf „Clock Set“ (Uhr einstellen), woraufhin die zweiten beiden Ziffern blinken. Drücken Sie „Up“ (Aufwärts) oder „Down“ (Abwärts), um die Minute(n) einzustellen.

Drücken Sie „Up“ (Aufwärts) oder „Down“ (Abwärts), um das Jahr einzustellen. Drücken Sie dann „Up“ (Aufwärts) oder „Down“ (Abwärts) erneut, um den Tag und den Monat einzustellen. Wenn Sie die Einstellung abgeschlossen haben, drücken Sie erneut die Taste „Clock Set“ (Einstellung der Uhr), um Ihre Auswahl zu speichern.

2) Einstellen des Weckers

2.1: Drücken Sie die Taste „Wecker 1“. Auf der Anzeige erscheint 00:00 und die ersten beiden Ziffern blinken. Drücken Sie „Up“ (Aufwärts) oder „Down“ (Abwärts), um die STUNDE auszuwählen. Drücken Sie „Wecker 1“ erneut. Daraufhin blinken zwei Ziffern. Drücken Sie „Up“ (Aufwärts) oder „Down“ (Abwärts), um die Minute(n) einzustellen. Drücken Sie die Taste „Wecker 1“ erneut, um den Weckton auszuwählen. Auf dem Display wird „S-1“ angezeigt und Sie hören den Weckton. Drücken Sie „Up“ (Aufwärts). Daraufhin wird auf dem Display „S-2“ angezeigt und Sie hören den Weckton. Drücken Sie „Up“ (Aufwärts) erneut. Daraufhin wird auf dem Display „S-3“ angezeigt und Sie hören den Weckton. Drücken Sie erneut „Up“ (Aufwärts), bis Sie Ihren gewünschten Weckton ausgewählt haben. Drücken Sie die Taste „Wecker 1“, um Ihre Auswahl zu speichern.

2.1.2 Wenn Sie den Wecker einstellen, ist die Projektionsfunktion ausgeschaltet.

1. Drücken Sie „Wecker 1“ lange, woraufhin auf dem Display 00:00 angezeigt wird.

Drücken Sie „Up“ (Aufwärts) oder „Down“ (Abwärts), um die Stunde einzustellen. Drücken Sie „Wecker 1“, um die Stunde zu bestätigen.

Drücken Sie „Up“ (Aufwärts) oder „Down“ (Abwärts), um die Minuten einzustellen. Drücken Sie „Wecker 1“, um die Minuten zu bestätigen.

2. Das Gerät wechselt zur Auswahl der Tonausgabe. Auf dem Display werden 3 Musiktitel „S-1, S-2, S-3“ zur Auswahl angezeigt.

Drücken Sie „Wecker 1“, um die Musik zu bestätigen. Auf dem Display wird der ausgewählten Titel angezeigt.

Das Gerät wechselt zur Auswahl der Lautstärke. Drücken Sie „Up“ (Aufwärts) oder „Down“ (Abwärts), um die Weckerlautstärke einzustellen. Drücken Sie dann „Wecker 1“, um zu bestätigen.

3. Das Gerät wechselt zur Aktivierung bzw. Deaktivierung der Projektion. Drücken Sie „Up“ (Aufwärts) oder „Down“ (Abwärts), um die Projektion zu aktivieren (P O) oder deaktivieren (CLOSE (P C)).

Wenn „On“ (Ein) aktiviert ist, klingelt der Wecker zur gewählten Zeit zusammen mit einer Projektion.

Wenn „CLOSE“ (SCHLIESSEN) ausgewählt wurde, klingelt der Wecker zur gewählten Zeit ohne Projektion.

4. Das Gerät wechselt zur Einstellung des Wochenplans. Drücken Sie zur Auswahl „Up“ (Aufwärts) oder „Down“ (Abwärts).

Auf dem Display wird (1-7), d. h. der Wecker klingelt jeden Tag von Montag bis Sonntag.

Auf dem Display wird (1-5) angezeigt, d. h. der Wecker klingelt von Montag bis Freitag.

Auf dem Display wird (5-7) angezeigt, d. h. der Wecker klingelt nur am Wochenende von Freitag – Sonntag.

Auf dem Display wird ein einzelner Tag (X) angezeigt, d. h. der Wecker klingelt jede Woche an dem ausgewählten Tag.

Drücken Sie „Wecker 1“, um die Einstellung zu beenden.

5. Das Gerät kehrt in den normalen Uhrzeitmodus zurück.

Um „Wecker 2“ einzustellen, drücken Sie „Wecker 2“ und wiederholen Sie die obigen Schritte.

3) **Datumserinnerung einstellen**

3.1: Einstellung der Datumserinnerung (SDR) fast wie Einstellung der Weckzeit

- Um SDR einzustellen, drücken und halten Sie die Taste [SDR] gedrückt. Daraufhin blinken das Symbol „SDR“ und die erste Ziffer für die Eingabe des Monats. Drücken Sie „Up“ (Aufwärts) oder „Down“ (Abwärts), um den Monat auszuwählen. Drücken Sie dann [SDR], um den gewünschten Monat zu bestätigen. Stellen Sie dann den Tag ein, wenn die Ziffern blinken. Drücken Sie „Up“ (Aufwärts) oder „Down“ (Abwärts), um den gewünschten Tag auszuwählen, und drücken Sie „SDR“, um zu bestätigen.

- Stellen Sie als Nächstes die Uhrzeit ein. Drücken Sie hierfür die Taste „SDR“. Daraufhin blinkt die erste Ziffer für die Stundeingabe. Drücken Sie „Up“ (Aufwärts) oder „Down“ (Abwärts), um die gewünschte Stunde auszuwählen, und sie dann durch erneutes Drücken von [SDR] zu bestätigen. Stellen Sie danach die Minuten ein. Drücken Sie „Up“ (Aufwärts) oder „Down“ (Abwärts), um die gewünschte Minute einzugeben, und bestätigen Sie diese durch erneutes Drücken von „SDR“.

- Drücken Sie „SDR“ dreimal oder drücken Sie bei bestätigter Stundeingabe, Auswahl des Gerätetons und Anzeige von „S 1“ drücken Sie „Up“ (Aufwärts) oder „Down“ (Abwärts), um wie unten auszuwählen:

Um jeden Summer abzuspielen, wird auf dem Display S1, S2 oder S3 angezeigt.

- Drücken Sie „SDR“, um zu bestätigen. Stellen Sie als Nächstes die Lautstärke von V01 bis maximal V08 ein. Drücken Sie „Up“ (Aufwärts) oder „Down“ (Abwärts), um V02, V03.....V08 (max) auszuwählen. Der Benutzer kann den Ton der gewählten Lautstärke hören, anpassen und durch erneutes Drücken von „SDR“ bestätigen.

- Nachdem die Lautstärke bestätigt wurde, drücken Sie erneut [SDR], um zur Auswahl der Projektion ON(P O)/CLOSE(P C) zu wechseln. Drücken Sie „Up“ (Aufwärts) oder „Down“ (Abwärts), woraufhin auf dem Display für die Projektion „ON“ oder „OFF“ angezeigt wird.

ON (EIN): Wenn SDR aktiviert ist, wird die Projektion ebenso aktiviert.

OFF (AUS): Wenn SDR aktiviert ist, wird die Projektion nicht aktiviert.

Drücken Sie [SDR] zur Bestätigung. Daraufhin wird auf dem Display das Symbol **SDR** angezeigt.

4) **So stellen Sie das Datum ein**

4.1: Wenn die Uhrzeit angezeigt wird, drücken Sie einmal die Taste „Display“ und das Jahr wird angezeigt.

4.2: Drücken Sie die Taste „Display“ ein zweites Mal, um den Tag und den Monat anzuzeigen.

4.3: Drücken Sie die Taste „Display“ ein drittes Mal, um den Wochentag anzuzeigen.

4.4: Drücken Sie „Display“ ein viertes Mal, um zur Hauptanzeige zurückzukehren.

5) **Verwendung des Kurzschlaf-Timers**

5.1: Drücken Sie die Taste NAP. Daraufhin wird auf dem Display die Kurzschlafzeit angezeigt, z. B.: 60, 45, 30, 15, OFF (AUS). Wenn die gewünschte Zeit erreicht ist, drücken und halten Sie die Taste NAP gedrückt, um Ihre Einstellung zu speichern.

6) **Benutzung der Snooze-Funktion**

6.1: Drücken Sie „Snooze / Dimmer“, um die Helligkeit des Displays zu regulieren. Es stehen 3 Stufen zur Auswahl zur Verfügung, die jeweils einmaliges Drücken der Taste „Dimmer“ ausgewählt werden. Wenn Sie die gewünschte Stufe gewählt haben, lassen Sie die Taste los und Ihre Einstellung wird gespeichert.

7) Open (Geöffnet)

7.1: Wenn der Alarm aktiviert ist, drücken Sie die Taste „OPEN / Alarm Off“, um den Alarm zu deaktivieren.

8) Snooze

8.1: Wenn der Alarm oder SDR-Timer aktiviert ist, drücken Sie einmal die Taste „Snooze|Dimmer“ und der Alarm wird für 9 Minuten deaktiviert.

9) Beleuchtungsbetrieb

9.1: Drücken Sie die Taste „Power / Light On“ (Einschalten/Licht ein), um den Lichteffect zu aktivieren. Sie können zwischen 2 Lichteffecten auswählen, indem Sie das herausnehmbare Dia wechseln (siehe Punkt C & D im Abschnitt „Allgemeine Beschreibung“).

9.2: Die Bilder können durch Drehen des Rads „Lichteffectrotation“ (Punkt B) gedreht werden.

10) Batteriepufferung

10.1: Um die Uhrzeit- und Weckereinstellungen zu erhalten (z. B. bei einem Stromausfall), legen Sie 2 x Alkalibatterien vom Typ AAA in das Batteriefach ein (siehe Punkt G). Die Batterien sollten von einem Erwachsenen oder unter dessen Aufsicht eingesetzt werden.

Produktspezifikationen

- Stromversorgung: 5 V DC, 500 mA
- Stromverbrauch: 2 Watt

VEREINFACHTE EU-KONFORMITÄTSERKLÄRUNG

Hiermit erklärt Bigben Interactive, dass das Produkt PS1AC der Richtlinie 2014/53/EU entspricht.

Um die vollständige Erklärung herunterzuladen, besuchen Sie bitte unsere Website: <https://www.bigben-interactive.de/support/> und dort den Bereich „Konformitätserklärung“.

Hergestellt in China

Hergestellt von BIGBEN INTERACTIVE SA

396, Rue de la Voyette

CRT2 - FRETIN

CS 90414

59814 LESQUIN Cedex - Frankreich

www.bigben.eu



Fabricant : Bigben Interactive FRANCE

396, Rue de la Voyette, C.R.T. 2, Fretin,
CS90414 - 59814 Lesquin Cedex, France

Bigben Interactive DEUTSCHLAND GmbH

Walter Gropius Str. 28, 50126 Bergheim, Deutschland

Bigben Interactive Belgium s.a./n.v.

Waterloo Office Park / Bâtiment H
Drève Richelle 161 bte 15 1410 Waterloo, Belgium

Bigben Interactive NEDERLAND b.v.

's-Gravelandseweg 80, 1217 EW Hilversum, Nederland

Bigben Interactive SPAIN S.L.

C/ Musgo 5, 2ª planta, 28023 Madrid, Spain

Bigben Interactive ITALIA s.r.l

Corso Sempione 221, 20025 Legnano - MI, Italia

FABRIQUÉ EN CHINE / MADE IN CHINA

HOTLINE

FRANCE, du lundi au vendredi (sauf jours fériés) :
9h00-19h00 ou sav.audio@bigben.fr

N°Cristal 09 69 39 79 59

APPEL NON SURTAXE

DEUTSCHLAND, Montag bis Freitag von

09:00 bis 18:00 Uhr (außer an Feiertagen)

Tel.: 02271-9047997

Mail: support@bigben-interactive.de

BELGIQUE, customerservice@bigben-interactive.be

NEDERLAND, customerservice@bigben-interactive.nl

ESPAÑA, sat@bigbeninteractive.es

ITALIA, support@bigbeninteractive.it

www.bigben.eu

Für technischen Support im Vereinigten Königreich wenden Sie sich bitte an: support@bigben.fr

NL



 **BIGBEN®**

PS1AC

WEKKER MET DUBBEL ALARM EN LICHTEFFECTEN



HANDLEIDING

GELIEVE DEZE GEBRUIKSAANWIJZING GOED DOOR TE NEMEN VOOR U HET TOESTEL IN GEBRUIK NEEMT EN BEWAAR HET ZODAT U HET LATER NOG KAN RAADPLEGEN.

“” en “PlayStation” zijn geregistreerde handelsmerken van Sony interactive Entertainment Inc. Alle rechten voorbehouden.

Inhoud

Aan de slag	1	Beschrijving van de onderdelen	3
Veiligheidsvoorschriften	1	Inhoud	3
Onderhoud van het toestel	2	Schermb	4
Houd rekening met het milieu	2	Bediening	4
Algemene beschrijving	3		

Aan de slag

- Haal het toestel uit de doos.
- Verwijder al het verpakkingsmateriaal van het product.
- Leg het verpakkingsmateriaal in de doos en bewaar het of gooi het weg op een veilige en correcte plaats.

Veiligheidsvoorschriften

Lees en begrijp alle instructies voordat u dit product in gebruik neemt. De garantie is ongeldig voor schade die wordt veroorzaakt door het negeren van de instructies.

Veiligheid



Waarschuwing

- Verwijder nooit de behuizing van dit toestel.
- Smeer nooit een onderdeel van dit toestel.
- Plaats dit toestel nooit op andere elektrische apparaten.
- Houd dit toestel uit de buurt van direct zonlicht, vlammen en warmte.
- Kijk nooit in de laserstraal die in dit toestel zit.
- Zorg dat het snoer, stekker of adapter altijd eenvoudig bereikbaar zijn zodat u het toestel indien nodig snel van de voeding kunt ontkoppelen.
- Zorg voor een vrije ruimte van minstens 10 cm rondom het apparaat om voldoende ventilatie te waarborgen.
- Belemmer de ventilatie niet door het afdekken van de ventilatieopeningen met voorwerpen zoals een krant, tafelkleed, gordijn, enz.
- Plaats geen voorwerpen met een open vlam, zoals aangestoken kaarsen, op het apparaat.
- Voer de batterij op een milieuvriendelijke manier af.
- Het apparaat is bestemd voor gebruik in een gematigd klimaat.

- 1) Lees deze gebruiksaanwijzing.
- 2) Bewaar deze gebruiksaanwijzing.
- 3) Houd rekening met alle waarschuwingen.
- 4) Volg alle instructies
- 5) Gebruik dit toestel niet in de buurt van water.
- 6) Maak het toestel alleen schoon met een droge doek.
- 7) Zorg dat de ventilatieopeningen altijd vrij zijn. Installeer het toestel volgens de instructies van de fabrikant.
- 8) Installeer het toestel niet in de buurt van warmtebronnen zoals kachels, of andere warmteproducerende apparaten (waaronder versterkers).
- 9) Zorg ervoor dat er niet op de kabel kan worden gelopen, vooral bij de stekker, het stopcontact en het punt waar de kabel uit het toestel komt.
- 10) Gebruik alleen hulpstukken/accessoires die door de fabrikant zijn aanbevolen.
- 11) Gebruik enkel een transportkar, een statief of tafel die door de fabrikant wordt aangegeven of die samen met het apparaat wordt verkocht. Wanneer een transportkar wordt gebruikt, wees voorzichtig wanneer u de transportkar met het geïnstalleerde toestel verplaatst om letsel veroorzaakt door het omvallen van het toestel te voorkomen.
- 12) Haal de stekker uit het stopcontact tijdens onweer of als u het toestel gedurende een lange periode niet zult gebruiken.

- 13) Laat alle reparaties door bekwame vaklui uitvoeren. Reparaties zijn nodig als het toestel beschadigd is, bijv. als het snoer of de stekker beschadigd is, als er vloeistoffen of voorwerpen in het toestel zijn terechtgekomen, als het toestel aan regen of vocht is blootgesteld, niet normaal functioneert of als het is gevallen.
- 14) Stel het toestel niet bloot aan drup- of spatwater.
- 15) Plaats geen voorwerpen die gevaar kunnen opleveren op het toestel (bijv. Objecten die met water zijn gevuld of brandende kaarsen)).
- 16) Wanneer de stekker of een koppeling als stroomonderbreker wordt gebruikt, moet deze stroomonderbreker gemakkelijk te bedienen zijn.
- 17) Zorg voor voldoende vrije ruimte rondom het product voor een goede ventilatie.
- 18) Stel batterijen (geïnstalleerde accu's of batterijen) nooit bloot aan overmatige warmte zoals zonlicht, vuur, etc.
- 19) Het typeplaatje bevindt zich aan de onderkant van het toestel.

Onderhoud van het toestel

- 1) Trek altijd de stekker uit het stopcontact als het toestel niet wordt gebruikt en vóór reiniging.
- 2) Gebruik dit toestel niet in een vochtige of natte omgeving.
- 3) Haal steeds de stekker uit het stopcontact voordat u het apparaat schoonmaakt. Maak het toestel schoon met een droge doek. Gebruik geen schuurmiddelen of agressieve schoonmaakmiddelen.

Houd rekening met het milieu



Uw product is ontworpen en gemaakt met hoogwaardige materialen en componenten die gerecycleerd en opnieuw gebruikt kunnen worden.



Als dit 'doorgekruiste vuilnisbak'-symbool op een product is vermeld, geeft dit aan dat het product onder de Europese richtlijn 2002/96/EG valt. Informeer u over het inzamelsysteem voor elektrische en elektronische producten dat in uw gemeente van kracht is. Gelieve de lokale wetten te respecteren en uw oude toestellen niet met het huisafval weg te gooien. Verwijder uw afgedankt product in overeenstemming met de lokale wetgeving en gooi het niet met uw normale huisafval weg. Door te zorgen voor een juiste verwijdering van uw afgedankt product helpt u mogelijke negatieve gevolgen voor het milieu en de menselijke gezondheid te voorkomen.

Alleen EU en
Turkije



"Het symbool van de bliksem met het pijltje in een gelijkzijdige driehoek is een waarschuwingsteken om de aandacht van de gebruiker te vestigen op de aanwezigheid van elektrische netspanning in het product zelf, die een risico op elektrische schokken zou kunnen veroorzaken."

Vermogen



OPGELET

- Risico op schade aan het product! Zorg dat de netspanning overeenstemt met de spanning die op het label aan de achterkant is vermeld.
- Risico op een elektrische schok! Haal altijd de stekker uit het stopcontact door de stekker vast te houden en eruit te halen. Trek nooit aan het snoer.
- Voordat u de stekker in het stopcontact steekt, controleer of alle andere aansluitingen gemaakt zijn.

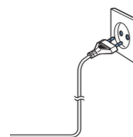

Plaats het toestel in de gewenste positie, sluit de AC-adapter aan op de voedingsaansluiting en schakel het toestel in, indien van toepassing.



Houd rekening met de volgende informatie: Gebruik alleen de meegeleverde voedingsbron.

Inhoud:

- 1 x Op PlayStation-geïnspireerde wekker
- 1 x AC-adapter
- 1 x Gebruiksaanwijzing

Algemene beschrijving

- 1) Een LED-wekker met lichtfunctie
- 2) 2 x Alarmen voor instelling elke dag, tijdens weekdays of alleen tijdens weekend
- 3) Een SDR-alarm voor een speciale gebeurtenis
- 4) DUTJE-timer
- 5) Sluimerfunctie

Beschrijving van de onderdelen

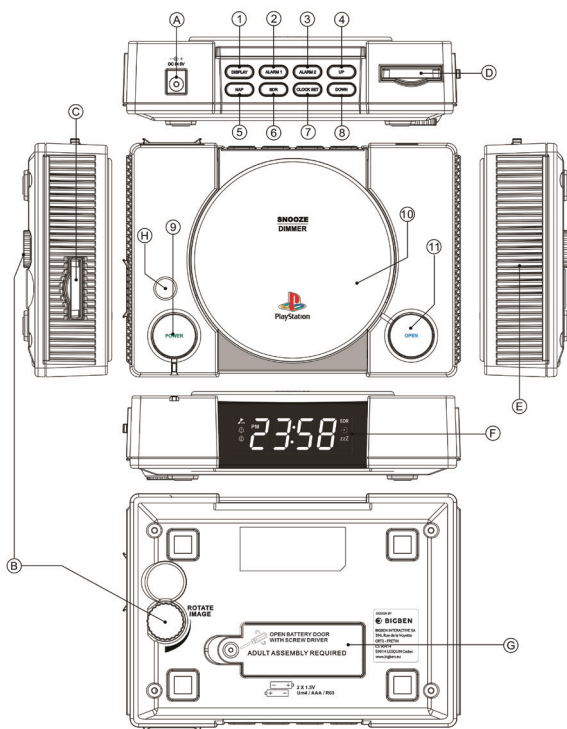

Regelknoppen

- 1) Display -- druk om de dag, maand en jaar weer te geven.
- 2) Alarm 1-- Alarm 1 instellen
- 3) Alarm 2-- Alarm 2 instellen
- 4) Up -- de waarde verhogen
- 5) NAP-- DUTJE-timer aan/uit
- 6) SDR-- Speciale datumherinnering, per jaar
- 7) Clock Set -- De klok instellen
- 8) Down -- De waarde verlagen
- 9) Power – Licht aan/uit
- 10) Snooze | Dimmer – druk om het actieve alarm te sluimeren, en druk om de helderheid van de tijdweergave te verlagen (wanneer het alarm niet actief is)
- 11) Open – Alarm uit

Overige

- A. DC-ingang
- B. Rotatie van lichteffect
- C. Dia-leuf
- D. Dia-opbergvak
- E. Luidspreker
- F. LED-scherm met klokweergave
- G. Back-upbatterijk

Scherm



1	Cijfers
2	SDR (Speciale datumherinnering)
3	Dutje
4	Sluimer
5	Alarm 1
6	Alarm 2
7	Lichteffect
8	PM-indicator

Bediening

1) De klok instellen

1.1 Druk op de 'Clock Set' knop en het scherm geeft '24H' voor een 24 uur-tijdnotatie weer. Als u de 12 uur-tijdnotatie wilt, druk dan op de 'Up' of 'Down' knop. Na het kiezen van de 12 of 24 uur-tijdnotatie wilt gebruiken, druk opnieuw op de 'Clock Set' knop en de eerste twee cijfers van het scherm knipperen. Druk op 'Up' of 'Down' om het UUR te selecteren. Druk opnieuw op 'Clock Set' en de volgende twee cijfers knipperen. Druk op 'Up' of 'Down' om de minuten te selecteren. Blijf op 'Up' of 'Down' drukken om het jaar in te stellen, druk dan op 'Up' of 'Down' om de "dag-maand" in te stellen. Wanneer ingesteld, druk opnieuw op de 'Clock Set' knop om uw keuze op te slaan.

2) Het alarm instellen

2.1: Druk op de 'Alarm 1' knop. Het scherm geeft 00:00 weer en de eerste twee cijfers knipperen. Druk op 'Up' of 'Down' om het UUR te selecteren. Druk opnieuw op de 'Alarm1' knop en de volgende twee cijfers knipperen. Druk op 'Up' of 'Down' om de minuten te selecteren. Druk opnieuw op de 'Alarm1' knop om het alarmgeluid te selecteren. Het scherm geeft 'S-1' weer en u hoort het alarmsignaal. Druk op 'Up', het scherm geeft 'S-2' weer en u hoort het alarmsignaal. Druk opnieuw op 'Up', het scherm geeft 'S-3' weer en u hoort het alarmsignaal. Druk opnieuw op 'Up' totdat u uw gewenste alarmgeluid hebt geselecteerd en druk dan op de 'Alarm1' knop om uw keuze op te slaan.

2.1.2 Tijdens het instellen van het alarm, is de projectiefunctie uitgeschakeld.

1. Druk lang op "Alarm 1" en het scherm geeft 00:00 weer.

Druk op "Up / Down" om het uur in te stellen. Druk op "Alarm 1" om het uur te bevestigen.

Druk op "Up/ Down" om de minuten in te stellen. Druk op "Alarm 1" om de minuten te bevestigen.

2. Het toestel opent het menu om het gewenste liedje te selecteren. Het scherm geeft 3 liedjes "S-1, S-2, S-3" weer waaruit de gebruiker kan kiezen.

Druk op "Alarm 1" om het gewenste liedje te bevestigen. Het scherm toont het gekozen liedje.

Het toestel opent het menu om het alarmvolume te regelen. Druk op "Up/Down" om het alarmvolume te regelen en druk op "Alarm 1" om te bevestigen.

3. Het toestel opent het projectiemenu. Druk op "Up/Down" om projectie ON (P O) of CLOSE (P C) te selecteren.

Wanneer "ON" is geselecteerd, gaat het alarm samen met de projectie op de ingestelde tijd af.

Wanneer "CLOSE" is geselecteerd, gaat het alarm zonder projectie op de ingestelde tijd af.

4. Het toestel opent het menu met de weekindeling. Druk op "Up / Down" om te selecteren.

Het scherm geeft (1-7) weer; het alarm zal elke dag, van maandag t.e.m. zondag, afgaan

Het scherm geeft (1-5) weer; het alarm zal van maandag t.e.m. vrijdag afgaan

Het alarm geeft (5-7) weer; het alarm zal alleen tijdens het weekend, van vrijdag t.e.m. zondag, afgaan.

Het scherm geeft de enkele dag (X) weer; het alarm zal elke week alleen op de gekozen dag afgaan.

Druk op Alarm 1 om de instelling af te sluiten.

5. Het toestel gaat terug naar de normale klokweergave.

Om Alarm 2 in te stellen, druk op "Alarm2" en herhaal de bovenstaande stappen.

3) **SDR (Speciale datumherinnering)**

3.1: Het instellen van SDR is bijna hetzelfde als het instellen van het alarm

- Om SDR in te stellen, druk en houd [SDR] ingedrukt. Het "SDR" pictogram en de cijfers voor het invoeren van de MAAND knipperen. Druk op [Up] of [Down] om de gewenste maand te selecteren en druk op [SDR] om te bevestigen en de cijfers voor het invoeren van de DAG knipperen. Druk op [Up] of [Down] om de gewenste dag te selecteren en druk op [SDR] om te bevestigen.
- U kunt nu de tijd instellen. Druk op [SDR] en de cijfers voor het invoeren van het uur knipperen. Druk op [Up] of [Down] om het gewenste uur te selecteren en druk opnieuw op [SDR] om te bevestigen en de minuten vervolgens in te stellen. Druk op [Up] of [Down] om de gewenste minuten in te stellen en druk opnieuw op [SDR] om te bevestigen.
- Druk na het bevestigen van de tijd drie keer op [SDR] om het gewenste liedje te selecteren en "S 1" verschijnt op het scherm. Druk op [Up] of [down] om het onderstaande te selecteren:

Om elke zoemer af te spelen, het scherm geeft S1, S2 of S3 weer.

- Druk op [SDR] om te bevestigen. Selecteer vervolgens het volume tussen V01 en V08 (max). Druk op [Up] of [Omlaag] om tussen V02, V03,...V08 (max) te schakelen. De gebruiker hoort telkens het geluid tegen het gekozen volume. Druk vervolgens op [SDR] om het ingestelde volume te bevestigen.

- Na het bevestigen van het volume, druk opnieuw op [SDR] om uit projectie ON(P O)/CLOSE(P C) te kiezen. Druk op [up] of [down] en het scherm geeft projectie "ON" of "OFF" weer.

ON: wanneer SDR actief zal de projectie tevens actief zijn.

OFF: wanneer SDR actief zal de projectie niet actief zijn.

Druk op [SDR] om te bevestigen en het pictogram **SDR** wordt op het scherm weergegeven.

4) **De datum bekijken**

4.1: Wanneer de huidige tijd wordt weergegeven, druk eenmaal op de 'Display' knop en het jaar wordt weergegeven.

4.2: Druk opnieuw op "Display" om de dag en de maand weer te geven.

4.3: Druk een 3e keer op 'Display' om de dag van de week weer te geven.

4.4: Druk een 4e keer op 'Display' om naar het hoofdscherm terug te keren.

5) **De DUTJE-timer gebruiken**

5.1: Druk en houd de 'NAP' knop ingedrukt en het scherm geeft de 'DUTJE' tijd weer. U hebt keuze uit: 60,45,30,15 en OFF (UIT). Wanneer u uw gewenste tijd hebt bereikt, druk en houd de 'NAP' knop ingedrukt om uw instelling op te slaan.

6) **De dimfunctie gebruiken**

6.1: Om de helderheid van het scherm te verlagen, druk op 'Snooze / Dimmer'. U hebt keuze uit 3 niveaus. Druk herhaaldelijk op de 'Dimmer' knop om het gewenste niveau te selecteren. Na het selecteren van uw gewenste niveau, laat de knop los en uw instelling wordt opgeslagen.

7) **Open**

7.1: Als het alarm afgaat, druk op de 'OPEN / Alarm Off' knop om het alarm uit te zetten.

8) **Sluimer**

8.1: Wanneer het alarm of de SDR-timer afgaat, druk eenmaal op de 'Snooze|Dimmer' knop en het alarm wordt gedurende 9 minuten gedeactiveerd.

9) **Verlichting**

9.1: Druk op de 'Power / Light On' knop om het lichteffect te activeren. U hebt keuze uit 2 verschillende lichteffecten door de uitneembare dia te vervangen (zie items C en D in de sectie Algemene beschrijving).

9.2: De beelden kunnen worden geroteerd door aan het 'Rotate image' wiel te draaien.

10) **Back-upbatterij**

10.1: Om de tijd- en alarminstellingen na een stroomonderbreking te behouden, installeer 2 x AAA alkalinebatterijen in het batterijvak (zie item G). De batterijen dienen onder het toezicht van een volwassene geïnstalleerd te worden.

Productspecificaties

- Voedingsbron: 5V d.c., 500mA
- Stroomverbruik: 2 Watt

VEREENVOUDIGDE EU-CONFORMITEITSVERKLARING

Hierbij verklaar ik, Bigben Interactive, dat het type radioapparatuur PS1AC conform is met richtlijn 2014/53/EU.

Om de volledige verklaring te downloaden, ga naar onze website: <https://www.bigbeninteractive.com/support/> en de sectie “conformiteitsverklaring”.

Gemaakt in China

Gemaakt door BIGBEN INTERACTIVE SA

396, Rue de la Voyette

CRT2 - FRETIN

CS 90414

59814 LESQUIN Cedex - Frankrijk

www.bigben.eu



Fabricant : Bigben Interactive FRANCE

396, Rue de la Voyette, C.R.T. 2, Fretin,
CS90414 - 59814 Lesquin Cedex, France

Bigben Interactive DEUTSCHLAND GmbH

Walter Gropius Str. 28, 50126 Bergheim, Deutschland

Bigben Interactive Belgium s.a./n.v.

Waterloo Office Park / Bâtiment H
Drève Richelle 161 bte 15 1410 Waterloo, Belgium

Bigben Interactive NEDERLAND b.v.

's-Gravelandseweg 80, 1217 EW Hilversum, Nederland

Bigben Interactive SPAIN S.L.

C/ Musgo 5, 2ª planta, 28023 Madrid, Spain

Bigben Interactive ITALIA s.r.l

Corso Sempione 221, 20025 Legnano - MI, Italia

FABRIQUÉ EN CHINE / MADE IN CHINA

HOTLINE

FRANCE, du lundi au vendredi (sauf jours fériés) :
9h00-19h00 ou sav.audio@bigben.fr

 **N°Cristal 09 69 39 79 59**

APPEL NON SURTAXE

DEUTSCHLAND, Montag bis Freitag von

09:00 bis 18:00 Uhr (außer an Feiertagen)

Tel.: 02271-9047997

Mail: support@bigben-interactive.de

BELGIQUE, customerservice@bigben-interactive.be

NEDERLAND, customerservice@bigben-interactive.nl

ESPAÑA, sat@bigbeninteractive.es

ITALIA, support@bigbeninteractive.it

www.bigben.eu

Voor technische ondersteuning in het VK, neem contact op met: support@bigben.fr



PL
BIGBEN®

PS1AC

**BUDZIK Z PODWÓJNYM ALARMEM I EFEKTAMI
ŚWIETLNYMI**



INSTRUKCJA OBSŁUGI

**PRZED UŻYCIEM URZĄDZENIA NALEŻY UWAŻNIE PRZECZYTAĆ
NINIEJSZĄ INSTRUKCJĘ OBSŁUGI. INSTRUKCJĘ NALEŻY
ZACHOWAĆ NA PRZYSZŁOŚĆ.**

Spis treści

Pierwsze kroki	1	Zawartość	3
Bezpieczeństwo i informacje	1	Lista elementów sterujących	4
Pielęgnacja produktu	2	Wyświetlacz	4
Ochrona środowiska	2	Sposób użycia	5
Opis ogólny	3		

Pierwsze kroki

- Wyjąć urządzenie z opakowania.
- Usunąć z urządzenia wszystkie materiały opakowaniowe.
- Włożyć materiały opakowaniowe do kartonu i w bezpieczny sposób je zutylizować.

Bezpieczeństwo i informacje

Przed użyciem urządzenia należy przeczytać ze zrozumieniem wszystkie instrukcje. Gwarancja nie obejmuje szkód powstałych w wyniku nieprzestrzegania instrukcji.

Bezpieczeństwo



Ostrzeżenie

- Nigdy nie należy zdejmować obudowy urządzenia.
- Żadnej części urządzenia nie należy nigdy smarować.
- Nigdy nie należy ustawiać urządzenia na innym urządzeniu elektrycznym.
- Urządzenie należy chronić przed bezpośrednim nasłonecznieniem, nieosłoniętymi płomieniami lub wysoką temperaturą.
- Nigdy nie należy patrzeć prosto w wiązkę laserową w urządzeniu.
- Przewód zasilający, wtyczka lub zasilacz muszą być zawsze łatwo dostępne, tak aby urządzenie można było odłączyć od zasilania.
- Aby zapewnić wystarczającą wentylację, wokół urządzenia należy zostawić odstęp o szerokości co najmniej 10 cm.
- Nie należy utrudniać wentylacji przez przykrywanie otworów wentylacyjnych przedmiotami takimi jak gazety, obrusy, zasłony itp.
- Na urządzeniu nie wolno ustawiać otwartych źródeł ognia, takich jak np. zapalone świece.
- Prosimy pamiętać o aspektach środowiskowych utylizacji baterii.
- Urządzenie jest przeznaczone do używania w klimacie umiarkowanym.

- 1) Prosimy przeczytać niniejszą instrukcję.
- 2) Instrukcję tę należy zachować.
- 3) Należy przestrzegać wszystkich ostrzeżeń.
- 4) Należy postępować zgodnie z wszystkimi instrukcjami.
- 5) Urządzenia nie należy używać w pobliżu wody.
- 6) Czyścić wyłącznie suchą ściereczką.
- 7) Nie wolno blokować otworów wentylacyjnych. Instalację należy wykonać zgodnie z instrukcjami producenta.
- 8) Urządzenia nie należy instalować w pobliżu źródeł ciepła takich jak kaloryfery, nawiewy ciepłego powietrza, kuchenki lub inne urządzenia wytwarzające ciepło (w tym również wzmacniacze).
- 9) Przewód zasilający należy chronić przed nadeięnięciem lub zagięciem w szczególności przy wtyczkach, kontaktach oraz w miejscu przyłączenia do urządzenia.
- 10) Należy używać wyłącznie akcesoriów/osprzętu wskazanych/wskazanego przez producenta.

- 11) Urządzenia należy używać wyłącznie razem z wózkiem, stojakiem, statywem, wspornikiem lub stołem wskazanym przez producenta lub sprzedawanym razem z urządzeniem. W przypadku używania wózka, przy przestawianiu zestawu wózek/urządzenie należy zachować ostrożność, aby nie dopuścić do urazów spowodowanych wywróceniem się.
- 12) Na czas burz lub gdy urządzenie nie będzie używane przez dłuższy czas, należy je odłączyć od zasilania.
- 13) Wszelkie naprawy należy powierzać wykwalifikowanym serwisantom. Jeżeli urządzenie zostanie w jakikolwiek sposób uszkodzone (np. uszkodzony przewód zasilający lub uszkodzona wtyczka, rozlanie się na urządzeniu płynu, dostanie się do środka urządzenia przedmiotów, zmoczenie przez deszcz lub zawilgocenie) lub jeżeli urządzenie nie działa normalnie lub zostanie upuszczone, należy je oddać do serwisu w celu naprawy.
- 14) Urządzenia nie należy narażać na zmoczenie kapiącą wodą lub zachlapanie.
- 15) Na urządzeniu nie należy stawiać jakichkolwiek przedmiotów mogących stwarzać zagrożenie (np. naczynia z płynami, zapalone świece itp.).
- 16) Wtyczka przewodu ZASILAJĄCEGO (lub zasilacz sieciowy) lub łączówka urządzenia służy jako urządzenie rozłączające i musi być łatwo dostępna.
- 17) Aby zapewnić prawidłową wentylację, wokół urządzenia musi być wystarczająco dużo wolnego miejsca.
- 18) Baterie (zestaw baterii lub zainstalowane baterie) nie powinny być narażone na nadmierne nagrzewanie, np. promieniami słonecznymi, ogniem itp.
- 19) Etykieta znamionowa znajduje się na spodzie urządzenia.

Pielęgnacja produktu

- 1) Na czas, gdy urządzenie nie będzie używane oraz przed czyszczeniem należy zawsze wyjąć wtyczkę z kontaktu.
- 2) Urządzenia nie należy używać w warunkach dużej wilgotności.
- 3) Przed czyszczeniem należy zawsze odłączyć urządzenie od zasilania. Urządzenie należy czyścić suchą ściereczką. Nie należy używać środków ściernych ani innych silnie działających środków czyszczących.

Ochrona środowiska



Produkt został zaprojektowany i wyprodukowany z użyciem wysokiej jakości materiałów i elementów, które można utylizować lub ponownie wykorzystać.



Gdy symbol przekreślonego kosza na śmieci na kółkach znajduje się na produkcie, oznacza to, że produkt jest objęty europejską dyrektywą 2002/96/WE. Prosimy zapoznać się z informacjami na temat miejscowego systemu zbiórki selektywnej zużytego sprzętu elektrycznego i elektronicznego. Prosimy przestrzegać przepisów lokalnych. Starego produktu nie należy wyrzucać razem ze zwykłymi śmieciami domowymi. Właściwa utylizacja starego produktu pomaga zapobiec potencjalnie negatywnym konsekwencjom dla środowiska i zdrowia człowieka.

Tylko UE i
Turcja



Symbol błyskawicy w trójkącie równobocznym ma na celu ostrzec użytkownika o występowaniu wewnątrz urządzenia nieizolowanego napięcia, dostatecznie wysokiego, aby stwarzać ryzyko porażenia prądem.

Zasilanie



UWAGA

- Ryzyko uszkodzenia produktu! Prosimy upewnić się, że napięcie zasilania odpowiada napięciu podanemu na etykiecie z tyłu.
- Ryzyko porażenia prądem! Aby odłączyć przewód zasilający, należy zawsze wyjmować wtyczkę z kontaktu. Nigdy nie wolno ciągnąć za przewód.
- Przed podłączeniem przewodu zasilającego, należy upewnić się, że wykonane zostały wszystkie połączenia.

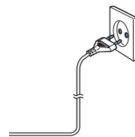

Urządzenie należy ustawić w docelowym miejscu, a wtyczkę przewodu zasilacza sieciowego włożyć do kontaktu. W stosownych przypadkach należy też włączyć przełącznik.



Ważna informacja: Należy używać wyłącznie dostarczonego źródła zasilania.

Zawartość:

- 1 x budzik inspirowany Playstation
- 1 x ładowarka sieciowa (AC)
- 1 x instrukcja obsługi

Opis ogólny

- 1) Budzik LED z efektami świetlnymi
- 2) 2 alarmy do budzenia codziennie, w dni tygodnia i w weekendy
- 3) Funkcja SDR – ważne alarmy/wydarzenia
- 4) Minutnik DRZEMKI
- 5) Funkcja powtarzania alarmu

Lista elementów sterujących

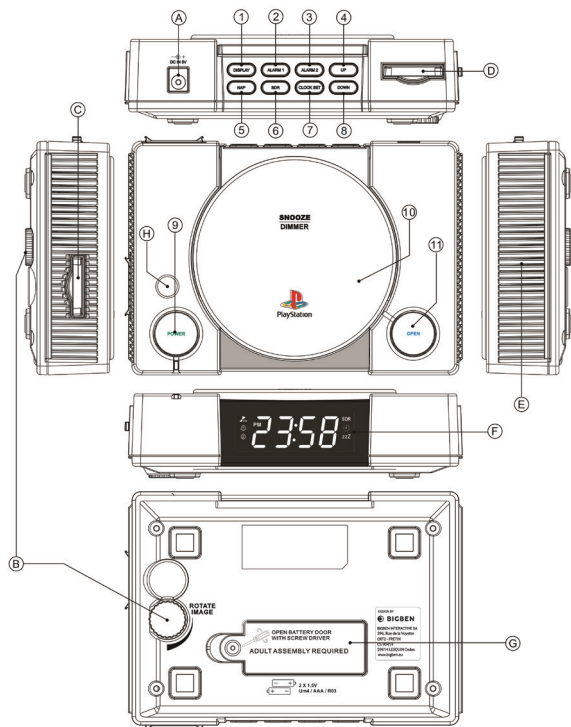

Przycisk sterujący

- 1) Przycisk Display (Wyświetlacz) – wciśnięcie powoduje wyświetlenie daty dziennej, miesiąca i roku
- 2) Przycisk Alarm 1 – nastawianie alarmu 1
- 3) Przycisk Alarm 2 – nastawianie alarmu 2
- 4) Przycisk Up (W górę) – zwiększanie ustawienia głośności
- 5) Przycisk NAP (DRZEMKA) – włączanie/wyłączanie minutnika DRZEMKI
- 6) Przycisk SDR – przypomnienie o specjalnych okazjach (dniach) w ciągu roku
- 7) Przycisk Clock Set (Nastaw zegar) – nastawianie zegara
- 8) Przycisk Down (W dół) – zmniejszanie ustawienia głośności
- 9) Przycisk Power|Light On/Off (Zasilanie|Włącz podświetlenie)
- 10) Przycisk Snooze|Dimmer (Powtórzenie alarmu|Przyciemnianie) – przy włączonym alarmie wciśnięcie włącza funkcję drzemki, wciśnięcie zmniejsza też jasność wyświetlacza godziny (gdy alarm nie jest nastawiony)
- 11) Przycisk Open|Alarm Off (Otwórz|Wyłącz alarm)

Inne

- A. Wejście DC (stałoprądowe)
- B. Obrót efektów świetlnych
- C. Gniazdo na slajdy
- D. Schowek na slajdy
- E. Głośnik
- F. Wyświetlacz LED zegara
- G. Miejsce na baterię zasilania zapasowego

Wyświetlacz



1	Wyświetlacz główny
2	Przypomnienie o specjalnych datach
3	Drzemka
4	Powtórzenie alarmu
5	Alarm 1
6	Alarm2
7	Efekt świetlny
8	Wskaźnik PM (po południu)

Sposób użycia

1) Nastawianie zegara

1.1: Wcisnąć przycisk „Clock Set” („Nastaw zegar”). Na wyświetlaczu pojawi się komunikat „24H” oznaczający 24-godzinowy format wyświetlania godziny. Jeśli użytkownik chce, aby wyświetlacz pracował w formacie 12-godzinowym, wystarczy przyciskami „Up” („W górę”) i „Down” („W dół”) wybrać to ustawienie. Aby wybrać między formatem 12- a 24-godzinowym, należy ponownie wcisnąć przycisk „Clock Set” („Nastaw zegar”). Dwie pierwsze cyfry na wyświetlaczu zaczną migać. Nacisnąć przycisk „Up” („W górę”) lub „Down” („W dół”), aby wybrać GODZINĘ. Ponownie wciśnięcie przycisku „Clock Set” („Nastaw zegar”) spowoduje, że zaczną migać dwie kolejne cyfry. Przyciskami „Up” („W górę”) i „Down” („W dół”) wybrać minuty.

Aby nastawić rok, należy dalej wcisnąć przyciski „Up” („W górę”) lub „Down” („W dół”). Następnie należy wcisnąć przyciski „Up” („W górę”) lub „Down” („W dół”), aby nastawić dzień miesiąca. Po dokonaniu wyboru, wystarczy ponownie wcisnąć przycisk „Clock Set” („Nastaw zegar”), aby zapisać dokonany wybór.

2) Nastawianie alarmu

2.1: Nacisnąć przycisk „Alarm 1”. Na wyświetlaczu pojawią się cyfry 00:00, a pierwsze dwie cyfry zaczną migać. Nacisnąć przycisk „Up” („W górę”) lub „Down” („W dół”), aby wybrać GODZINĘ. Nacisnąć przycisk „Alarm 1” ponownie, dwie cyfry będą migać. Przyciskami „Up” („W górę”) i „Down” („W dół”) wybrać minuty. Nacisnąć przycisk „Alarm 1” jeszcze raz, aby wybrać dźwięk alarmu. Na wyświetlaczu pojawi się komunikat „S-1” i rozlegnie się dzwonek alarmu. Wciśnięcie przycisku „Up” („W górę”) spowoduje, że na wyświetlaczu pojawi się komunikat „S-2” i rozlegnie się drugi dzwonek alarmu. Ponowne wciśnięcie przycisku „Up” („W górę”) spowoduje, że na wyświetlaczu pojawi się komunikat „S-3” i rozlegnie się trzeci dzwonek alarmu. Przycisk „Up” („W górę”) należy wcisnąć aż do wybraniażądanego dźwięku alarmu, następnie należy wcisnąć przycisk „Alarm 1”, aby zapisać wybraną opcję.

2.1.2 Podczas nastawiania alarmu funkcja projekcji będzie wyłączona.

1. Nacisnąć i przytrzymać przycisk „Alarm 1”, na wyświetlaczu pojawią się cyfry 00:00.

Przyciskami „Up” („W górę”) lub „Down” („W dół”) nastawić godzinę. Nacisnąć przycisk „Alarm 1”, aby potwierdzić godzinę.

Przyciskami „Up” („W górę”) i „Down” („W dół”) nastawić minuty. Nacisnąć przycisk „Alarm 1”, aby potwierdzić minuty.

2. Urządzenie przejdzie w tryb wyboru melodii. Na wyświetlaczu pojawią się 3 opcje muzyczne „S-1”, „S-2”, „S-3” do wyboru przez użytkownika.

Nacisnąć przycisk „Alarm 1”, aby zatwierdzić utwór muzyczny. Na wyświetlaczu pojawi się wybrany utwór. Urządzenie przejdzie w tryb wybierania poziomu głośności. Przyciskami „W górę”/„W dół” należy ustawić głośność alarmu i nacisnąć przycisk „Alarm 1”, aby potwierdzić.

3. Urządzenie przejdzie w tryb włączania/wyłączania projekcji. Przyciskami „Up” („W górę”) i „Down” („W dół”) należy wybrać włączenie (P O) lub wyłączenie (P C) projektora.

W przypadku wybrania opcji „Włączony”, o nastawionej godzinie rozlegnie się alarm i jednocześnie włączony zostanie projektor.

W przypadku wybrania opcji „Wyłączony”, o nastawionej godzinie rozlegnie się alarm, ale projektor nie włączy się.

4. Urządzenie przejdzie w tryb nastawiania terminarza tygodniowego. Przyciskami „Up” („W górę”) i „Down” („W dół”) dokonać wyboru.

Jeśli na wyświetlaczu wyświetlane jest (1-7), alarm będzie dzwonił codziennie od poniedziałku do niedzieli.

Jeśli na wyświetlaczu wyświetlane jest (1-5), alarm będzie dzwonił od poniedziałku do piątku.

Jeśli na wyświetlaczu wyświetlane jest (5-7), alarm będzie dzwonił tylko w weekendy, tj. od piątku do niedzieli.

Jeśli na wyświetlaczu wyświetlany jest tylko pojedynczy dzień (X), alarm będzie dzwonił co tydzień tylko w ten wybrany dzień tygodnia.

Nacisnąć przycisk alarm 1, aby zakończyć wybieranie ustawień.

5. Urządzenie wróci do zwykłego trybu zegara.

Aby nastawić alarm 2, należy nacisnąć przycisk „Alarm 2” i powtórzyć kroki opisane powyżej.

3) **Nastawianie funkcji SDR (przypomnienie o specjalnych danych)**

3.1: Procedura nastawiania funkcji SDR jest niemal dokładnie taka sama jak procedura nastawiania alarmu.

- Aby nastawić funkcję SDR, należy nacisnąć i przytrzymać przycisk [SDR], ikona „SDR” i pierwsza cyfra będą migać, zachęcając do wprowadzenia wartości MIESIĄCA. Przyciskami [Up] ([W górę]) i [Down] ([W dół]) wybrać miesiąc i nacisnąć przycisk [SDR], aby zatwierdzić ustawienie miesiąca. Następnie ustawić DZIEŃ. Zacząć migać cyfry. Przyciskami [Up] ([W górę]) i [Down] ([W dół]) wybrać dzień. Nacisnąć przycisk [SDR], aby zatwierdzić.
- Kolejnym krokiem jest nastawianie godziny. Nacisnąć przycisk „SDR”, pierwsza cyfra zacznie migać, umożliwiając wprowadzenie godziny. Przyciskami [Up] ([W górę]) i [Down] ([W dół]) wybrać godzinę i nacisnąć przycisk [SDR] ponownie, aby zatwierdzić i przejść do kolejnego kroku, tj. ustawiania minut. Przyciskami [Up] ([W górę]) i [Down] ([W dół]) wprowadzić żądaną wartość minut, a potem ponownie potwierdzić przyciskiem [SDR].
- Nacisnąć przycisk [SDR] trzykrotnie lub po zatwierdzeniu wartości godzinowej. Urządzenie przejdzie w tryb wybierania melodii, na wyświetlaczu pojawi się komunikat „S 1”, przyciskami [Up] ([W górę]) i [Down] ([W dół]) wybrać jak niżej:

Aby odtworzyć każdy brzęczyk, na wyświetlaczu pojawią się opcje S1, S2, S3 .

- Nacisnąć przycisk [SDR], aby potwierdzić. W następnym kroku należy wybrać poziom głośności od V01 do V08 (maks.). Przyciskami [Up] ([W górę]) i [Down] ([W dół]) zmienić ustawienie V02, V03.....V08 (maks.). Rozlegnie się wybrany utwór z wybraną głośnością, należy dopasować ją tak, aby zapewniała komfort i nacisnąć przycisk [SDR] ponownie.
- Gdy zostanie potwierdzony poziom głośności, należy ponownie nacisnąć przycisk [SDR] i określić, czy projektor ma być włączony (P O), czy wyłączony (P C). Przyciskami [Up] ([W górę]) i [Down] ([W dół]) dokonać wyboru. Na wyświetlaczu pojawi się komunikat „ON” („WŁĄCZONY”) lub „OFF” („WYŁĄCZONY”).

WŁĄCZONY: gdy będzie włączona funkcja SDR, będzie wraz z nią włączony projektor.

WYŁĄCZONY: gdy będzie włączona funkcja SDR, projektor nie będzie włączony.

Nacisnąć przycisk [SDR], aby zatwierdzić, na wyświetlaczu pojawi się ikona **SDR**.

4) **Sprawdzanie daty**

4.1: Gdy wyświetlana będzie godzina, należy jeden raz nacisnąć przycisk „Display” („Wyświetlacz”), na wyświetlaczu pojawi się rok.

4.2: Nacisnąć przycisk „Display” („Wyświetlacz”) po raz drugi, na wyświetlaczu pojawi się miesiąc.

4.3: Nacisnąć przycisk „Display” („Wyświetlacz”) po raz trzeci, na wyświetlaczu pojawi się dzień tygodnia.

4.4: Nacisnąć przycisk „Display” („Wyświetlacz”) po raz czwarty, aby wrócić do wyświetlacza głównego.

5) **Używanie minutnika DRZEMKI**

5.1: Nacisnąć i przytrzymać przycisk „NAP” („DRZEMKA”). Na wyświetlaczu pojawi się czas DRZEMKI, tj. 60, 45, 30, 15, OFF (WYŁĄCZENIE). Po wybraniu odpowiedniej wartości należy nacisnąć i przytrzymać przycisk „NAP” („DRZEMKA”), aby zapisać ustawienie.

6) **Używanie funkcji przyciemniania**

6.1: Aby zmniejszyć jasność wyświetlacza, należy nacisnąć przycisk „Snooze/Dimmer” („Powtarzanie alarmu/Przyciemnienie”). Do wyboru są 3 poziomy. Wybór odbywa się przyciskiem „Dimmer” („Przyciemnienie”). Po wybraniu żądanego poziomu, należy puścić przycisk, ustawienie zostanie zapisane.

7) **Przycisk Open (Otwórz)**

7.1: Gdy włączy się alarm, należy nacisnąć przycisk „OPEN/Alarm Off” („OTWÓRZ/Wyłącz alarm”), aby wyłączyć alarm.

8) **Powtarzanie alarmu**

8.1: Gdy włączy się alarm lub minutnik SDR, należy jeden raz nacisnąć przycisk „Snooze|Dimmer” („Powtarzanie alarmu|Przyciemnienie”). Alarm wyłączy się po 9 minutach.

9) **Obsługa funkcji podświetlenia**

9.1: Aby włączyć efekt świetlny, należy nacisnąć przycisk „Power/Light On” („Zasilanie/Włącz podświetlenie”). Użytkownik ma do dyspozycji 2 efekty świetlne, a wybór następuje przez wymianę wyjmowanego slajdu (patrz elementy C i D w części Opis ogólny).

9.2: Obrazy można obracać – wystarczy przekręcić tarczkę „Obrót efektów świetlnych” (element B).

10) Zasilanie zapasowe z baterii

10.1: Aby zachować ustawienia zegara i alarmu (w przypadku awarii zasilania), do schowka na baterie należy włożyć 2 baterie alkaliczne AAA (patrz element G). Baterie powinna założyć osoba dorosła lub przynajmniej wkładanie baterii powinno być nadzorowane przez osobę dorosłą.

Specyfikacja produktu

- Źródło zasilania: 5 V prąd stały, 500 mA
- Pobór mocy: 2 waty

DEKLARACJA ZGODNOŚCI

Niżej podpisany oświadcza w imieniu Bigben Interactive, że urządzenie radiowe typu PS1AC jest zgodne z dyrektywą 2014/53/UE.

Aby pobrać pełne doświadczenie, należy wejść na <https://www.bigbeninteractive.com/support/> i przejść do części „deklaracja zgodności”.

Wyprodukowano w Chinach

Wyprodukowane przez BIGBEN INTERACTIVE SA

396, Rue de la Voyette

CRT2 - FRETIN

CS 90414

59814 LESQUIN Cedex - France/Francja

www.bigben.eu



Fabricant : Bigben Interactive FRANCE

396, Rue de la Voyette, C.R.T. 2, Fretin,

CS90414 - 59814 Lesquin Cedex, France

Bigben Interactive DEUTSCHLAND GmbH

Walter Gropius Str. 28, 50126 Bergheim, Deutschland

Bigben Interactive Belgium s.a./n.v.

Waterloo Office Park / Bâtiment H

Drève Richelle 161 bte 15 1410 Waterloo, Belgium

Bigben Interactive NEDERLAND b.v.

's-Gravelandseweg 80, 1217 EW Hilversum, Nederland

Bigben Interactive SPAIN S.L.

C/ Musgo 5, 2ª planta, 28023 Madrid, Spain

Bigben Interactive ITALIA s.r.l

Corso Sempione 221, 20025 Legnano - MI, Italia

FABRIQUÉ EN CHINE / MADE IN CHINA

HOTLINE

FRANCE, du lundi au vendredi (sauf jours fériés) :

9h00-19h00 ou sav.audio@bigben.fr

N°Cristal 09 69 39 79 59

APPEL NON SURTAXE

DEUTSCHLAND, Montag bis Freitag von

09:00 bis 18:00 Uhr (außer an Feiertagen)

Tel.: 02271-9047997

Mail: support@bigben-interactive.de

BELGIQUE, customerservice@bigben-interactive.be

NEDERLAND, customerservice@bigben-interactive.nl

ESPAÑA, sat@bigbeninteractive.es

ITALIA, support@bigbeninteractive.it

www.bigben.eu

Kontakt do pomocy technicznej w Wielkiej Brytanii: support@bigben.fr



RU
BIGBEN®

PS1AC

ДВОЙНЫЕ ЧАСЫ-БУДИЛЬНИК СО СВЕТОВЫМИ ЭФФЕКТАМИ



ИНСТРУКЦИЯ ПО ЭКСПЛУАТАЦИИ

ПЕРЕД ЭКСПЛУАТАЦИЕЙ УСТРОЙСТВА ВНИМАТЕЛЬНО
ПРОЧИТАЙТЕ НАСТОЯЩЕЕ РУКОВОДСТВО ПОЛЬЗОВАТЕЛЯ И
СОХРАНИТЕ ЕГО ДЛЯ ИСПОЛЬЗОВАНИЯ В БУДУЩЕМ.

“PS” Название и логотип «PlayStation» являются зарегистрированными товарными знаками
корпорации Sony interactive Entertainment. Все права защищены.

Содержание

Начало использования	1	Органы управления	3
Правила безопасности и примечания	1	Комплект поставки	3
Уход за устройством	2	Дисплей	4
Забота об окружающей среде	2	Порядок использования	4
Общее описание	3		

Начало использования

- Извлеките устройство из коробки.
- Удалите упаковку с устройства.
- Сложите упаковку в коробку или утилизируйте ее экологически безопасным способом.

Правила безопасности и примечания

Перед использованием данного устройства прочитайте и изучите все инструкции. Гарантия не распространяется на повреждения, вызванные несоблюдением инструкций.

Безопасность



Предупреждение

- Никогда не снимайте корпус с этого устройства.
- Никогда не смазывайте никакие части этого устройства.
- Никогда не ставьте устройство на другое электрическое оборудование.
- Держите данное устройство подальше от прямых солнечных лучей, источников открытого пламени или тепла.
- Никогда не смотрите на лазерный луч внутри устройства.
- Убедитесь, что кабель, вилка и адаптер питания всегда находятся в удобном доступе для отключения устройства от электросети.
- Для обеспечения надлежащей вентиляции вокруг устройства должно оставаться по 10 см свободного пространства.
- Не закрывайте вентиляционные отверстия никакими предметами, например газетами, скатертями, шторами и т. д.
- Не размещайте рядом с устройством никакие источники открытого огня, такие как горящие свечи.
- При утилизации батареек и аккумуляторов помните о защите окружающей среды.
- Данное устройство предназначено для использования в умеренном климате.

- 1) Прочитайте данные инструкции.
- 2) Сохраните данные инструкции.
- 3) Обращайте внимание на все предупреждения.
- 4) Выполняйте все инструкции.
- 5) Не используйте данное устройство рядом с водой.
- 6) Для очистки используйте только сухую ткань.
- 7) Не закрывайте вентиляционные отверстия. Установка должна выполняться в соответствии с инструкциями производителя.
- 8) Не устанавливайте вблизи источников тепла, таких как радиаторы, обогреватели, печи и другие устройства (включая усилители), которые выделяют тепло.
- 9) Не допускайте заземления и сдавливания кабеля питания, особенно возле вилки, розетки и в месте выхода из устройства.
- 10) Используйте только принадлежности и аксессуары, рекомендованные производителем.
- 11) Используйте только со стойкой, подставкой, штативом, кронштейном или столом, указанными производителем или проданными вместе с устройством. При использовании стойки соблюдайте осторожность при перемещении стойки вместе с устройством, чтобы избежать опрокидывания.
- 12) Отключайте устройство во время грозы, а также если оно не используется в течение длительного времени.
- 13) Обслуживание и ремонт должны выполняться только квалифицированными специалистами.

Ремонт необходим при любом повреждении устройства, например если поврежден кабель питания или вилка, внутрь устройства попала жидкость или посторонние предметы, устройство подверглось воздействию дождя или влаги, устройство не работает надлежащим образом или падало.

- 14) Устройство не должно подвергаться воздействию капель воды или брызг.
- 15) Не ставьте на устройство никакие опасные для него предметы (например, емкости с жидкостью или зажженные свечи).
- 16) Если сетевая вилка (или адаптер постоянного/переменного тока) или штекер устройства используются в качестве устройства отключения, они всегда должны находиться в доступном месте.
- 17) Убедитесь, что вокруг устройства достаточно свободного пространства для вентиляции.
- 18) Аккумуляторы (батарейки или батарейные блоки) не должны подвергаться чрезмерному нагреванию от прямых солнечных лучей, огня и других источников тепла.
- 19) Паспортная табличка расположена на нижней части устройства.

Уход за устройством

- 1) Если устройство не используется или его необходимо очистить, отключите его от электросети.
- 2) Не используйте данное устройство в сырых или влажных условиях.
- 3) Перед очисткой всегда отключайте устройство от электросети. Очищайте устройство сухой тканью. Не используйте абразивные или жесткие чистящие средства.

Забота об окружающей среде



Данное изделие разработано и изготовлено с использованием высококачественных материалов и компонентов, пригодных для переработки и вторичного использования.



Перечеркнутый символ мусорного контейнера означает, что изделие должно быть утилизировано в соответствии с Директивой ЕС 2002/96/ЕС. Ознакомьтесь с информацией о местной системе раздельного сбора электрических и электронных изделий. Действуйте согласно местным правилам и не утилизируйте старые изделия вместе с обычными бытовыми отходами. Надлежащая утилизация старых изделий может помочь в предотвращении потенциально негативных последствий для окружающей среды и здоровья человека.

Только для
ЕС и Турции

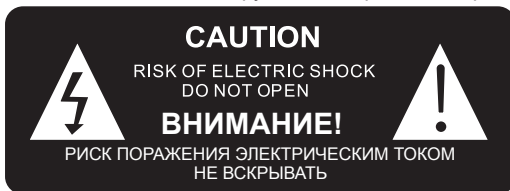

Символ молнии внутри равностороннего треугольника предупреждает пользователя о наличии внутри изделия неизолированного электрического напряжения, которое имеет достаточную мощность, чтобы представлять опасность поражения электрическим током.

Питание



ВНИМАНИЕ!

- Риск повреждения изделия! Всегда следите за тем, чтобы напряжение источника питания соответствовало значению, указанному на задней табличке устройства.
- Риск поражения электрическим током! Всегда отсоединяйте кабель питания от электросети, держась за вилку. Не тяните за кабель.
- Перед подключением кабеля питания к электросети убедитесь, что все остальные подключения уже выполнены.

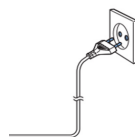

Установите устройство в желаемое положение, подключите адаптер переменного тока к розетке электросети и включите устройство (если требуется).



Важная информация: используйте только прилагаемый адаптер питания.

Комплект поставки

Часы-будильник в стиле Playstation, 1 шт.

Адаптер переменного тока, 1 шт.

Инструкция по эксплуатации, 1 шт.

Общее описание

- 1) Светодиодные часы-будильник с функцией подсветки.
- 2) Два будильника для ежедневного использования, определенного дня недели или выходных.
- 3) Функция SDR для напоминания о важном событии.
- 4) Таймер «легкого» сна.
- 5) Функция повтора сигнала будильника.

Органы управления

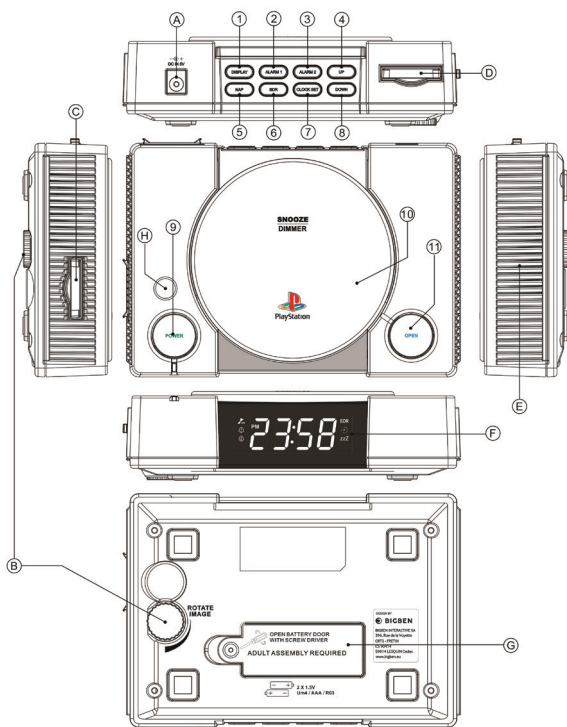

Кнопка управления

- 1) Display — нажмите, чтобы отобразить дату, месяц и год.
- 2) Alarm 1 — настроить Будильник 1.
- 3) Alarm 2 — настроить Будильник 2.
- 4) Up — увеличить значение.
- 5) NAP — включение/выключение таймера «легкого» сна.
- 6) SDR — напоминание о важном дне, раз в год.
- 7) Clock Set — настройка часов.
- 8) Down — уменьшить значение.
- 9) Power — включение/выключение подсветки.
- 10) Snooze | Dimmer — нажмите, чтобы отложить сигнал будильника, когда он активен, или чтобы снизить яркость отображения времени (когда будильник не активен).
- 11) Open — отключение сигнала будильника

Другое

- A. Входной разъем постоянного тока
- B. Поворотный регулятор световых эффектов
- C. Отверстие для слайда
- D. Отсек для хранения слайда
- E. Динамик
- F. Светодиодный дисплей времени
- G. Батарейный отсек

Дисплей

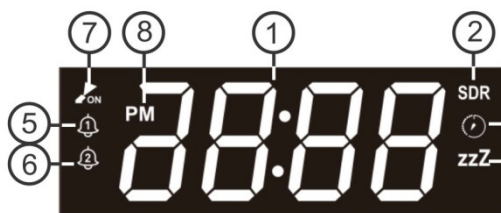

1	Основные цифры
2	Напоминание особого дня
3	«Легкий» сон
4	Повтор сигнала будильника
5	Будильник 1
6	Alarm2
7	Световые эффекты
8	Индикатор формата отображения времени (AM/PM)

Порядок использования

1) Настройка часов

1.1. Нажмите кнопку «Clock Set», и на дисплее отобразится надпись «24H» для 24-часового формата времени. Для перехода в 12-часовой формат нажмите кнопку «Up» или «Down». После выбора 12- или 24-часового формата времени нажмите кнопку «Clock Set» еще раз, и первые две цифры на дисплее начнут мигать. Нажмите кнопку «Up» или «Down», чтобы выбрать значение часа. Нажмите кнопку «Clock Set» еще раз, и вторая пара цифр начнет мигать. Нажмите кнопку «Up» или «Down», чтобы выбрать значение минут.

Продолжайте нажимать кнопку «Up» или «Down», чтобы настроить год, затем используйте кнопку «Up» или «Down» для настройки дня и месяца. После настройки нажмите кнопку «Clock Set» еще раз, чтобы сохранить значения.

2) Настройка будильника

2.1. Нажмите кнопку «Alarm 1». На дисплее отобразится «00:00», и первые две цифры начнут мигать. Нажмите кнопку «Up» или «Down», чтобы выбрать значение часа. Нажмите кнопку «Alarm 1» еще раз, и вторая пара цифр начнет мигать. Нажмите кнопку «Up» или «Down», чтобы выбрать значение минут. Нажмите кнопку «Alarm 1» еще раз, чтобы выбрать звук будильника. На дисплее отобразится надпись «S-1», и прозвучит звенящий звук будильника. Нажмите кнопку «Up», на дисплее отобразится надпись «S-2», и прозвучит звенящий звук будильника. Нажмите кнопку «Up» еще раз, на дисплее отобразится надпись «S-3», и прозвучит звенящий звук будильника. Нажимайте кнопку «Up», пока не выберете нужный звенящий звук будильника, а затем нажмите кнопку «Alarm 1», чтобы сохранить настройки.

2.1.2. При настройке будильника функция проецирования отключена.

1. Нажмите и удерживайте кнопку «Alarm 1», на дисплее отобразится «00:00».

Используйте кнопку «Up» или «Down», чтобы настроить значение часа. Нажмите кнопку «Alarm 1», чтобы подтвердить значение часа.

Используйте кнопку «Up» или «Down», чтобы настроить значение минут. Нажмите кнопку «Alarm 1», чтобы подтвердить значение минут.

2. Устройство перейдет к выбору уровня звука. На экране отобразится 3 варианта музыки на выбор: «S-1, S-2, S-3».

Нажмите кнопку «Alarm 1», чтобы подтвердить музыку. На экране отобразится выбранная песня.

Устройство перейдет к выбору уровня звука. Используйте кнопку «Up» или «Down» для регулировки громкости будильника, а затем нажмите кнопку «Alarm 1» для подтверждения.

3. Устройство перейдет к режиму выбора включения/выключения проецирования. Используйте кнопку «Up» или «Down» для выбора включения «On (P O)» или выключения «CLOSE (P C)» проецирования.

При выборе «On» будильник прозвучит в выбранное время вместе с отображением проекции.

При выборе «CLOSE» будильник прозвучит в выбранное время без отображения проекции.

4. Устройство перейдет к настройке еженедельного расписания. Используйте кнопку «Up» или «Down» для выбора.

На дисплее отобразится (1-7) для срабатывания будильника каждый день с понедельника

по воскресенье.

На дисплее отобразится (1-5) для срабатывания будильника с понедельника по пятницу.

На дисплее отобразится (5-7) для срабатывания будильника на выходных с пятницы по воскресенье.

На дисплее отобразится символ (X) для еженедельного срабатывания будильника в выбранный день.

Нажмите кнопку «Alarm 1» для завершения настройки.

5. Устройство вернется к обычному отображению часов.

Для настройки второго будильника нажмите кнопку «Alarm 2» и повторите приведенные выше действия.

3) **Настройка SDR (напоминания особого дня)**

3.1. Настройка SDR почти не отличается от настройки будильника.

- Для настройки SDR нажмите и удерживайте кнопку [SDR]. Отобразится символ «SDR», и первые две цифры начнут мигать для настройки МЕСЯЦА. Используйте кнопку [Up] или [Down] для выбора месяца и нажмите кнопку [SDR] для подтверждения выбранного значения месяца, затем цифры начнут мигать для выбора ДНЯ. Используйте кнопки [Up] или [Down] для выбора нужного дня, затем нажмите кнопку [SDR] для подтверждения.
- Затем для настройки времени нажмите кнопку «SDR». Первые цифры начнут мигать для настройки значения часа. Используйте кнопки [Up] или [Down] для выбора нужного значения часа, затем нажмите кнопку [SDR] еще раз для подтверждения, а потом настройте значение минут. Используйте кнопки [Up] или [Down] для выбора нужного значения минут, затем нажмите кнопку [SDR] снова.
- Нажмите кнопку [SDR] в третий раз либо при подтверждении ввода значения часа или выбора звука устройства. На дисплее отобразится «S 1». Используйте кнопку [Up] или [Down] для выбора, как показано ниже:

для воспроизведения каждого звукового сигнала на дисплее будет отображаться S1, S2 или S3.

- Нажмите кнопку [SDR] для подтверждения. Для выбора громкости используйте кнопки [Up] или [Down] и выберите значение от V01 (мин.) до V08 (макс.). Пользователь будет слышать звуковой сигнал на выбранном уровне громкости, выберите комфортную громкость и подтвердите с помощью кнопки [SDR].
- После подтверждения уровня громкости нажмите кнопку [SDR] снова для выбора включения «ON (P O)» или выключения «CLOSE (P C)» проецирования. Используйте кнопку [Up] или [Down], на дисплее отобразится настройка проецирования «ON» (Вкл) или «OFF» (Выкл).

ON: когда функция SDR включена, проецирование тоже будет активировано.

OFF: когда функция SDR включена, проецирование не будет включаться.

Нажмите кнопку [SDR] для подтверждения, на дисплее отобразится символ **SDR**.

4) **Просмотр даты**

4.1. При отображении часов нажмите кнопку «Display» один раз, чтобы отобразился год.

4.2. Нажмите кнопку «Display» второй раз, чтобы отобразились день и месяц.

4.3. Нажмите кнопку «Display» третий раз, чтобы отобразился день недели.

4.4. Нажмите кнопку «Display» четвертый раз для возврата к основному дисплею.

5) **Использование таймера «легкого» сна**

5.1. Нажмите и удерживайте кнопку «NAP». На дисплее отобразятся значения продолжительности «легкого» сна: 60, 45, 30, 15, OFF (Выкл). После выбора нужного времени нажмите и удерживайте кнопку «NAP» для сохранения настроек.

6) **Использование функции яркости экрана**

6.1. Для уменьшения яркости экрана нажмите кнопку «Snooze / Dimmer». Предусмотрено 3 уровня яркости, один из которых можно выбрать с помощью последовательного нажатия кнопки «Dimmer». После выбора желаемого уровня яркости отпустите кнопку для сохранения настроек.

7) **Кнопка «Open»**

7.1. При срабатывании будильника нажмите кнопку «OPEN / Alarm Off» для отключения сигнала.

8) Повтор сигнала будильника

8.1. При срабатывании будильника или таймера «легкого» сна нажмите кнопку « Snooze / Dimmer » один раз, чтобы отключить сигнал на 9 минут.

9) Использование подсветки

9.1. Нажмите кнопку « Power / Light On », чтобы включить световые эффекты. Можно выбрать один из двух световых эффектов с помощью смены выдвигных слайдов (см. части C и D в разделе «Общее описание»).

9.2. Изображения можно вращать с помощью поворотного регулятора световых эффектов (часть B).

10) Батарейный отсек

10.1. Для сохранения настроек времени и будильника в случае отключения электричества установите в батарейный отсек 2 щелочные батарейки типа AAA (см. часть G). Установка батареек должна выполняться взрослыми или под их присмотром.

Технические характеристики

- Питание: 5 В пост. тока, 500 мА
- Потребляемая мощность: 2 Вт

ДЕКЛАРАЦИЯ СООТВЕТСТВИЯ

Нижеподписавшаяся компания Bigben Interactive заявляет, что радиооборудование типа PS1AC соответствует директиве 2014/53/EU.

Для загрузки полного текста заявления посетите наш веб-сайт: <https://www.bigbeninteractive.com/support/>, см. раздел «Декларация соответствия».

Сделано в Китае

Произведено BIGBEN INTERACTIVE SA

396, Rue de la Voyette

CRT2 — FRETIN

CS 90414

59814 LESQUIN Cedex — France (Франция)

www.bigben.eu



Fabricant : Bigben Interactive FRANCE

396, Rue de la Voyette, C.R.T. 2, Fretin,
CS90414 - 59814 Lesquin Cedex, France

Bigben Interactive DEUTSCHLAND GmbH

Walter Gropius Str. 28, 50126 Bergheim, Deutschland

Bigben Interactive Belgium s.a./n.v.

Waterloo Office Park / Bâtiment H
Drève Richelle 161 bte 15 1410 Waterloo, Belgium

Bigben Interactive NEDERLAND b.v.

's-Gravelandseweg 80, 1217 EW Hilversum, Nederland

Bigben Interactive SPAIN S.L.

C/ Musgo 5, 2ª planta, 28023 Madrid, Spain

Bigben Interactive ITALIA s.r.l

Corso Sempione 221, 20025 Legnano - MI, Italia

FABRIQUÉ EN CHINE / MADE IN CHINA

HOTLINE

FRANCE, du lundi au vendredi (sauf jours fériés) :
9h00-19h00 ou sav.audio@bigben.fr

N°Cristal 09 69 39 79 59

APPEL NON SURTAXE

DEUTSCHLAND, Montag bis Freitag von

09:00 bis 18:00 Uhr (außer an Feiertagen)

Tel.: 02271-9047997

Mail: support@bigben-interactive.de

BELGIQUE, customerservice@bigben-interactive.be

NEDERLAND, customerservice@bigben-interactive.nl

ESPAÑA, sat@bigbeninteractive.es

ITALIA, support@bigbeninteractive.it

www.bigben.eu

Техническая поддержка для Великобритании: support@bigben.fr